

93 808



93 808

MEMORIA DESCRIPTIVA
de un
MODELO DE UTILIDAD
por:

"MUEBLE-RINCON DESMONTABLE PARA COCINAS"

Cuyo registro se solicita por VEINTE AÑOS, para todo el territorio nacional, a nombre y favor de Inmogar, S.A., de nacionalidad española, residente en Barcelona, Espronceda, 180.

-----0-----

5 Se refiere este Modelo de Utilidad a un armario-rincón para cocinas totalmente metálico y desmontable, el cual ha sido concebido para un aprovechamiento total de espacios, permitiendo su instalación por adosamiento a cualquiera de los ángulos de una cocina, por lo que la practicidad del mueble es manifiesta.

10 Por otra parte, al disponer únicamente de una pequeña puerta de acceso en su parte frontal, se ha previsto en el interior del mueble un juego de estantes giratorios que permiten llegar a todos los objetos acondicionados en el mismo sin más que imprimir manualmente y desde el exterior un movimiento rotatorio a los estantes.

Fundamentalmente, el mueble-rincón que nos ocupa está constituido por una envolvente cilíndrica que determina la



15 estructura básica y que en uno de sus puntos, precisamente en el que ha de coincidir con la puerta de acceso al interior del mueble, aparece interrumpida por un corte que da lugar a la formación de un espacio abierto.

20 En los labios que determinan esta abertura frontal, van acoplados unos perfiles con diversos acodamientos o revertidos sobre sí mismos que les convierten en una especie de largueros huecos, siendo estos largueros los determinantes del marco frontal del mueble.

25 En la parte superior de este marco, se acondiciona un elemento frontal decorativo y, en la parte inferior del mismo, va dispuesto un zócalo constituido por otro perfil de chapa doblado y revertido sobre sí para formar una sola pieza y dotado en la pestaña que determina su cara superior de unos taladros que permiten la fijación del zócalo bajo el marco frontal, habiéndose dispuesto para cerrar el espacio central delimitado entre el zócalo, los laterales del marco y el elemento decorativo de la parte superior, una puerta o batiente articulado sobre bisagras y que es accionable mediante un travesaño-uñero previsto bajo el elemento decorativo.

35 La envolvente cilíndrica, aparece cruzada superiormente por un travesaño que soporta un casquillo y lleva en su parte inferior otros cuatro travesaños radiales que confluyen en un cojinete central, habiéndose previsto para ocupar el hueco interno de esta estructura básica unos estantes circulares montados solidariamente sobre un eje que gira libremente alojado por sus extremos en el casquillo y cojinete indicados.

40 El cuerpo general resultante, remata por arriba en un marco rectangular de perfil en ángulo que se cubre con una encimera ajustada al mismo por tornillos.



50

Para facilitar la comprensión de cuanto antecede, y a título meramente ejemplario, desprovisto de todo alcance limitativo, los adjuntos gráficos ilustran una forma de realización práctica.

La fig. 1ª es una vista de la envolvente cilíndrica o estructura básica del mueble cuyo registro se preconiza.

La fig. 2ª es una vista del conjunto de dicho mueble.

55

En ambas, vemos: el zócalo esmaltado (1) previsto bajo el marco frontal (2), el cuerpo de la envolvente (3), el marco superior (4) y el travesaño también superior (5), el elemento frontal decorativo (6) bajo el que se establece el travesaño-uñero (7) para apertura de la puerta, el eje con sus estantes giratorios (9), la puerta (10), la encimera (11) y la cruceta (12) que soporta al cojinete (13).

60

Lo dicho es fiel reflejo del invento. Se debe considerar ampliamente, nunca con criterio restrictivo y serán variables los tamaños, formas, colores, proporciones y materiales, siempre y cuando no alteren la esencialidad del objeto, sobre la cual se establece a continuación especial y expreso motivo de reivindicación.

65

N O T A.

Se reivindican a nombre y favor de Inmogar, S.A., de nacionalidad española, los términos siguientes:

70

1.- Mueble-rincón desmontable para cocinas, caracterizado por hallarse constituido por una envolvente cilíndrica, determinante de la estructura básica, que en uno de sus puntos, y precisamente en el que ha de coincidir con la puerta de acceso al interior del mueble, aparece interrumpida por un corte que da lugar a la formación de un espacio abierto, llevando acoplados en los labios de esta abertura frontal unos perfiles con diversos acodamientos y revestidos sobre sí mismos que les convierten en una especie de largueros

75



92808

80 huecos, siendo estos largueros los determinantes del marco frontal del mueble.

85 2.- Mueble-rincón, según lo reivindicado en el punto primero, caracterizado porque, en la parte superior del marco frontal, se acondiciona un elemento decorativo, mientras que en su parte inferior va establecido un zócalo constituido por una pieza enteriza y dotado en la pestaña que determina su cara superior de unos taladros que permiten su fijación bajo el marco frontal, habiéndose dispuesto para cerrar el espacio central delimitado por el zócalo, los laterales del marco y el elemento decorativo, una puerta o batiente articulado sobre bisagras y accionable mediante un travesaño-ufiero previsto bajo el elemento decorativo.

90

95 3.- Mueble-rincón, según reivindicaciones anteriores, caracterizado porque la envolvente cilíndrica aparece cruzada superiormente por un travesaño que soporta un casquillo y lleva en su parte inferior otros cuatro travesaños radiales que vienen a confluír en un cojinete central, habiéndose previsto para ocupar el hueco interno de la envolvente unos estantes circulares montados solidariamente sobre un eje que juega con libre giro alojado por sus extremos en el casquillo y cojinetes expresados y completándose el cuerpo general resultante con un marco rectangular de perfil en ángulo que le sirve de remate superior y que se cubre con una encimera superpuesta por tornillos.

100

105 4.- Mueble-rincón desmontable para cocinas.

Todo conforme queda descrito en la presente Memoria, que consta de CUATRO HOJAS mecanografiadas por una sola cara, foliadas y dibujos que se acompañan.

Madrid, 23 de Junio de 1.962.

Carlos J. Sureda



FIG. 1

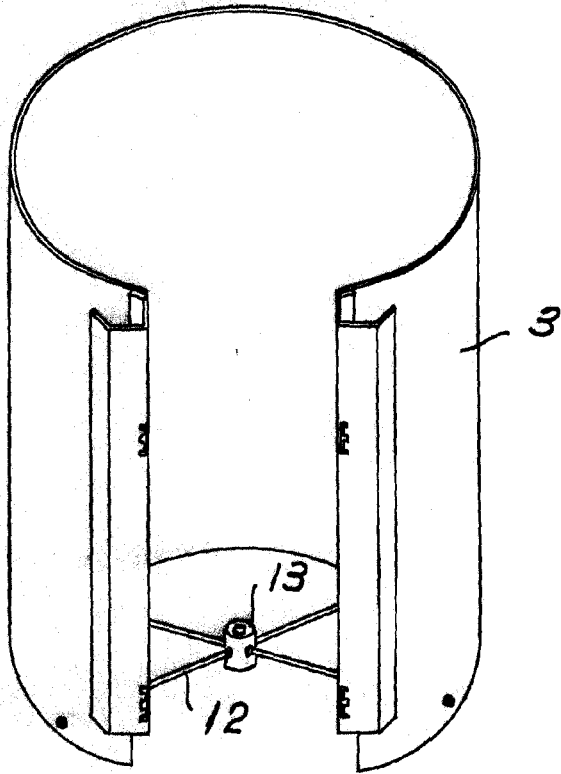
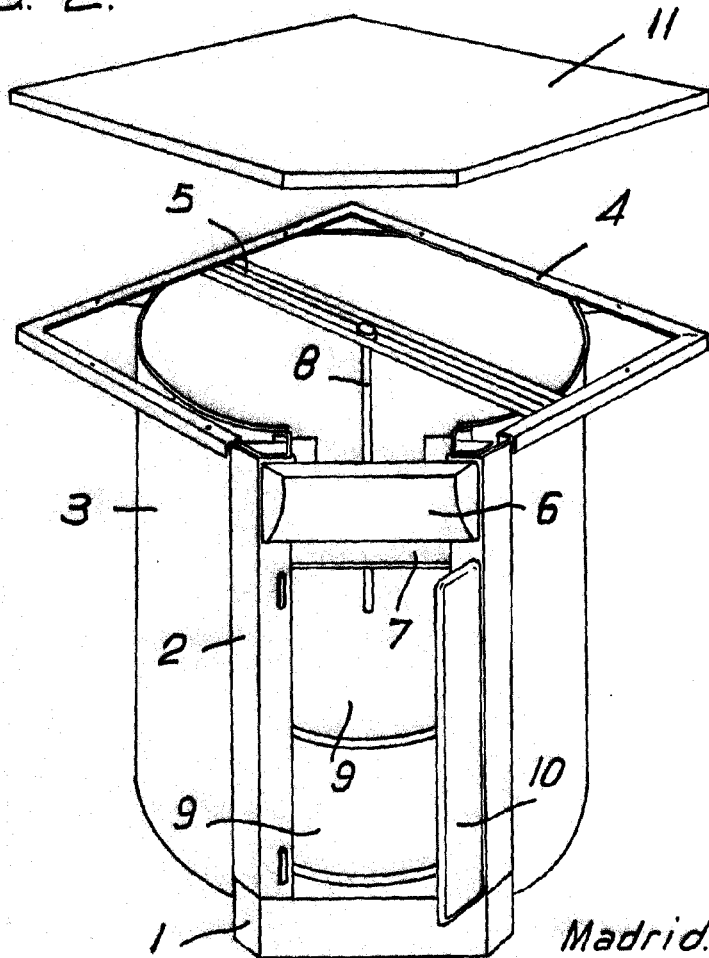

FIG. 2



ESCALA VARIABLE.

Madrid. 23 JUN. 1962

Carlos J. Sandoz