

93760

12 JUN



MODELO
DE
UTILIDAD

a favor de Don Juan COMBALIA TORRA, de nacionalidad española, residente en Barcelona, calle Juan de Garay, 44, por "XILÓFONO-PIANO".

- . -

MEMORIA DESCRIPTIVA

La presente invención se refiere a un xilófono-piano, de realización en extremo sencilla y manejo sumamente simplificado y cómodo, por medio del cual se consiguen tonalidades que aumentan las posibilidades y mejoran las condiciones de su utilización.

5.

El indicado xilófono consiste esencialmente en una caja, con perfil escalonado, dotado con una ventana en la parte superior y una abertura sobre la zona del escalonamiento. En los bordes de la ventana superior van fijados perfiles elásticos de los que sobresalen

10.



- superiormente unos tetones de cabeza en los que se fijan las tejas de notas, y debajo del conjunto se encuentran unas teclas oscilantes que sobresalen de la caja por la abertura del escalonamiento. Estas teclas oscilantes están dotadas en el interior de la caja con sendas prolongaciones elásticas, situadas debajo de las tejas y que están provistas de bloques percutores enfrentados a las citadas tejas.
- 5.
- Para la mejor comprensión de cuanto se indica en la presente memoria descriptiva se acompaña un dibujo en el que, tan sólo a título de ejemplo, se representa un caso práctico de realización de un xilófono de acuerdo con la invención.
- 10.
- En dicho dibujo la figura 1 muestra una vista en perspectiva; y la figura 2 una vista en alzado lateral seccionado.
- 15.
- El aludido xilófono está constituido por una caja -1- con un escalonamiento -2- en su parte antero-superior, la cual presenta en su parte superior una ventanas -3- y sobre el escalonamiento una abertura -4-. Sobre la parte superior y paralelos a los bordes de la ventana -3- van fijados mediante las orejas -5- sendos perfiles elásticos -6-, los cuales presentan, salientes superiormente unos tetones -7-, de cabeza -8-, por las que se fijan a su vez las tejas de notas -9-.
- 20.
- 25.
- En un eje fijo -10-, montado en la parte inferior de la caja -1- van pivotadas en forma basculante

93760

12



- las teclas -11-, sobresalientes por la abertura -4-, y dotadas interiormente con sendas prolongaciones elásticas -12-, fijadas por las grapillas -13-, que se corresponden con las tejas -9- y están provistas en su extremo con sendos bloques o masas percutoras -14-. La caja -1- lleva articulados en su base un juego de dos pies -15- que son rebatibles sobre dicha base, o cualquier otro dispositivo de apoyo. Los cordones flexibles -16- sirven de topes extremos para las teclas.
- 5.
10. Como se deduce de la descripción hecha y por la observación del dibujo el manejo del xilófono objeto de la invención consiste en golpear sobre las teclas -11-, en el sentido de la flecha -17- con lo que se produce su basculación alrededor de su eje de giro -10- y asciende el bloque -14- según la flecha -18- para golpear contra las tejas -9- haciendo que se produzca la nota correspondiente.
- 15.
20. Se comprende que serán independientes del objeto de la invención los materiales empleados en los diferentes elementos constitutivos del xilófono, así como la forma y dimensiones, tanto absolutas como relativas, de los mismos y, en general, todo cuanto no afecte a su esencialidad.

12 JUN



93730

NOTA

Se reivindica como objeto del presente modelo de utilidad:

5. 1. Xilófono-piano, que se caracteriza por estar constituido por una caja dotada con una ventana en su parte superior y una abertura en la frontal, en la que la ventana lleva sujetos junto a sus bordes sendos perfiles elásticos de los que sobresalen superiormente tetones de cabeza que fijan tejas de notas, estando la caja citada provista de un eje fijo sobre el que están articuladas unas teclas oscilantes que sobresalen por la abertura frontal, presentando estas teclas oscilantes sendas prolongaciones elásticas, enfrentadas a las tejas de notas, en cuyo extremos van montados sendos bloques percutores capaces de golpear contra dichas tejas.
- 10.
- 15.

2. Xilófono-piano.

La presente memoria descriptiva consta de cuatro hojas foliadas, escritas a máquina por una sola cara.

Barcelona, 12 de junio de 1962.

Juan COMBALLA TORRA

p.a.

937
Fig. 1

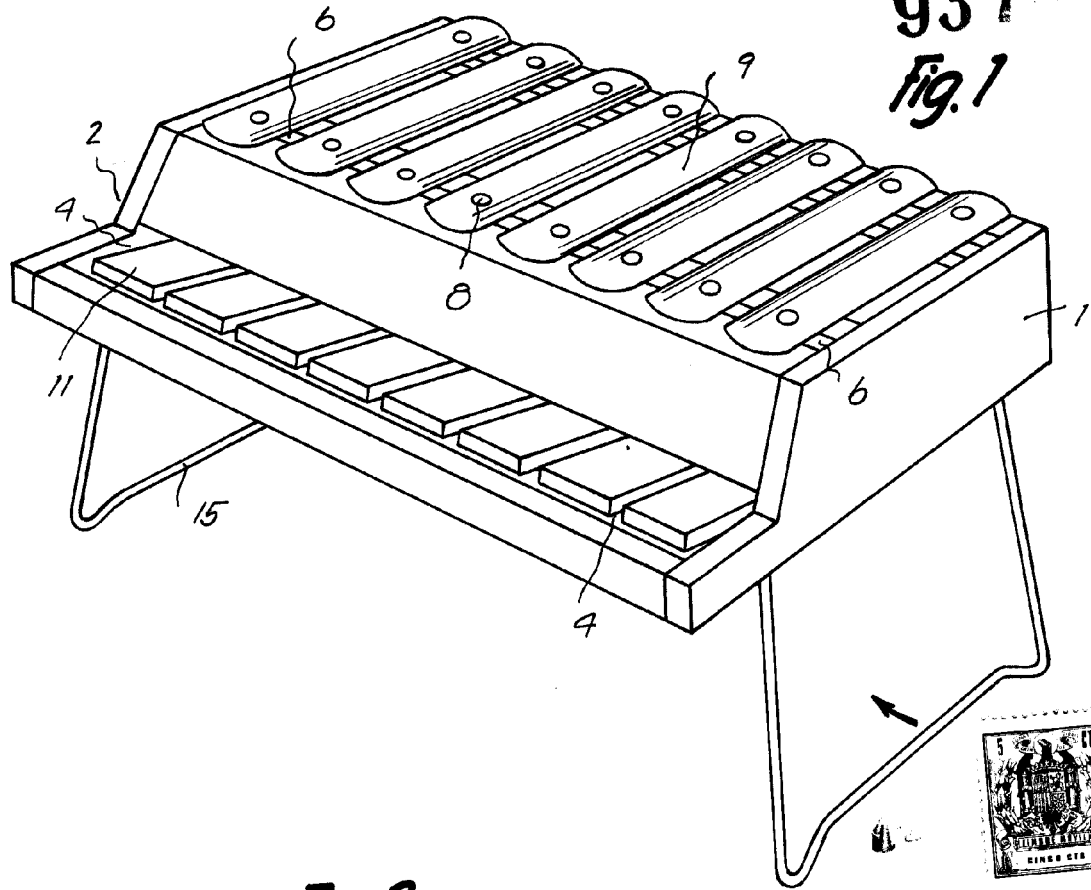
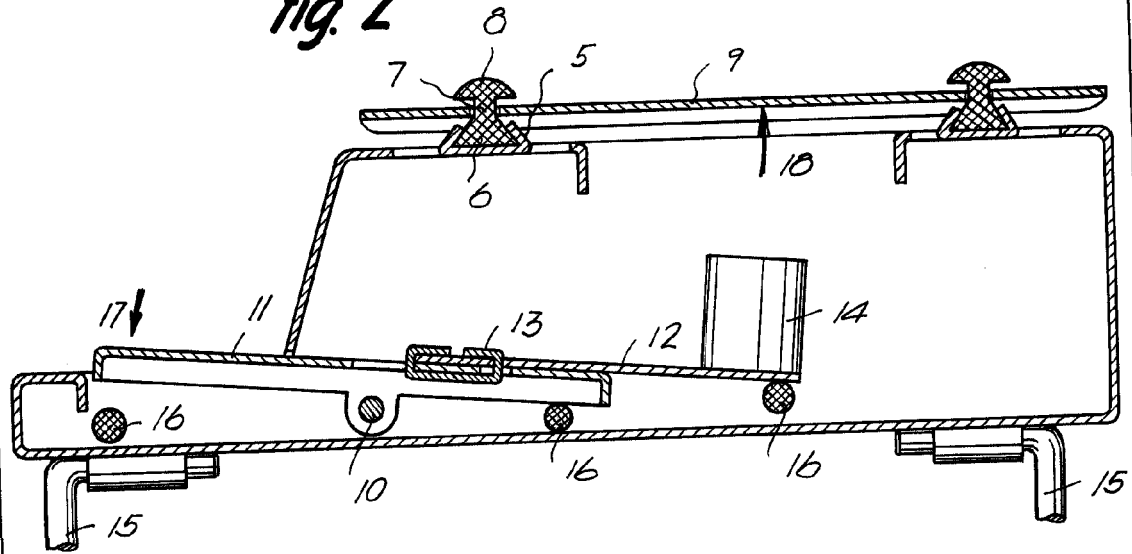

Fig. 2



Barcelona, 12 Junio 1962
Juan Combalia Torra
p.a.

9112