

93753



MEMORIA DESCRIPTIVA

para un Modelo de Utilidad, por veinte años, por: "UNA CAJA APILABLE CON TAPA", a favor de Industrias Plásticas Españolas Cottet, S.A., de nacionalidad española, residente en Madrid, Vinaroz nº 14.-

- - - - -

La presente solicitud se refiere a envases o cajas para diferentes usos, hechas de un material plástico cualquiera, flexible o rígido, que puede apilarse una sobre otra sin perder estabilidad el conjunto.

5.-

La caja o recipiente de acuerdo con esta solicitud se caracteriza porque tiene un cuerpo de cualquier forma en su sección transversal, cuyas paredes laterales están escalonadas de modo que proporcionen una zona inferior de mayor diámetro; un fondo para el recipiente situado en el nacimiento del escalón, de modo que se cree

10.-



15.-

una cámara inferior de apilamiento, y una tapa para el recipiente, siendo tales las relaciones dimensionales de las partes constitutivas que un recipiente provisto de su tapa pueda encajarse en la cámara inferior de apilamiento de un recipiente situado encima de él, y a su vez pueda recibir en su cámara inferior de apilamiento la parte superior, tapada, de un recipiente situado debajo de él.

20.-

El objeto de esta solicitud se comprenderá mejor por la siguiente descripción detallada de un ejemplo de realización ilustrado en el dibujo adjunto, en el cual:

La figura 1ª es un alzado de la tapa parcialmente en sección.

25.-

La figura 2ª es un alzado, igualmente semi-seccionado, del cuerpo del recipiente, y

La figura 3ª es un detalle a mayor escala del apilamiento de dos de estos envases que tienen aplicada su correspondiente tapa.

30.-

Con referencia los dibujos debe decirse, ante todo, que el recipiente puede tener cualquier forma en planta (por ejemplo circular, elíptica, rectangular, etc) y hacerse de cualquier material (plástico por ejemplo).

35.-

El recipiente tiene paredes laterales -1- que a cierta altura, por ejemplo una cuarta parte de la total, forman un escalón hacia afuera -3-. En el punto de arranque de este escalón está dispuesto el fondo -4- que queda, por tanto, a cierta distancia del borde inferior de dicha pared, creando de este modo una cámara de apila-

40.-

miento -5-.



El recipiente queda completado por la tapa de encaja -2- cuyo borde forma un bordón o resalte periferico que hace juego, por ser igual, con el que lleva el borde inferior del recipiente -3-.

55.-

Las dimensiones de las partes del recipiente deben ser tales que, como puede apreciarse en la figura -3a, que un recipiente con tapa situado debajo, pueda encajar su parte superior en la cámara de apilamiento -3-, obteniendose de este modo el resultado buscado.

50.-

La tapa -2- se ha previsto que encaje sobre el recipiente -1- con cierta presión, en tanto que su alojamiento en la cámara de apilamiento -3- del cuerpo adyacente, sea suficientemente holgado para que pueda deshacerse la unión sin que se destape.

55.-

En el objeto descrito caben, naturalmente, modificaciones de forma y detalle que por no afectar a la esencialidad de este invento se consideran incluidas a todos los efectos en el presente Modelo de Utilidad, sean cualesquiera las circunstancias que concurran.

60.-

N O T A

Descrito suficientemente el objeto del Modelo, se declaran de novedad en España las siguientes.

65.-

R E I V I N D I C A C I O N E S

1a.- Una caja apilable con tapa, que se caracteriza porque tiene un cuerpo de forma variable en cuanto a su planta, cuyas paredes estan escalonadas de



70.-

modo que creen una zona inferior de mayor diámetro; un fondo para el recipiente situado en el nacimiento del escalón, de modo que se origine una cámara inferior de apilamiento, y una tapa para el recipiente, siendo tales las relaciones dimensionales de las partes del conjunto que un recipiente provisto de su tapa pueda encajarse en la cámara inferior de apilamiento de un recipiente situado encima de él y a su vez pueda recibir en su cámara inferior de apilamiento la parte superior, tapada, de un recipiente situado debajo de él.

75.-

2a.- UNA CAJA PILABLE CON TAPA.

80.-

Todo conforme se describe en la presente memoria descriptiva que consta de cuatro hojas escritas a máquina por una sola de sus caras, y se ilustra en los dibujos que a la misma se acompañan.

Madrid, 19 de Junio de 1.962

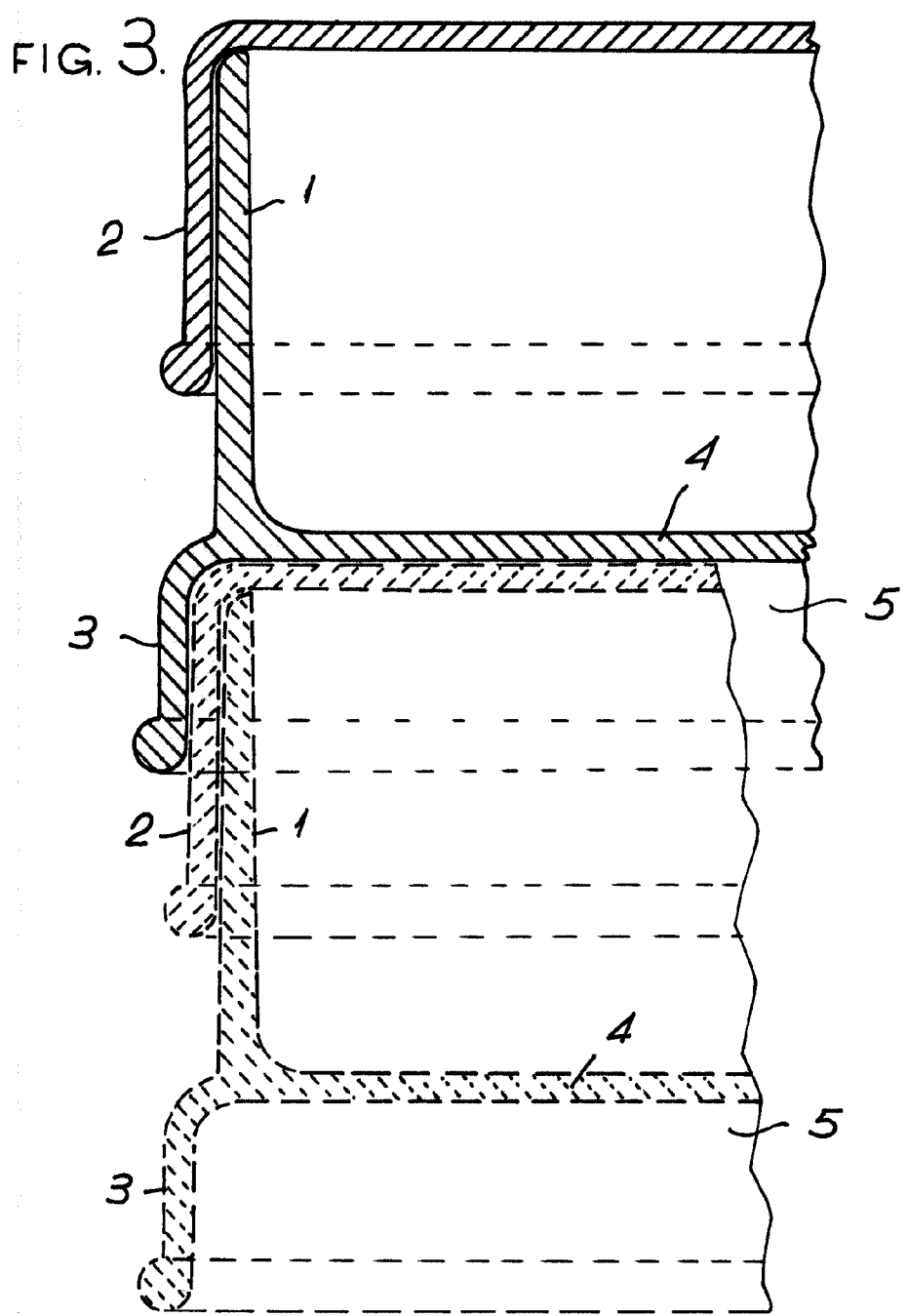
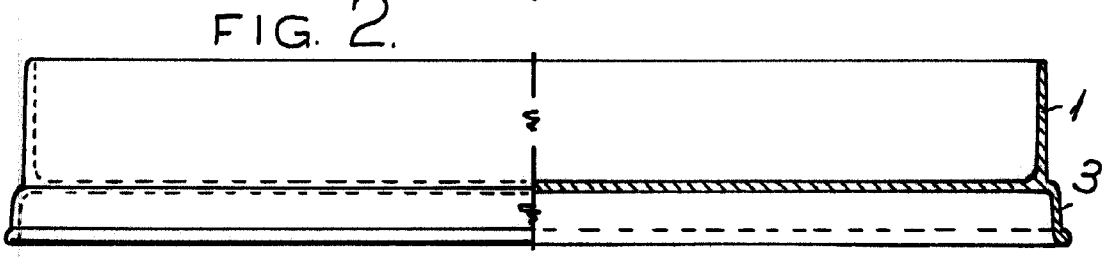
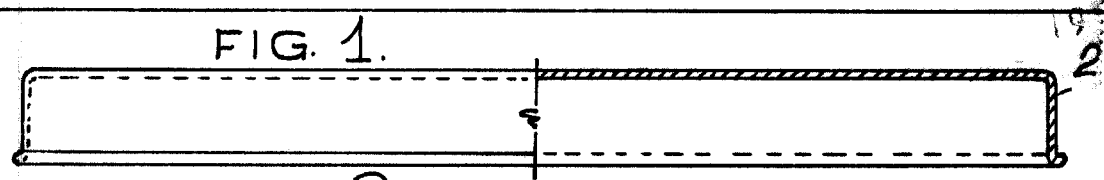

93753

ESCALA VARIABLE. Madrid, 19 de Junio de 1.962