



9 JUN

93721

M O D E L O  
D E  
U T I L I D A D

a favor de Don Francisco GUIX MASSÓ, de nacionalidad española, residente en Manresa (Barcelona), Calle Coso, 43, por "TENSOR DE LÁMINAS FLEXIBLES SOBRE PERFILES DE SOPORTE INTERMEDIOS".

- . -

MEMORIA DESCRIPTIVA

La presente invención se refiere a un tensor de láminas flexibles, cuya aplicación, sumamente práctica y sencilla, se extiende a un sinnúmero de realizaciones.

5. El tensor aludido, se caracteriza por el hecho de estar formado por dos tetones dispuestos longitudinalmente en el lado del perfil de soporte opuesto al de apoyo de la lámina flexible, uno de los cuales tiene la cabeza ensanchada, mientras que el opuesto lleva articulado el extremo de un brazo pivotado y cuyo ex-
- 10.



tremo contrario está dotado de una muesca encajable en el primer tetón, manteniéndose este brazo lo suficientemente separado del perfil, para permitir el paso de un bucle formado en la lámina a tensar.

5. Asimismo, la lámina descrita está dotada de zonas tubulares transversales, de las que una es receptora de un elemento lineal flexible y más grueso que la separación entre el perfil de soporte intermedio y el brazo, mientras que las restantes, dispuestas en los respectivos extremos, facilitan la fijación de la lámina en los soportes terminales correspondientes.

Los dibujos adjuntos muestran tan sólo a título de ejemplo, no limitativo del alcance de la invención, un caso práctico de realización de un tensor según las características descritas.

10. En dichos dibujos: la figura 1 muestra una vista en planta inferior de un perfil de soporte intermedio de la lámina, en la que el brazo articulado se encuentra cerrado; la figura 2 repite la misma vista anterior, pero con el brazo abierto; la figura 3 muestra una sección longitudinal de la lámina extendida; la figura 4 otra sección longitudinal en la que puede observarse una fase de la colocación de la lámina en el soporte intermedio; y la figura 5 otra sección longitudinal de la lámina ya colocada y tensada.

25. El tensor aludido, según la representación de los dibujos, está constituido por los dos pivotes -1- y -2-, dispuestos longitudinalmente en el lado inferior del perfil

93721

- 5 -



-3- que constituye el lado posterior de un bastidor de una silla plegable, y opuesto a la zona de apoyo de la lámina flexible -4-.

5. De estos pivotes, el referenciado con -1- presenta su cabeza ensanchada para fijar el extremo del brazo -5-, que se mantiene en posición oscilante, mientras que el pivote opuesto -2- es receptor de la muesca -6- prevista en el extremo contrario del brazo -5-.

10. El brazo descrito -5-, tal y como puede observarse en una cualquiera de las figuras 4 y 5 de los dibujos, se halla dispuesto algo separado del perfil -3-, con el fin de facilitar el paso del bucle -7-, formado en la zona intermedia de la lámina -4-, según se explicará más adelante.

15. La lámina -4- está provista por sus extremos de los bucles -8-, que sirven para unirlos a los respectivos elementos -9- de soporte terminales y de una zona tubular intermedia -10-, dispuesta transversalmente.

20. Una vez colocados los bucles -8- en sus respectivos lugares, así como disponer el brazo -5- en posición abierta, se colocará la lámina -4- de manera que su bucle -7- rodee el perfil -3-, hasta que la zona tubular-10- quede dispuesta en la parte inferior del mismo, procediéndose seguidamente a cerrar aquel brazo -5-, que impedirá su salida en virtud de la cuerda, cordón o similar -11- en su interior, que forma un grueso superior a la separación del brazo -5- con respecto del perfil -3-.

25.

93721

= 9 JUN



5. Resulta evidente que aunque en los dibujos se ha efectuado la representación de una silla plegable como portadora del dispositivo que nos ocupa, ello no menoscaba la posibilidad de que el tensor sea aplicado en todos aquellos casos que sea preciso, por lo que la representación cabe considerarla tan sólo como a título de ejemplo.

10. Se comprende que serán independientes del objeto de la presente invención, los materiales empleados en los distintos elementos constitutivos del tensor, así como las formas y dimensiones, tanto absolutas como relativas, de los mismos y, en consecuencia, todo cuanto no afecte a su esencialidad.

- . -

N O T A

15. Se reivindica como objeto del presente modelo de utilidad:

20. 1. Tensor de láminas flexibles sobre perfiles de soporte intermedios, que se caracteriza por el hecho de estar formado por dos tetones dispuestos longitudinalmente en el lado del perfil del soporte opuesto al de apoyo de dicha lámina, de los que uno tiene la cabeza ensanchada, mientras que el opuesto lleva articulado el extremo de un brazo pivotado, y que en el opuesto está dotado de una muesca encajable en el primer tetón, y cuyo brazo se man-

93721

9 JUN 1962



tiene lo suficientemente separado del perfil para permitir el paso de un bucle formado en la lámina atensar.

2. Tensor de láminas flexibles sobre perfiles de soporte intermedios, según la reivindicación 1, que se caracteriza por el hecho de que la lámina presenta zonas tubulares transversales, de las que las extremas se fijan en los perfiles terminales y la central lleva alojado un elemento lineal de grueso superior a la separación entre el perfil intermedio y el brazo oscilante.
- 5.
10. 3. Tensor de láminas flexibles sobre perfiles de soporte intermedios.

La presente memoria consta de cinco hojas foliadas, escritas a máquina por una sola cara.

Barcelona, a 9 de junio de 1962

Francisco GUIX MASSÓ

p.a.

L. PONTI

9103

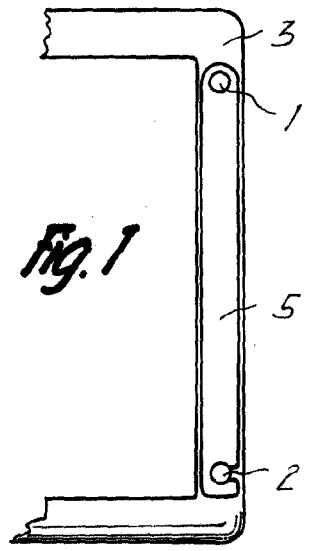

Fig. 1

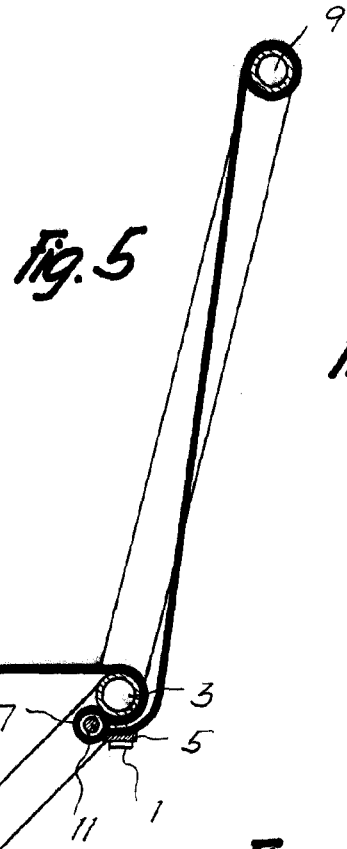

Fig. 5

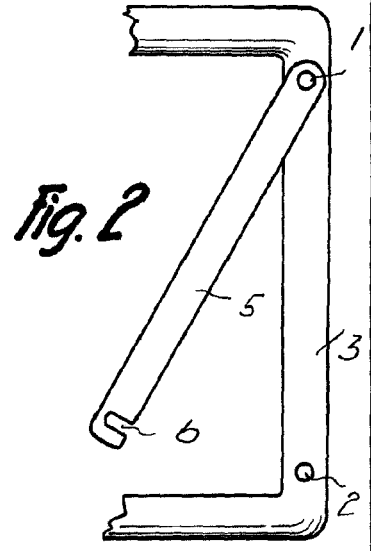

Fig. 2

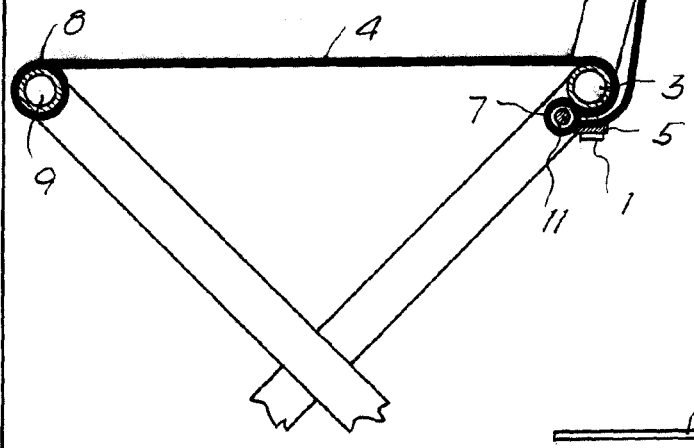

Fig. 3

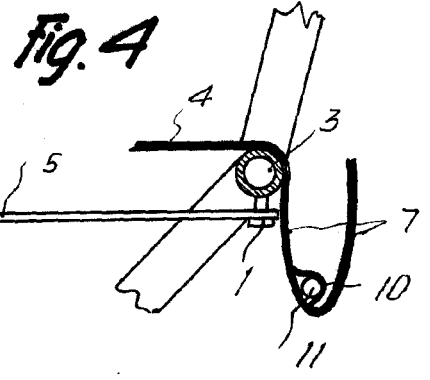
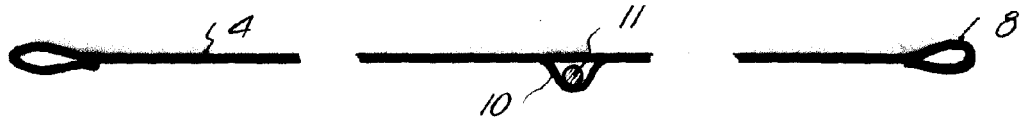

Fig. 4



Barcelona, 9 Junio 1962  
 Francisco Guix Masso  
 p.a. I. PONTI

*[Handwritten signature]*  
 P.P.