



93715

M O D E L O  
D E  
U T I L I D A D

a favor de INCIS, FRATELLI SEREGNI, entidad italiana, domiciliada en Saronno (Italia), y Don José MUSSI NEGRI, de nacionalidad italiana, domiciliado en Barcelona, Avda. Puerta del Angel, 40, por "MOTOR ELECTRICO DE INDUCCION".

- . -

MEMORIA DESCRIPTIVA

La presente invención se refiere a un nuevo motor eléctrico de inducción que presenta un notable rendimiento y comodidad de aplicación, así como de empleo, por la particular configuración y disposición de sus partes individuales.

En efecto, según es sabido, en la construcción de electromotores de la clase indicada, se tropieza generalmente con algunos problemas de cantramiento de las partes móviles. Las soluciones disponibles actualmente en la técnica para esta finalidad, son, no obstan-

93715<sup>8</sup>



te, al menos parcialmente incompatibles con un funcionamiento totalmente seguro del motor y con un rápido y fácil montaje del mismo en el aparato donde ha de ser utilizado.

5. La presente invención tiende a eliminar de manera substancial los inconvenientes mencionados anteriormente, y para este fin se caracteriza por el hecho de que el soporte de los cojinetes del rotor se halla formado exclusivamente en la media caja superior del motor, destinada a su fijación, y sus dimensiones son tales que penetra en el interior de dicho rotor en toda su longitud, estando dispuestos en los extremos de este soporte dos cojinetes autolubrificantes, convenientemente distanciados entre sí mediante una estopada impregnadas de aceite, sobre la cual gira el árbol del motor, estando dicho árbol fijado al rotor mediante un cubo convenientemente perfilado y que lleva en uno de sus extremos el rodete de ventilador para la circulación del aire.
- 10.
- 15.
20. Los dibujos adjuntos muestran, a título de ejemplo no limitativo del alcance de la presente invención, una forma preferida de llevarla a la práctica, en representación puramente esquemática.

25. En dichos dibujos: La figura 1 ilustra el motor en sección, y la figura 2 una vista en planta del motor representado en la figura 1.

Con referencia a dichas figuras se ha representado con las referencias -1- y -2- las medias cajas



93715

- o tapas respectivamente inferior y superior, bloqueadas elásticamente entre sí mediante los elementos -3-. El soporte -4- de los cojinetes se halla dispuesto en la media tapa superior -2- y tiene unas dimensiones tales que penetra en el interior del rotor -5- en toda la longitud de este último. En los extremos del soporte -4- se ha dispuesto dos cojinetes autolubrificantes -6-, oportunamente distanciados entre sí por una estopada -7- que es impregnada de aceite previamente al montaje del árbol motor -8-. Este último se encuentra fijado al rotor por medio de un cubo adecuado -9-, en cuyo extremo libre se encuentra montado el rodete -10- que constituye un medio impulsor para crear la necesaria circulación del aire dentro del motor.
5. Como es natural, las paredes de las medias cajas o tapas -1- y -2-, se hallan provistas de aberturas -11- para facilitar la ventilación y la refrigeración del motor.
10. De la anterior descripción, tomada en relación con los dibujos anexos, se desprende claramente que la particular disposición de las diversas partes del motor eléctrico descrito, elimina o reduce notablemente los problemas de centramiento de las varias partes móviles, al tiempo que garantiza un funcionamiento totalmente seguro y permite, por otra parte, un rápido y fácil montaje del motor en el aparato donde ha de ser utilizado. Además, puede ser centrado incluso estando el motor en marcha y tiene la posibilidad, no
- 15.
- 20.
- 25.

93715



presente en los motores actuales, de ser objeto de las revisiones periódicas necesarias, sin que por ello se descentre el rotor.

- Serán independientes del objeto de la invención
5. los detalles y características constructivas auxiliares empleadas en su puesta en práctica, por quedar todo ello comprendido dentro del espíritu de las siguientes reivindicaciones.

- . -

N O T A

- Se reivindica como objeto del presente modelo
10. de utilidad:

1. Motor eléctrico de inducción, caracterizado esencialmente por el hecho de que el soporte para los cojinetes de su rotor se halla formado exclusivamente en la media caja superior del motor, destinado a su fijación en el aparato donde ha de ser utilizado,

15. y tiene unas dimensiones tales que penetra en el interior de dicho rotor y se extiende en toda la longitud del mismo.

2. Motor eléctrico de inducción, según la reivindicación 1, caracterizado por el hecho de que en los extremos del soporte se hallan dispuestos sendos cojinetes autolubrificantes, convenientemente distanciados entre sí por medio de una estopada impregnada

20.



93715

de aceite.

3. Motor eléctrico de inducción, según las reivindicaciones 1 y 2, caracterizado por el hecho de que el árbol motor se encuentra fijado en el rotor por intermedio de un cubo, en cuyo extremo libre se encuentra dispuesto el rodete impulsor para la circulación del aire.

4. Motor eléctrico de inducción.

La presente memoria descriptiva consta de cinco hojas foliadas, escritas a máquina por una sola cara.

Barcelona, 8 de junio de 1962.

INCIS, FRATELLI SEREGNI  
José MUSSI NEGRI

p.a. I. PONTI

P.P.

**I. INCIS, FRATELLI SEREGNI**  
**I. JOSÉ MUSSI NEGRI**

*Doe kojaS*  
*koja n.º 1*

**93715**



**Fig. 1**

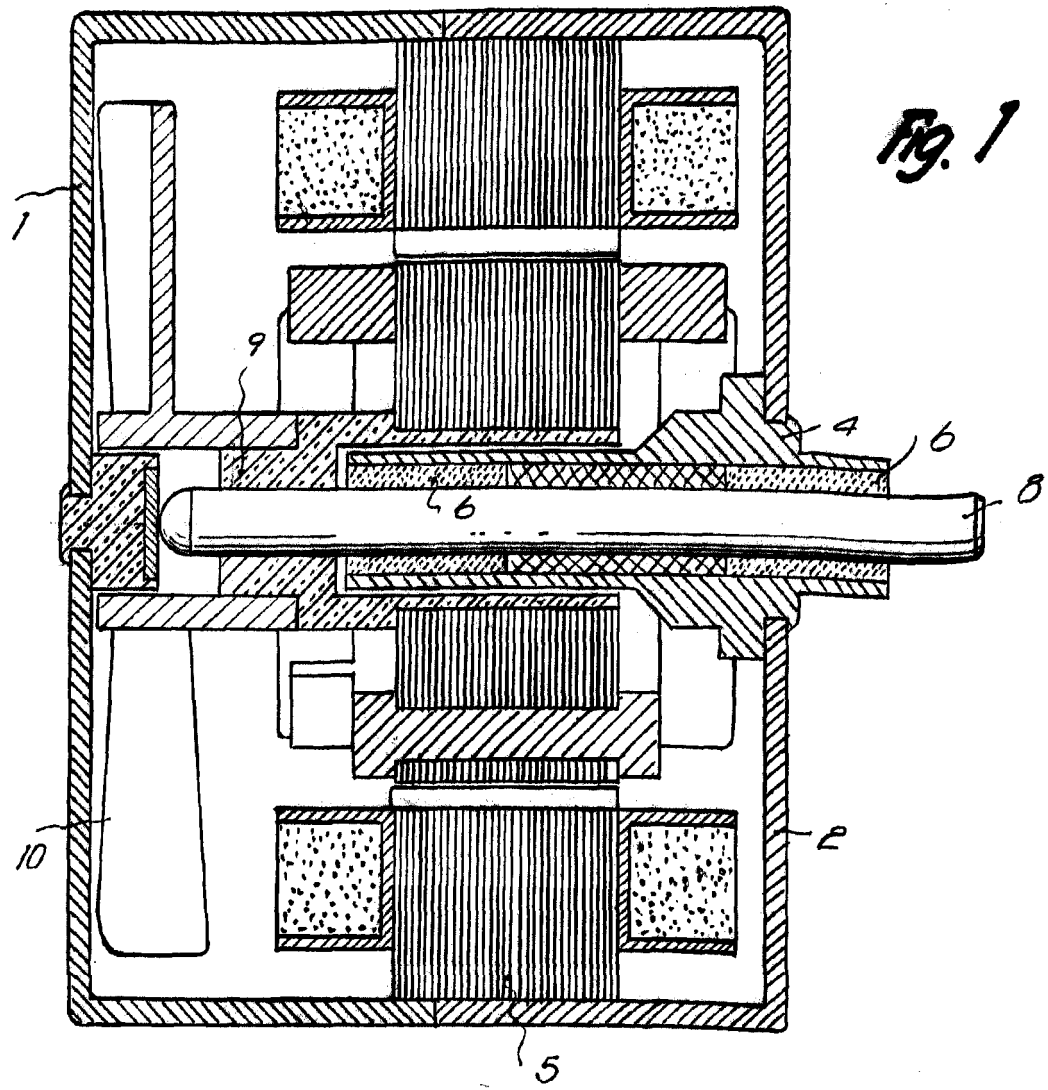

*07/16*

*Barcelona, 8 Junio 1962.*  
*Incis, Fratelli Seregni*  
*Jose Mussi Negri*  
*p.a. I. PONTI*

**I. INCIS, FRATELLI SEREGNI**  
**I. JOSÉ MUSSI NEGRI**

*Das kojas*  
*koja n.º 2*

**93715**

**Fig. 2**

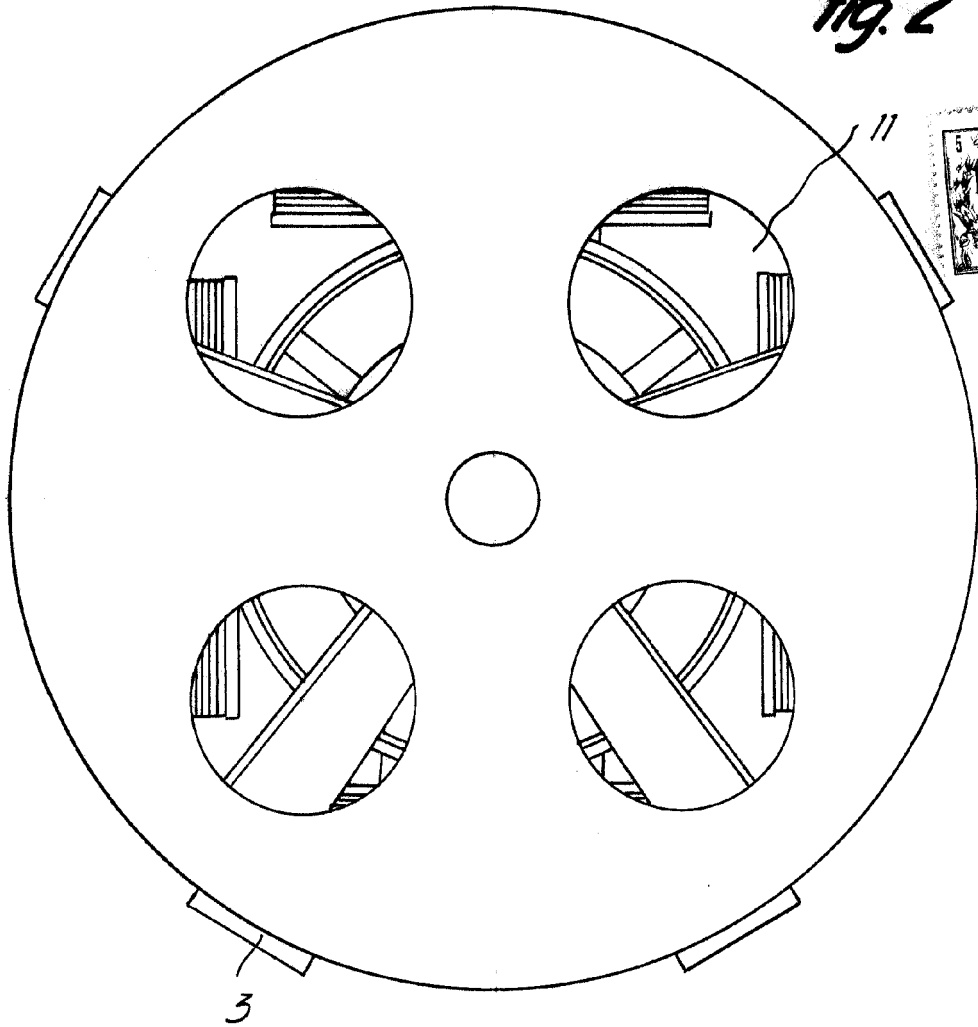

940

*Barcelona, 8 Junio 1968*  
*Incis Fratelli Seregni*  
*Jose' Mussi Negri*  
p.a. I. PONTI

*[Signature]*  
P. P.