

93712

ms



MODELO DE UTILIDAD

a favor de
COMPANIA ROCA RADIAORES, S.A. - de nacionalidad española,
domiciliada en Gavá (Barcelona).

por:

"Lavabo"

-----o-----
M e m o r i a d e s c r i p t i v a

El presente modelo de utilidad tiene como objeto un lavabo cuya novedad viene señalada, comparativamente a cualquiera de sus similares conocidos hasta la fecha, por la mejora de servicio que determina la adecuada instalación del mismo.

5

A los efectos previstos, este nuevo lavabo se carac-

93712



5 teriza fundamentalmente por presentar lateralmente, en dos puntos opuestos del interior de la cubeta, unos orificios alineados según un eje geométrico común, siendo dichos orificios de dimensiones y características convenientes para que en ellos puedan instalarse los elementos activos de una célula fotoeléctrica que, a través de los órganos y medios complementarios que correspondan, produce la apertura de la válvula de paso de líquido al interponerse una o ambas manos en aquella alineación.

10 Aunque las características de los lavabos afectados, así como las dimensiones y disposición de los orificios y válvulas son ampliamente variables dentro del espíritu del presente registro, es oportuno describir una forma de realización práctica que, a solo título de ejemplo y sin carácter limitativo, se expone a continuación referida a una hoja de dibujos que se acompaña y en la que la única figura representada corresponde a una vista perspectiva de un lavabo dispuesto de conformidad con este modelo de utilidad.

15 Según dicha figura, la realización representada como ejemplo consiste en un lavabo que es de dimensiones convenientes y fabricado con materiales adecuados tales como porcelana y similares, que presenta en el interior de su cubeta -1- dos orificios laterales -2- que quedan linealmente opuestos o enfrentados en la misma y a un nivel correspondiente al de la posición normal de las manos durante el lavado de las manos.

20 Los citados orificios -2- comunican el interior de la cubeta -1- con los espacios laterales comprendidos entre esta cubeta y los bordes correspondientes -5- del mismo lavabo, que se abren hacia la parte posterior del mismo en que

93712

- 3 -

93712



se encuentra instalado un caño -6- de paso de líquido.

La idónea provisión de los orificios -2- en la forma indicada, permite adaptar al lavado los medios fotoeléctricos sensibles que sean adecuados en cada caso para procurar la apertura de la válvula de paso de líquido por el caño -6-, tantas cuantas veces se interponga un cuerpo opaco o semio opaco en la alineación de los orificios que se hallan enfrentados en la cubeta y los cuales, una vez instalado el nombrado dispositivo fotoeléctrico, quedan hermeticamente cerrados por la apropiada aplicación de casquetes o discos translucidos convenientes.

Como se comprende, en las realizaciones prácticas de este lavabo pueden introducirse diversas modificaciones de detalle, tanto de fabricación como de forma, sin que por ello se altere la esencialidad ni el alcance de este registro.

-----: N O T A :-----

Se reivindica como objeto del presente modelo de utilidad:

1.- Lavabo, caracterizado esencialmente por el hecho de que, aparte sus dimensiones, forma y material constitutivo, está provisto en dos puntos laterales opuestos del interior de la cubeta, de sendos orificios que quedan alineados y enfrentados según un eje geométrico común, sien-

93712 -8



5 do dichos orificios de dimensiones y características convenientes para que en ellos puedan instalarse los elementos activos de una célula fotoeléctrica que, a través de los pertinentes organos y medios complementarios, es capaz de influir en la posición de una válvula de paso de líquido, al interponerse uno o más cuerpos o partes del cuerpo humano en aquella alineación de los orificios.

10 2.- Lavabo según la reivindicación anterior, caracterizado porque los orificios laterales enfrentados de la cubeta están situados en una posición tal respecto a la misma, que su eje común queda cortado por las manos del usuario, al introducir estas en la cubeta en la posición normal para su lavado.

15 3.- Lavabo.

Esta memoria consta de cuatro páginas escritas por una sola cara.

BARCELONA, -8 JUN 1962

P. A.

JOSÉ MA...
P. A.

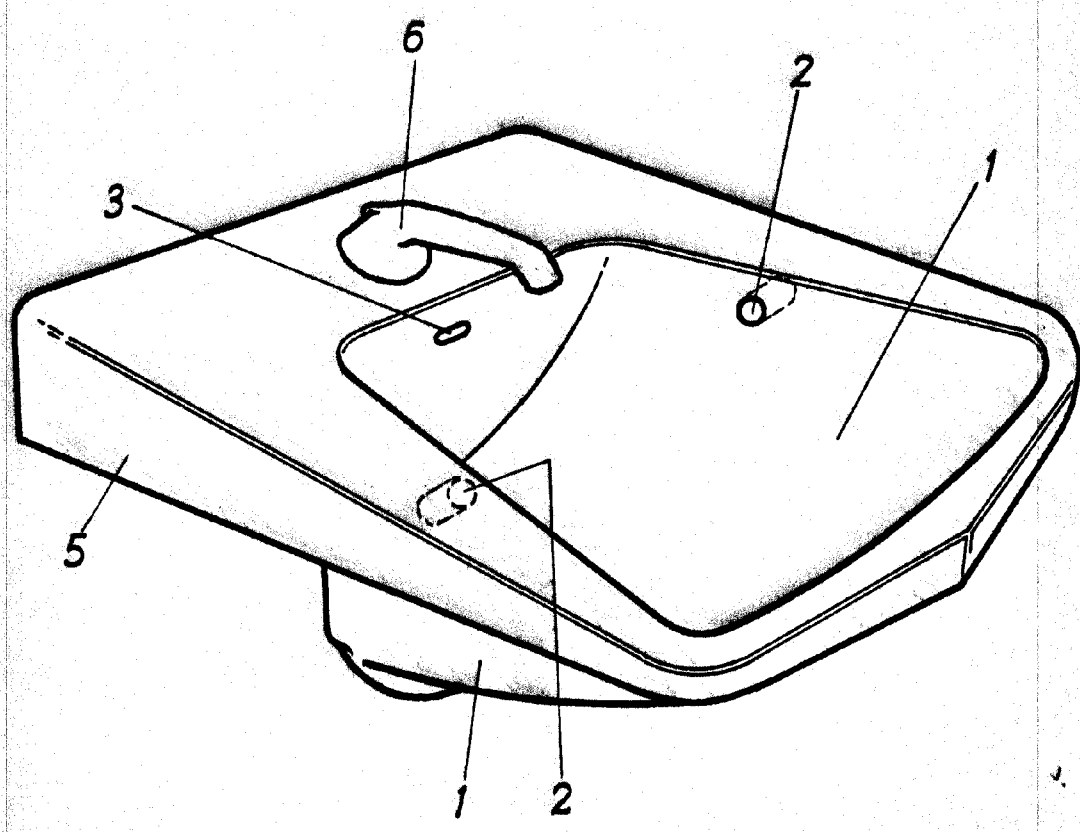

P.A.
JOSE M. GONZALEZ
P.F.