

93.687



93687

MODELO DE UTILIDAD

por VEINTE años

cuyo privilegio se solicita para todo  
el territorio nacional a favor de:

D. Ricardo CAMILLERI MAIQUES

de nacionalidad española y con resi -  
dencia en Barcelona, Av. de Roma núm.  
155, por:

"ENCIENDE-FUEGO"

=====

93687



MEMORIA DESCRIPTIVA

5 Este Modelo de Utilidad se refiere, conforme indica su enunciado, a un nuevo aparato para encender fuego, principalmente cigarrillos, sin necesidad de emplear ningún combustible ni medios productores de chispa que provoquen su inflamación, basándose únicamente en la concentración de los rayos calóricos del sol mediante una lente biconvexa dispuesta en forma especial en un soporte de original concepción que permite el uso directo del aparato sin necesidad de graduar su enfoque, teniendo amplio campo de aplicación para los excursionistas por permitir encender cigarrillos y cualquier otra materia sin necesidad de cerillas ni encendedor.

15 Este aparato se caracteriza principalmente en quedar formado por un soporte especial que tiene fijada en uno de sus extremos una lente biconvexa, preferentemente de material irrompible, y en el otro extremo termina en un eje o parte hueca cilíndrica de diámetro algo menor que el de un cigarrillo, permitiendo a éste ser acoplado por enchufe en la misma forma que se acopla el cigarrillo en las boquillas, así como también se puede colocar un trozo de cualquier materia que se desee quemar.

25 Otra característica del mismo objeto es que el eje portacigarrillos y la lente quedan paralelos y centrados axialmente, distanciándose uno de



otro en dimensión sensiblemente igual a la dis -  
30 tancia focal de la lente, con lo que basta orien -  
tar el aparato axialmente con la dirección de los  
rayos solares, para que éstos se proyecten cen -  
trados precisamente en el eje portacigarrillos,  
y si éste o cualquier materia esté colocada, la  
35 concentración de los rayos calóricos, que acompa -  
ñan a los luminosos, produce suficiente eleva -  
ción de temperatura para iniciar la combustión de  
la punta del cigarrillo o trozo de materia.

Es por último característica del mismo obje -  
40 to que el soporte se realiza partiendo de una va -  
rilla metálica en la que se producen al menos dos  
vueltas en hélice muy próximas, entre las que que -  
da contenida la periferia de la lente, prolongán -  
dose la misma varilla para formar el eje portaci -  
45 garrillos con una o dos vueltas de su extremo, que  
dando ésta distante de la lente con la medida de  
la distancia focal.

Para que se comprendan mejor las caracte -  
rísticas de constitución y organización de este apa -  
60 rato, se describe seguidamente la figura de la ad -  
junta hoja de dibujos en la que se ha representa -  
do una vista del mismo seccionado por un plano  
axial, debiendo ser considerada como ejemplo ilus -  
trativo sin caracter limitativo.

55 En dicha figura se ha señalado por (1) la  
primera vuelta de la varilla y por (2) la segun -

93687



60 da, las cuales están superpuestas con tensión ,  
y entre ellas se fija la lente biconvexa (3) por  
simple presión de las vueltas (1) (2) sobre la  
periferia (4) dela lente. La vuelta inferior (2)  
se prolonga por (5) en forma recta pero conver-  
gente con el eje de la lente , y al final tie -  
ne practicada la vuelta (6) con diámetro inte -  
rior (7) ligeramente menor que el del cigarrillo,  
65 quedando esta vuelta paralela y alineada axial -  
mente con las (1) y (2), produciéndose la última  
vuelta con separación de las primeras, igual a  
la distancia focal de la lente, y así la concen-  
tración de los rayos calóricos se produce en (8)  
70 que es en donde queda ubicado el extremo del ci-  
garrillo o materia que se quiere quemar, con lo  
que solo es necesario orientar el aparato en la  
dirección del sol para que se inicie la combus-  
tión al cabo de muy corto tiempo.

75 Descrietas suficientemente las característi -  
cas fundamentales del objeto. a que se contrae es-  
te Modelo de Utilidad, se hace constar que en el  
mismo se podrán introducir todas aquellas modifi-  
caciones que la experiencia y la práctica pudie-  
80 ran aconsejar, siempre que no cambien, alteren o  
modifiquen su idea fundamental que es la que se  
resume y concreta en la siguiente:

**N O T A**  
\*\*\*\*\*

Se declaran de novedad, propiedad y utilidad



93687

85 para todo el territorio nacional, las siguientes

REIVINDICACIONES

1º.- Enciende-fuego que se caracteriza en  
 quedar formado por un soporte contituido por una  
 varilla metálica en la que se practican dos vuel-  
 90 tas en hélice entre las que queda comprimida la  
 periferia de la lente boconvexa prolongándose des-  
 pués dicha varilla, en forma recta, para terminar  
 en una vuelta que forma un ojo apto para colocar  
 enchufado un cigarrillo.

95 2º.- "ENCIENDE-FUEGO".

Todo ello tal y como ha quedado descrito y  
 reivindicado en la presenta memoria que consta de  
 cinco hojas foliadas y mecanografiadas por una so-  
 la de sus caras y una hoja de dibujo que la ilus-  
 100 tra.-

16 JUN 1962

PASCUAL CIVENTO  
P.P.

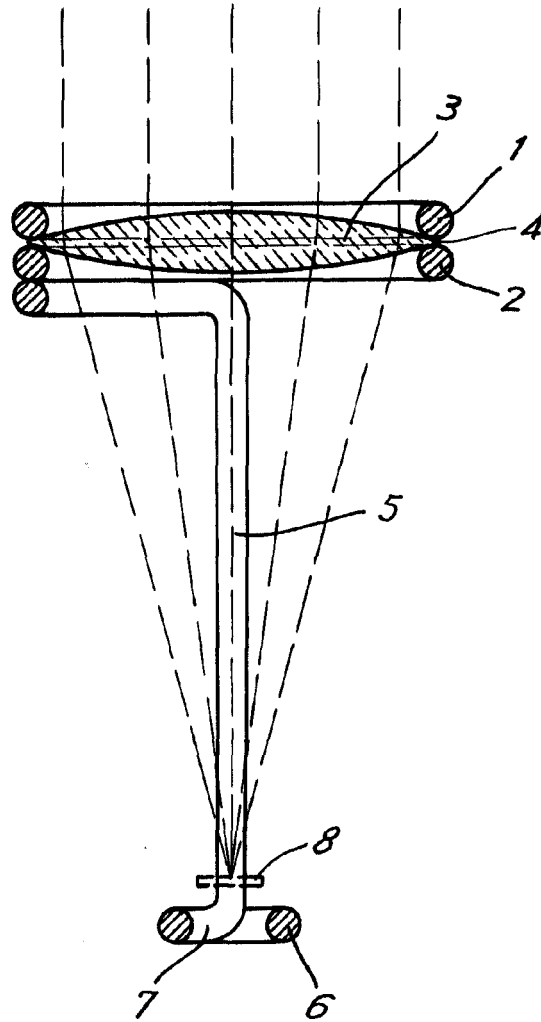
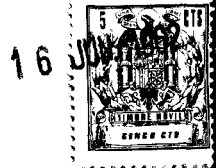

Madrid, 16 de Junio de 1.962

FASCUAL CIVANTO  
P.P.

Escala variable