

93073-

930573-

15 JUN



MEMORIA DESCRIPTIVA
para solicitar
PATENTE DE MODELO DE UTILIDAD
e n
E S P A Ñ A
por VEINTE años
por: "DISPOSITIVO PARA AHUMADO CONTINUO DE EMBUTIDOS"

A nombre de:

FRANCISCO TEJEDOR GARCIA, S.A., de nacionali-
dad española.

domiciliada en:

FELANITX (Mallorca) Via Arnesto Mestre, 79

El objeto de la presente solicitud de patente de modelo de utilidad, se refiere a un dispositivo para ahumado continuo de embutidos, cuyas características de novedad le confieren la cualidad de aportar, a la función a que se destina, las siguientes ventajas:

5



a.- Es de funcionamiento automático.

b.- Posibilita un perfecto y continuo tratamiento a los embutidos.

10 c.- Su manejo es facil y su funcionamiento seguro y continuo.

Consiste esencialmente el dispositivo en un horno vertical dentro del que van dos cadenas sin fin, paralelas, que engranan sobre pares de ruedas dentadas de los que uno es tractor y el otro conducido, siendo caldeable el horno a com-
15 bustión incompleta, para que haya humo, de combustibles tales como carbón, leña, gas butano, gas del alumbrado, etc.etc.

En el adjunto plano se ha representado una forma de ejecución del modelo de que se trata.

La figura 1 representa, en posición frontal, una -
20 sección del horno por el plano medio del mismo.

La figura 2 representa una sección lateral perpendicular a la anterior.

Como puede apreciarse, se trata de un horno vertical en cuyo interior se dispone una cadena transportadora do-
25 ble (1) que avanza arrastrada por un par de ruedas motrices (2) y guiada por otro par de ruedas, no tractoras, (3), llevando repartidos, esta doble cadena, unos travesaños (4) destinados a colgar de ellos los embutidos a ahumar.

Los embutidos reciben continuamente la acción -
30 de fuego y van ahumandose lenta y progresivamente.

En el ejemplo representado en el dibujo se supone que el horno está habilitado para empleo de combustible gaseoso a cuyo efecto está provisto de mecheros repartidos en varios tubos (5) colocados en la parte inferior.

35 El honro posee forma de prisma rectangular, está



termoaislado por sus lados, y termina, en su parte superior, en una chimenea (6), para salida de humos, provista de registro (7) a fin de possibilitar mantener, en todo momento, el tiro adecuado.

40 Para el movimiento de la cadena sin fin, el horno-
va provisto de un electromotor que, por medio de un reduc-
tor de velocidad, hace girar al eje (8) que arrastra a las
ruedas dentadas motoras (2), habiendose previsto un rodillo-
tensor compensador del alargamiento de las cadenas.

45 La carga y descarga del horno se realiza por las
ventanas (9).

Este modelo es realizable en cualesquiera tamaños
y materiales adecuados, siendo susceptible de toda clase de
modificaciones de detalle que no alteren su fundamento.

50

-:- N O T A -:-

Los puntos de invención propia y nueva que se pre-
sentan para que sean objeto de esta patente de modelo de uti-
lidad en España, por veinte años, son los siguientes:

55 1º.- Dispositivo para ahumado continuo de embuti-
dos, caracterizado por que consta de un cuerpo tubular con fo-
rrado termoaislante, de eje vertical, en cuyo interior van
dos ejes paralelos dotados, cada uno, de un par de ruedas -
dentadas en las que engranan sendas cadenas portadoras, a -
tramos regulares, de travesaños, siendo motor el eje infe-
60 rior y conducido el superior, disponiendose en la parte in-
ferior un quemador de un combustible, yendo provisto el eje
motor, de un tensor compensador de dilataciones de cadena -
y el cuerpo tubular de una chimenea con registro regulable-
de tiro.

65

2º.- "DISPOSITIVO PARA AHUMADO CONTINUO DE EMBU -

93673

15 JUN. 1962



TIDOS".

Tal y como se ha descrito en la memoria que antecede, representado en el dibujo que se acompaña y para los fines que se han especificado.

Consta la presente memoria descriptiva de cuatro -
hojas escritas a máquina por una sola cara.

Madrid, 15 Junio 1.962

93673

15 JUN.

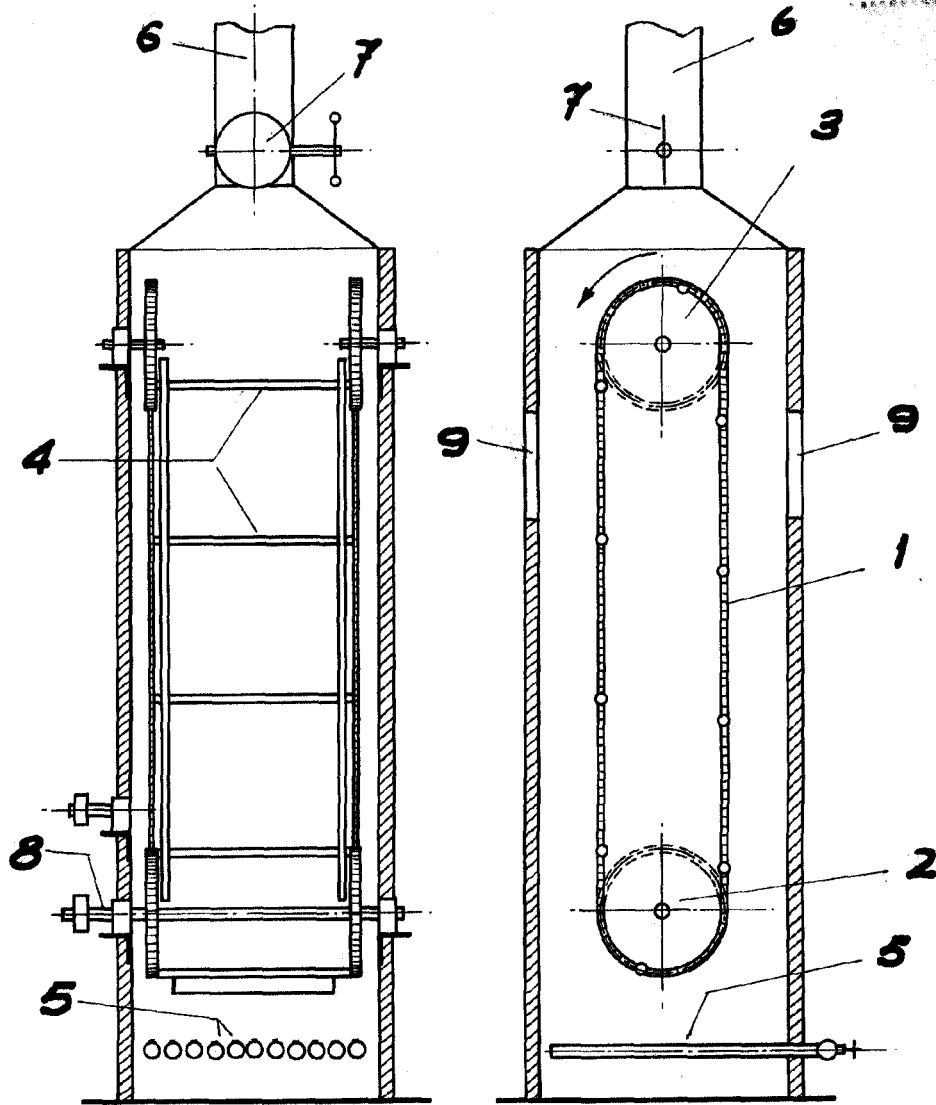

FIG. 1

FIG. 2

17 5 JUN. 1962

[Handwritten signature]

ESCALA VARIABLE