

93667

7961



93667

93667

M E M O R I A   D E S C R I P T I V A

de un

M O D E L O   D E   U T I L I D A D

por:

"UN PERCHIN FUNCIONAL"

Cuyo registro se solicita por VEINTE AÑOS, con protección para todo el territorio nacional, a nombre y favor de la firma Sicas S.A., de nacionalidad francesa, y de Don José María Herrera Urriza, de nacionalidad española, la primera radicada en Paris, 26 Rue du Buisson-Saint-Louis, y el segundo domiciliado en Madrid, Pilar de Zaragoza 98.

5 El presente modelo de utilidad, como su enunciado indica, está referido a un perchin eminentemente funcional y de características muy simplificadas, cuya aplicación y uso resultan muy indicados para disponer de un sencillo elemento de doblado por igual útil para toda clase de prendas, herramientas o utensilios.

10 Al constituirse su cuerpo básico en material elástico y fácilmente troceable, por lo que se puede adaptar a las medidas deseadas o impuestas por las circunstancias en cada caso mediante simples cortes, el perchin resulta indistintamente apto para ser empleado en cocinas, talleres, almacenes, oficinas y locales de la más variada índole, pudiéndose acoplar a toda clase de superficies cualquiera que sea su conformación o estructura y cubriendo así con idéntica

93667

2

15 JUN.



15

eficacia necesidades de muy diversos órdenes.

En esencia, el perchin comprende dos partes o piezas fundamentales: el elemento colgador y el soporte o cuerpo básico.

20

La primera de dichas piezas, o sea el colgador, está constituida por un alambre de naturaleza inoxidable, preferentemente acerado y de sección también con preferencia rectangular, que a espacios regulares y equidistantes forma desviaciones en ángulo recto, las cuales, de manera inmediata, se repliegan sobre si mismas para continuar la línea inicial y proyectada en horizontal del alambre y cuyas desviaciones sufren, en una segunda fase de estructuración, sendas curvaturas o revertidos de sección en "U" que vienen a determinar una sucesión de ganchos discrecionalmente abiertos.

25

30

La segunda de las partes integrantes del modelo, o sea el cuerpo básico que actúa de soporte, está configurado por un perfil de material elástico que lleva en su parte superior un doblez rectangular para formar así dos pestañas en disposición paralela, la posterior algo más prolongada que la anterior con el fin de ofrecer una base mayor de adosamiento a la superficie en que se haya de establecer el perchin, y cuyo perfil recibe en su interior por encaje, dada su elasticidad, al elemento colgador, reteniéndole en su emplazamiento una vez alojado merced a un cajado de que está provisto en su parte supero-interna y en toda su longitud.

35

40

45

Este soporte o cuerpo básico del dispositivo, se completa con una serie de taladros que, practicados a espacios regulares, cada dos ganchos y en el centro geométrico de cada par contiguo, atraviesan la doble pared que determinan las pestañas del soporte para dar paso a uno tornillos de

93667

15 JUN.



afianzamiento.

50 Para mejor comprensión de cuanto antecede, y a título  
meramente ejemplario, desprovisto de todo alcance limitati-  
vo, los adjuntos gráficos ilustran una forma de realización  
práctica:

55 La fig. 1ª reproduce una vista en perspectiva del ele-  
mento colgador, primera de las piezas fundamentales que  
constituyen el modelo. Vemos el cuerpo alámbrico (1) con las  
desviaciones revertidas (2) que, previstas a trechos con la  
debida equidistancia y curvadas para determinar acodamientos  
en "U", forman los ganchos propios del colgador.

60 La fig. 2ª representa una vista, también en perspecti-  
va, del soporte o cuerpo básico que configura el perfil elás-  
tico, Se observan las pestañas paralelas (3) y (4) que le  
forman, más prolongada la primera, que es la posterior, los  
taladros (5) para paso de tornillos y el cajeadado interno  
(6) que se extiende a lo largo de esta pieza y retiene al  
alambre (1) de la fig. 1ª una vez introducido en el perfil  
65 por la elasticidad natural del mismo.

La fig. 3ª, por último, es una vista igualmente en  
perspectiva que muestra al perchin totalmente montado y en  
disposición de ser utilizado.

70 Cuanto se ha dicho es un fiel reflejo del objeto cuya  
protección se preconiza. Serán variables las formas, colores,  
proporciones y materiales empleados, así como todas aquellas  
características secundarias que no afecten ni modifiquen  
la sustancialidad que define al modelo, le tipifica y se  
reivindica.

75

#### N O T A

Se hace especial y expreso motivo de reivindicación  
a favor de los titulares que encabezan esta memoria de los  
términos siguientes:

93667

15 JUN



801

85

90

95

100

105

1.- Un perchin funcional, caracterizado por comprender dos partes o piezas fundamentales, colgador y soporte básico, la primera de las cuales se constituye por un alambre de naturaleza inoxidable, preferentemente acerado y de sección rectangular, que a espacios regulares y equidistantes forma desviaciones en ángulo recto que, de manera inmediata, se repliegan y revierten sobre si mismas para continuar la línea inicial y proyectada en horizontal del alambre, cuyas desviaciones sufren seguidamente sendas curvaturas de sección en "U" que determinan una sucesión de ganchos discrecionalmente abiertos.

2.- Un perchin, según lo reivindicado en el punto 1, caracterizado porque el cuerpo básico, que actúa en función de soporte, está configurado por un perfil de material elastico que, en su parte superior, lleva un doblez rectangular con el que forma dos pestañas dispuestas en paralelo, la posterior más prolongada que la anterior, cuyo perfil recibe en su interior por encaje, y dada su elasticidad, al elemento colgador, reteniéndole en su emplazamiento una vez alojado merced a un cajeadó de que está provisto en su parte supero-interna y en toda su longitud, habiéndose completado este soporte o cuerpo básico con una serie de taladros que, realizados a espacios regulares, cada dos ganchos y en el centro geométrico de cada par contiguo, atraviesan la doble pared del perfil y permite el paso a tornillos de afianzamiento.

3.- UN PERCHIN FUNCIONAL.

Todo conforme queda descrito en la presente Memoria, que consta de CUATRO HOJAS mecanografiadas por una sola cara, foliadas y dibujos que se acompañan.

Madrid, 15 de Junio de 1.962.

*Claw Jurgund*



15 JUN.

93667

FIG. 1.

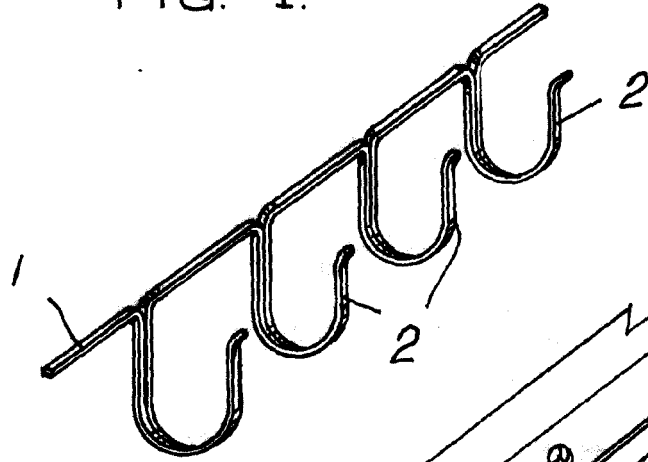

FIG. 2.

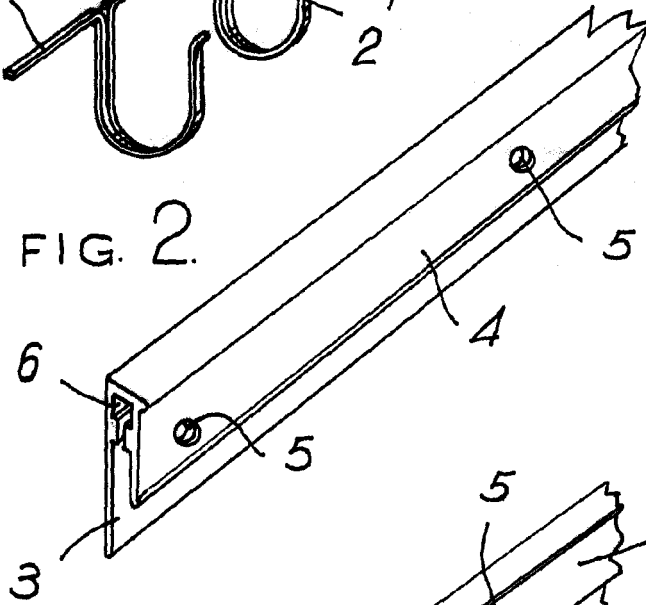
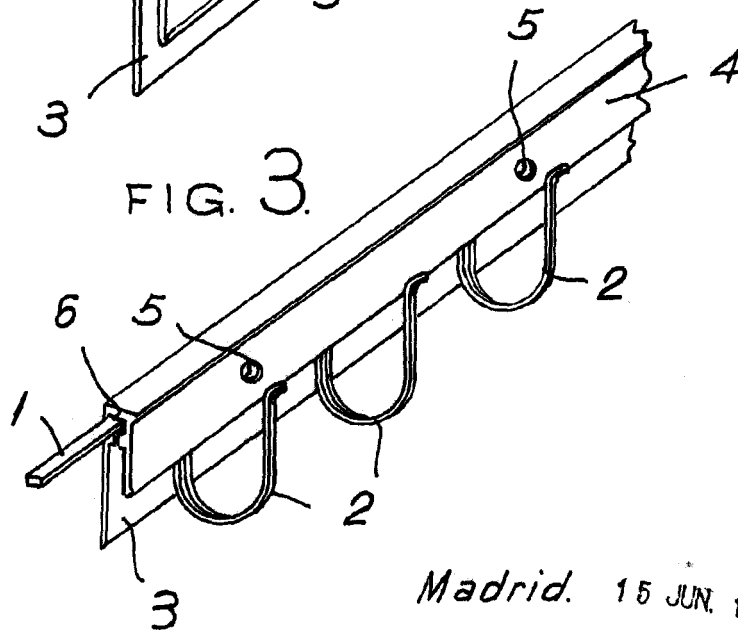

FIG. 3.



Madrid. 15 JUN. 1962

*Carlos Ferrer*

ESCALA VARIABLE.