



93629

M O D E L O
D E
U T I L I D A D

por "MOSTRADOR BASCULANTE PARA PLEGADO Y CORTE DE TELAS",
a favor de D. FELIPE DOMENECH MORENO, de nacionalidad españo-
la, domiciliado en BADALONA (Barcelona), calle S. José y de
Rosés, nº 54-1ª.

= . =

MEMORIA DESCRIPTIVA

El presente modelo de utilidad se refiere a un mos-
trador basculante para plegado y corte de telas.

- Actualmente, en los tallates de corte en serie, tales
como los de confección, corte de trozos para uniformes, etc.,
5. se procede al plegado de la pieza de tela para su ulterior
corte, mediante la disposición sobre una pared de una serie de
ganchos, en los cuales se clava la tela, desplegandola en
sentido transversal en ambas direcciones, y obteniendose el
plegado deseado, según tramos de igual longitud aproximadement.
10. Sin embargo este sistema presenta una serie de inconve-



nientes, tales como el hecho de que el traslado de la pieza de tela desde los ganchos hasta el mostrador donde debe ser cortada requiere como mínimo tres personas especializadas en la maniobra de sacar la tela de los ganchos.

5. El modelo objeto de la presente memoria descriptiva, evita estos inconvenientes, reuniendo en una sola realización las dos fases de trabajo antes descritas.

Para ello se ha previsto un bastidor que presenta púas retirables y perpendiculares a su plano para la fijación de la pieza de tela en las sucesivas dobleces, el cual es abatible mediante bisagras sobre una mesa soporte, apta para realizar el cortado.

10. Con el fin de facilitar la explicación de la presente memoria descriptiva, se acompaña a la misma de una lámina de dibujos en la que se ha representado un caso de realización que se cita a título de ejemplo.

En los dibujos:

La figura 1, representa en vista lateral al mostrador, según el modelo, con el bastidor en posición vertical.

20. La figura 2, es otra vista lateral del mismo, en la que el bastidor se ha abatido sobre la mesa.

La figura 3, muestra una vista perspectiva del modelo.

25. Haciendo referencia a los dibujos, se aprecia en su realización, un bastidor -1- dotado de púas -2-, retirables, en donde se pinchan las telas. El bastidor -1- es abatible mediante un juego de bisagras -3- sobre la mesa soporte -4-, apoyando su otro extremo en pies articulados o desmontables -5-.

30. El modelo, dentro de su esencialidad, puede ser llevado a la práctica en otras formas de realización que difieran en

93629



detalle de la indicada a título de ejemplo en la descripción, a las cuales alcanzará igualmente la protección que se recaba. Podrá, pues, construirse en cualquier forma y tamaño, con los materiales mas adecuados, por quedar todo ello comprendido en el espíritu de las reivindicaciones.

5.

= . =

10.

N O T A

15.

Descrito el objeto y utilidad de la presente invención, lo que se declara como no divulgado ni practicado en España, comprende las siguientes reivindicaciones:

20.

1. Mostrador basculante para plegado y corte de telas, caracterizado esencialmente por comprender un bastidor dotado de púas retirables y perpendicularmente dispuestas a su plano, para la fijación de la tela en las sucesivas dobleces, el cual es abatible mediante bisagras, sobre una mesa soporte, apta para realizar el cortado de la citada tela.

25.

2. Mostrador basculante para plegado y corte de telas.

Según se describe y reivindica en la presente memoria que consta de tres páginas foliadas y escritas a máquina por una sola de sus caras, acompañadas de una lámina de dibujos.

30.

Madrid, a 12 JUN. 1962

FELIPE DOMENECH MORENO

p. a.

JAME ISEÑ MIRALLES

P. P.

93629



Fig. 1

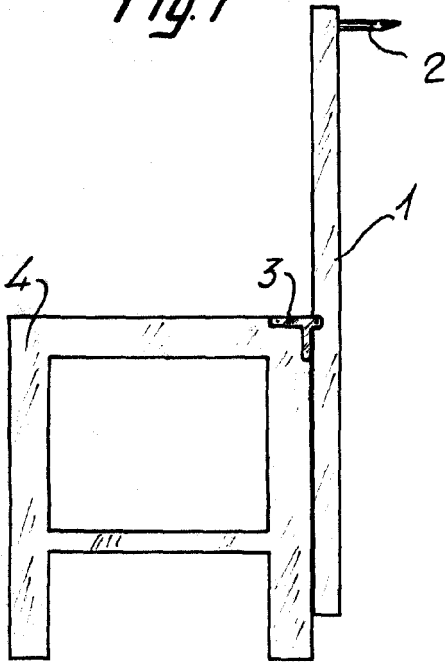

Fig. 2

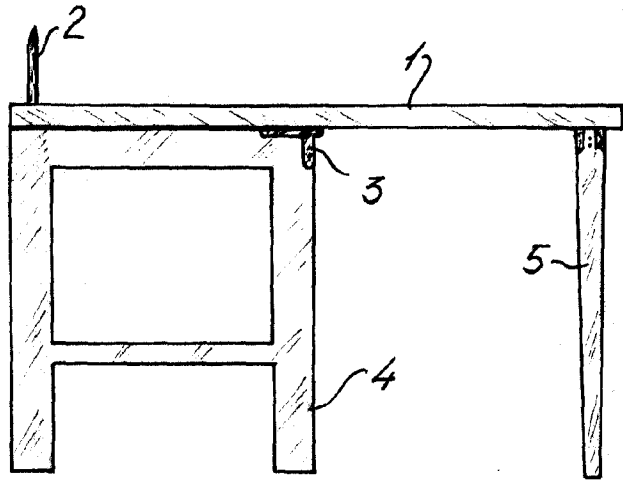
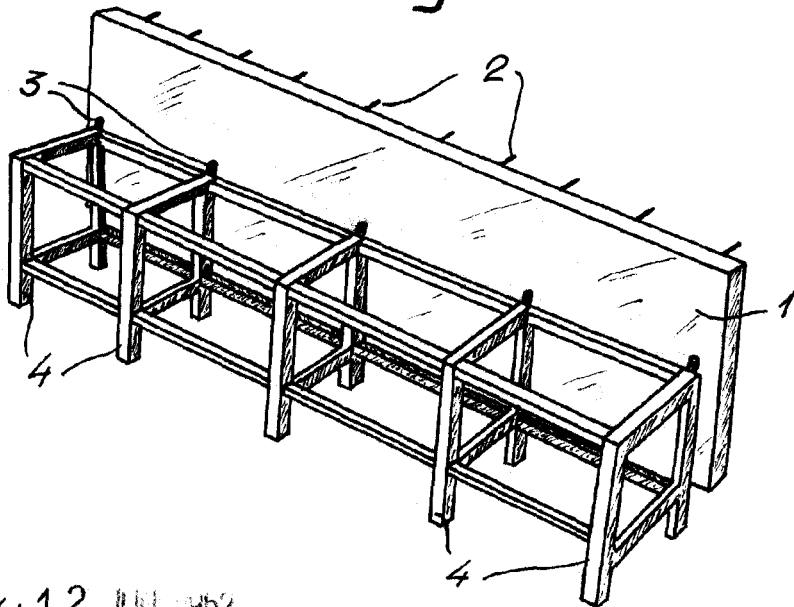

Fig. 3



Madrid, 12 JUN. 1952
Jaime Isern
P.º. *[Signature]*