

5 JUN.



93615

M O D E L O
D E
U T I L I D A D

a favor de RESINAS ARTIFICIALES MOLDEADAS, S.A., entidad española, domiciliada en Barcelona, Avda. Mistral, 54, por "JUEGO PLAYERO".

- . -

MEMORIA DESCRIPTIVA

La presente invención se refiere a un juego playero, atractivo, de constitución sencilla y que ofrece un gran interés para los pequeños.

5. Los juegos playeros destinados a niños de corta edad, deben presentar las características de sencillez imprescindibles para que sean aptos para los pequeños. Por otra parte, su concepción ha de tener en cuenta uno de los elementos que necesariamente interviene en todo juego playero, es decir la arena.

10. En este sentido se ha ideado el juego objeto

5 JUN.



93615

de la invención que está constituido por una peana a modo de cazoleta invertida, con su fondo provisto de un cedazo y de alojamientos para una figura caprichosa aguzada, mantenida erecta, y para los utensilios característicos para jugar con la arena (pala y rastrillo), mantenidos asimismo en posición erecta, constituyendos sendos elementos receptores de unos aros complementarios de lanzamiento manual.

5. Para la mejor comprensión de cuanto queda descrito en la presente memoria, se acompañan unos dibujos en los que, tan sólo a título de ejemplo, se representa un caso práctico de realización del objeto de la invención.

10. En dicho dibujo, la figura 1 es una vista en perspectiva del juego montado; mientras que la figura 2 es una vista en sección diametral de la peana, apareciendo la pala y rastrillo encajados en sus respectivos alojamientos.

15. El juego descrito consta en el aludido dibujo de una cubeta -1-, de cuyo fondo emerge un cuerpo troncocónico -2-, cuya base menor está ocupada por un cedazo -3-, rodeado de una pestaña anular -4-. En el centro del cedazo -3- está previsto un casquillo -5-, embutido hacia el interior, receptor de la mecha de una figura -6- representativa de un pez espada, y que se sitúa en posición erecta.

20. Entre la periferia del cuerpo -2- y la pared de la cazoleta -1-, están dispuestos alojamientos -7- y -8-, de sección rectangular y cilíndrica, respectiva-

25.

93615

5 JUN.



mente, receptores de los extremos de los mangos de una pala -9- y un rastrillo -10-, a modo que se mantienen en posición erecta.

5. El juego montado, está completado por una colección de aros -11-, lanzables manualmente, susceptibles de introducirse en la figura central -6- y aún en la pala -9- y rastrillo -10-, constituyendo así un atractivo juego de habilidad.

10. Desmontando la pala y rastrillo, éstos pueden utilizarse para su función intrínseca, y en cuanto a la cazoleta -1-, desprovista de la figura -6-, se usa como molde, o bien en posición invertida como cedazo.

15. Se comprende, pues, que el simple juguete descrito es desdoblado en numerosas aplicaciones, todas ellas distintas y de gran interés para los pequeños.

Otra característica esencial del juego es su simplicidad constitutiva, que permite ofrecerlo en condiciones económicas muy ventajosas.

20. Serán independientes del objeto de la invención los materiales empleados en la construcción de los distintos elementos que la integran, formas y dimensiones de los mismos y cuantos detalles accesorios puedan presentarse siempre y cuando no afecten a su esencialidad.

93015

5 JUN



N O T A

Se reivindica como objeto del presente modelo de utilidad:

5. 1. Juego playero, que está constituido esencialmente por una peana a modo de cazoleta invertida, con su fondo provisto de un cedazo, y de alojamientos receptores en forma amovible, de una figura caprichosa y aguzada, en posición erecta y de los mangos de utensilios propios para jugar con la arena, completando el conjunto una serie de aros lanzables manualmente, susceptibles de ensartarse en la figura erecta.
- 10.

2. Juego playero.

La presente memoria consta de cuatro hojas foliadas, escritas a máquina por una sola cara.

Barcelona, a 5 de junio de 1962

RESINAS ARTIFICIALES
MOLDEADAS, S.A.

p.a. I. P. TI



93615

Fig. 1

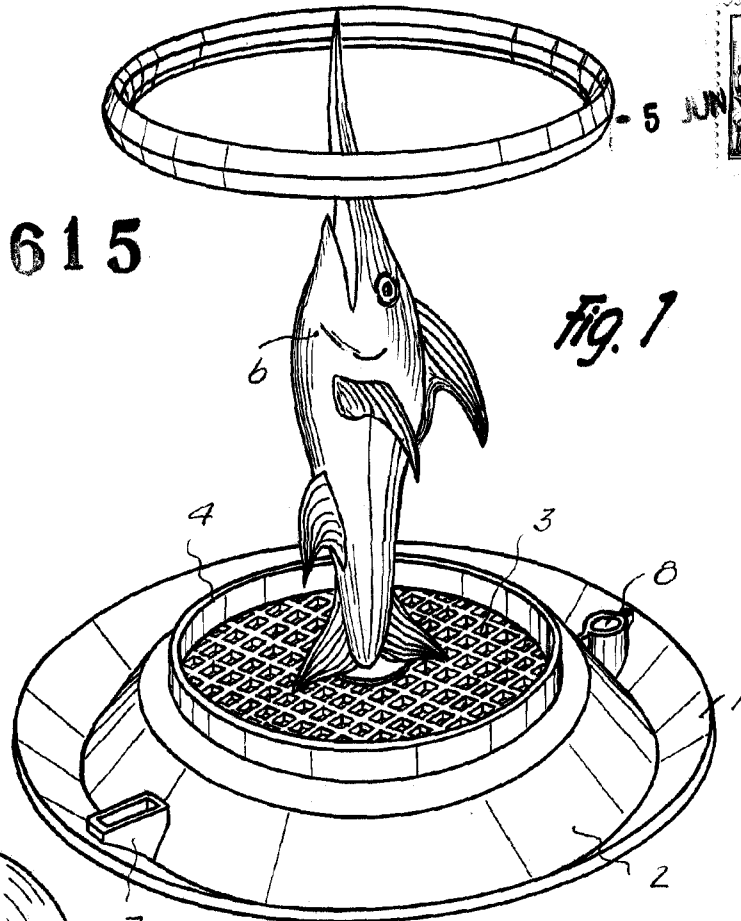
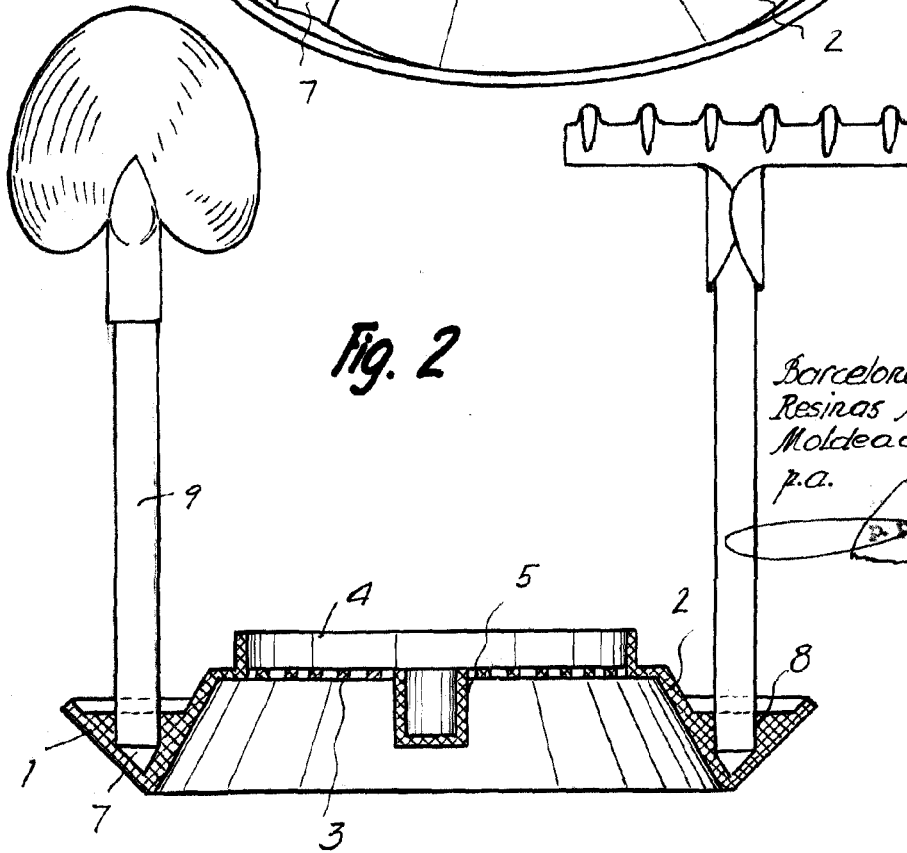

Fig. 2



Barcelona, 5 Junio 1962
Resinas Artificiales
Moldeados, S.A.
P.A.

[Handwritten signature]

9/23