

29



93597

MODELO DE UTILIDAD

por 20 años

por "UN ASA PARA PAQUETES", a favor de D. Fernando Marchesi Fernández-Herce, de nacionalidad española, domiciliado en Barcelona, Teodora Lamadrid, 38.

=====

MEMORIA DESCRIPTIVA

Se refiere el presente Modelo de utilidad a un nuevo tipo de asa especialmente aplicable a paquetes atados con cuerda, los cuales carecen de asa y su acarreo por tal motivo resulta molesto.

5 Actualmente, para transportar paquetes de los que se suelen atar con cuerdas, se procede a sujetar la propia cuerda por una zona intermedia entre las ataduras. Ahora bien, ésta por su delgadez suele tener un efecto cortante doloroso y por ello se ha de ir continuamente cambian



do de mano el paquete y cogiéndolo en posturas incómodas. Para evitar tales molestias actualmente suelen utilizarse unos ganchos en forma de asas, que por su complejidad y coste no resultan demasiado apropiados.

5 Por ello, se ha ideado con el presente Modelo de utilidad un nuevo tipo de asa cuyas características esenciales residen en su sencillez, tanto constructiva como funcional, así como en su bajo precio de coste, pudiendo ir fabricada preferentemente en material plástico el cual además admite toda la gama de coloridos, lo que es también una nota estética agradable.

15 Esencialmente consiste la presente asa en una lámina aplanada de planta ovalada dotada de una ranura longitudinal ensanchada del centro a los extremos, en donde comunica con sendos orificios mediante sendos estrangulamientos, estando reforzados dichos orificios por sendos abultamientos semicirculares en mediacaña; poseyendo además la propia asa en sus extremos unos rebordes circulares de apoyo de ella contra el propio paquete.

20 Para mayor comprensión de las descripciones pasamos a referirnos a un dibujo que representa, a título de ejemplo explicativo, no limitativo, un asa para paquetes realizada de acuerdo con el presente Modelo.

25 En dicho dibujo, la figura 1 es una vista en perspectiva del asa en cuestión indicando la forma de montaje en el paquete.

La figura 2 responde a una vista asimismo en perspectiva del asa ya montada y en posición de servicio.

30 La figura 3 es una vista en planta de la propia asa, siendo por último la figura 4 un corte longitudinal de la misma por A-A.



Según tales figuras, el asa para paquetes objeto del presente Modelo, consiste en una lámina aplanada -1-, de planta ovalada dotada de un reborde perimetral -2- y de una abertura longitudinal central -3-.

5 Dicha abertura -3- se ensancha del centro hacia los extremos, en los que mediante sendos estrangulamientos -4- y -5- comunica con dos orificios -6- y -7-.

10 Bordeando dichos orificios existen unos resaltes se micirculares -8- y -9-, de sección en forma de mediaca-  
fia, que sirven de refuerzo a aquéllos.

Por último en los extremos de dicha lámina -1- exis  
ten sendos rebordes circulares -10- y -11- los cuales  
sirven de apoyo de la propia asa sobre el paquete -12- a  
la cual va destinada.

15 Dispuesto el conjunto tal y como se aprecia en la  
figura 1, basta hacer pasar el asa por debajo de la cuer  
da -13- y tirar hacia arriba de ella, con lo que dicha  
cuerda -13- atraviesa la abertura -2- quedando sujeta en  
los orificios -7- y -8- extremos.

20 Será variable a los efectos del actual Modelo todo  
euanto no afecte, altere, cambie o modifique la esencia  
del asa descrita.

N O T A.

25 Se reivindica como objeto de este registro por Mode-  
lo de utilidad:

1.- Un asa para paquetes, caracterizada esencialmente por  
consistir en una lámina aplanada, de planta ovalada, re-  
bordeada perimetralmente y dotada de una abertura longi  
tudinal central, ensanchada del centro a los extremos  
30 del asa, en los que, mediante sendos estrangulamientos  
comunica con dos orificios, reforzados por sendos resal



tes semicirculares en mediacaña; poseyendo la propia lámina en sus extremos sendos rebordes circulares de apoyo contra el paquete.

5 Sean cuales fueren las circunstancias que concurren en la esencialidad del Modelo de utilidad definido en la anterior reivindicación, cuyo objeto es:

2.- "UN ASA PARA PAQUETES".

10 Consta la presente memoria de cuatro hojas foliadas, mecanografiadas por una sola cara y del dibujo unido a la misma.

Barcelona, veintinueve de mayo de mil novecientos sesenta y dos.

P.A. de D. Fernando Marchesi Fernández-Herce,

93507

NOVA URGIA

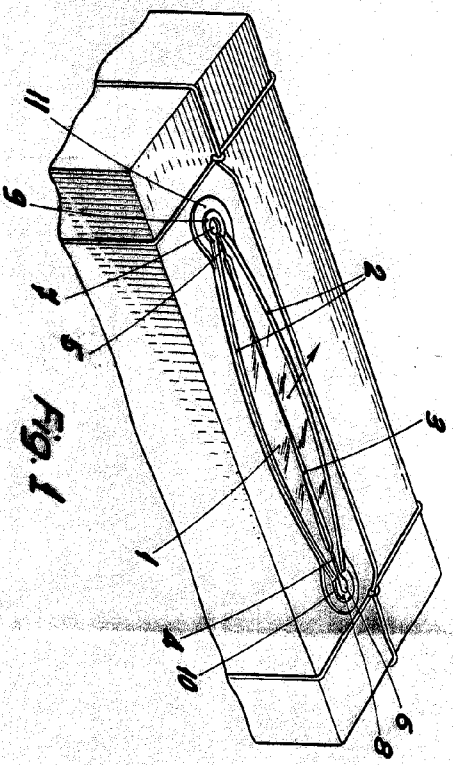

FIG. 1

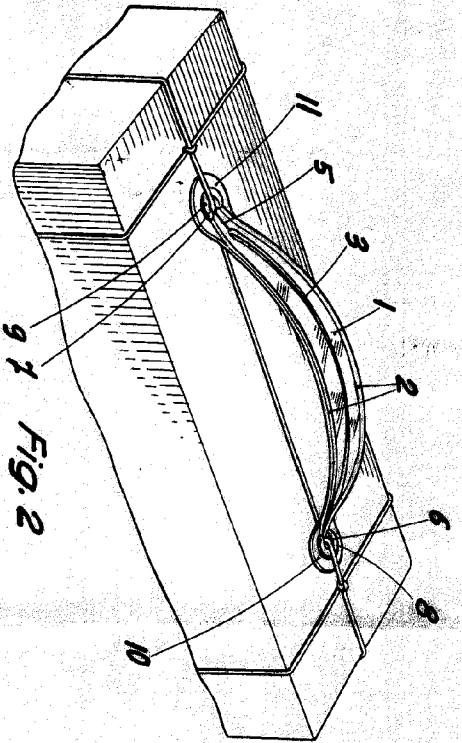

FIG. 2

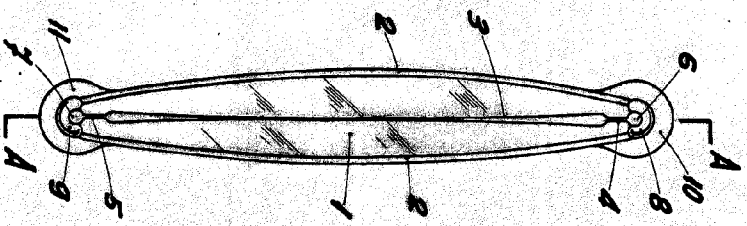

Fig. 3

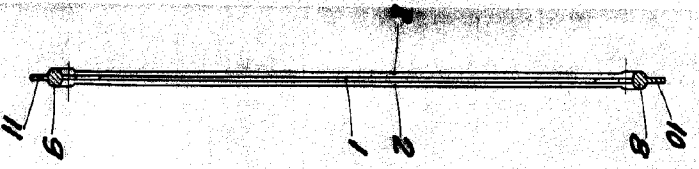
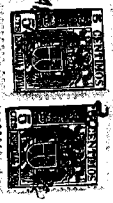

Fig. 4



BARCELONA, 23 MAYO DE 1902  
P.A.

ESCALA VARIABLE