



93596

93596

MODELO DE UTILIDAD

por 20 años

por "UNA PROTECCION PARA FREGADEROS", a favor de D. Fernando Marchesi Fernández-Herce, de nacionalidad española, domiciliado en Barcelona, Teodora Lamadrid, 38.

=====

MEMORIA DESCRIPTIVA

Viene a hacer referencia el presente Modelo de utilidad, a una protección para fregaderos cuyas notables características utilitarias hacen de ella un elemento necesario en todas las cocinas.

5 Como es sabido, todas las cocinas disponen de dos fregaderos separados por un tabique intermedio y dispuestos bajo los grifos. En dichos fregaderos es donde se realizan comunmente las faenas de lavado de platos y batería de cocina. Ahora bien, generalmente uno de los fregaderos



se dispone para el enjabonado de dichos útiles de cocina mientras que el otro se dedica a enjuagarlos. Tales operaciones exigen que los platos vayan pasando constantemente de uno a otro fregadero, siendo tal frecuencia motivo de rotura de los platos al pasar por encima del tabique intermedio existente entre dichos fregaderos.

Asimismo la batería de cocina suele limpiarse colocando las piezas de la misma sobre el referido tabique intermedio y pasándoles fuertemente el estropajo enjabonado. Ello hace que dichas piezas rocen sobre aquél rayándolo constantemente por estar generalmente fabricados de porcelana.

Es por todo ello que se hace necesaria una protección para dicho tabique motivador de desperfectos; y dicha protección es la que se ha conseguido con el presente Modelo de una forma simple y eficaz.

Esencialmente consiste la referida protección en una lámina elástica sensiblemente rectangular, dotada de dos expansiones extremas y de múltiples nervaduras longitudinales y transversales, la cual se dispone a horcajadas sobre el tabique intermedio existente entre los fregaderos sujetándose al mismo por la acción elástica del propio material.

Para mayor comprensión de las descripciones, pasemos a referirnos a un dibujo que se adjunta y que representa, a título de ejemplo explicativo, no limitativo, una protección para fregaderos realizada de acuerdo con el Modelo.

En dicho dibujo, la figura 1 es una vista en perspectiva de la protección para fregaderos en cuestión.

La figura 2 es una sección transversal de la propia protección montada en el tabique intermedio existente en



93596

tre los fregaderos.

La figura 3 corresponde a una vista en perspectiva mostrando la referida protección, y su disposición sobre los fregaderos.

5 Según tales figuras, la protección para fregaderos objeto del presente Modelo consiste en una lámina elástica -1- de forma sensiblemente rectangular, que en la parte central de cada uno de sus lados menores posee sendas expansiones -2- y -3- para la completa protección del tabique -4- existente entre los fregaderos -5- y -6-, para lo cual dichas expansiones están dobladas confiriendo a la lámina una conformación en "U" con los brazos convergentes.

15 La propia lámina -1- posee un reborde perimetral -7- que aumenta la resistencia de la misma, así como dos series de nervaduras, longitudinales -8- y transversales -9-.

20 La propia protección -1- se dispone a horcajadas sobre el susodicho tabique -4- sujetándose a él por la acción elástica del propio material, evitando con tal disposición el rayado del tabique y la rotura de los platos que enjabonados en el fregadero -6- pasan al -5- para recibir la acción limpiadora del agua del grifo -10-.

25 Todo cuanto no afecte, altere, cambie o modifique la esencia de la protección para fregaderos descrita, será variable a los efectos del actual Modelo.

N O T A.

Se reivindica como objeto de este registro por Modelo de utilidad:

30 1.- Una protección para fregaderos, caracterizada esencialmente por consistir en una lámina rectangular elástica, con una conformación de "U" con los brazos convergen



tes y poseyendo un estrecho reborde perimetral y múltiples nervaduras de refuerzo dispuestas longitudinal y transversalmente sobre su superficie; siendo susceptible de disponerse a horcajadas sobre el tabique intermedio existente entre los fregaderos, y sujetándose al mismo por la acción elástica del propio material.

Sean cuales fueren las circunstancias que concurren en la esencialidad del Modelo de utilidad definido en la anterior reivindicación, cuyo objeto es:

10 2.- "UNA PROTECCION PARA FREGADEROS".

Consta la presente memoria de cuatro hojas foliadas, mecanografiadas por una sola cara y del dibujo adjunto.

Barcelona, veintinueve de mayo de mil novecientos sesenta y dos.

P.A. de D. Fernando Marchesi Fernández-Herce,

93596

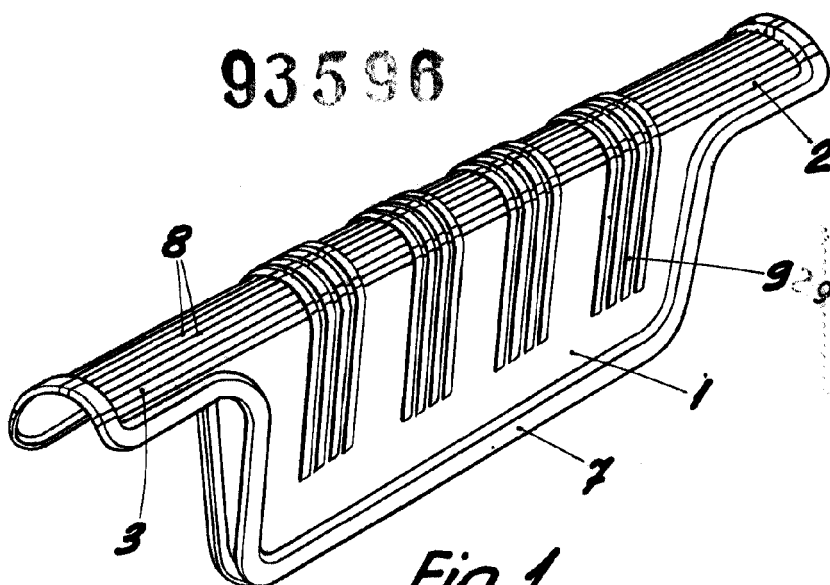

Fig. 1

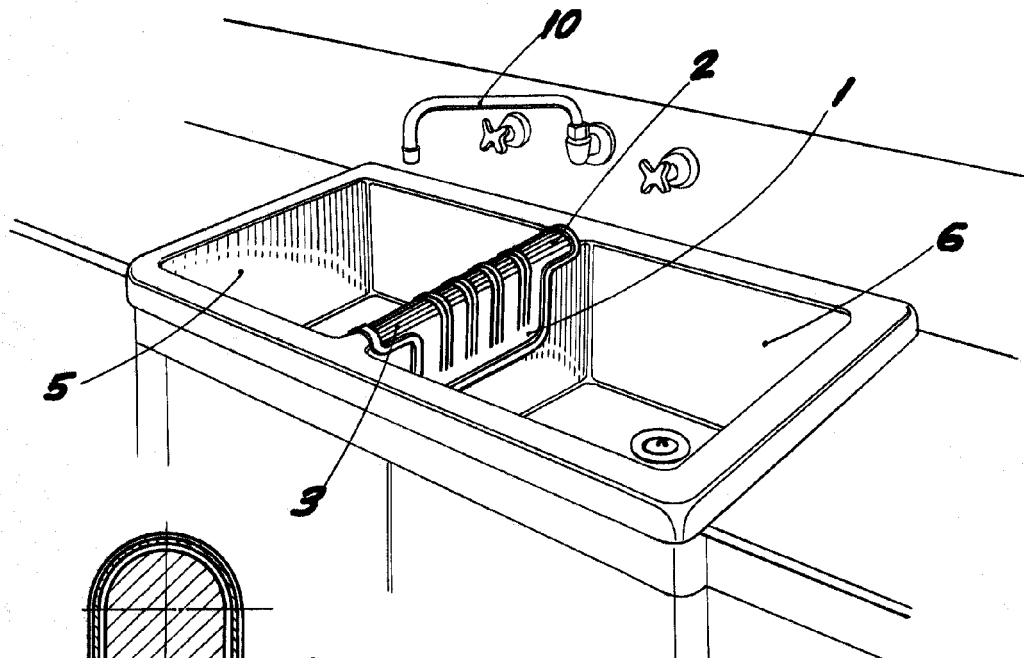
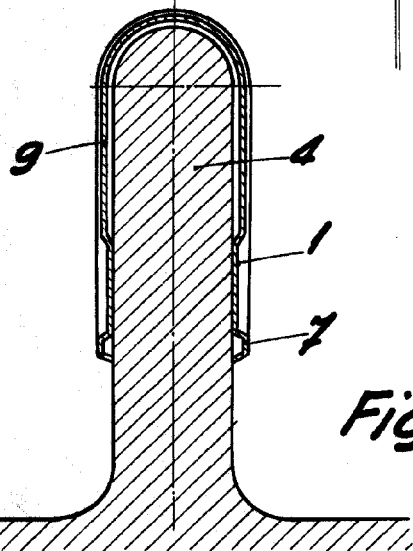

Fig. 2

Fig. 3 BARCELONA, 29 MAYO DE 1962
P.A.



ESCALA VARIABLE