

Clase 77

97515

MEMORIA DESCRIPTIVA

D. Francisco PAVAS PLATAS. - BARCELONA.

Oficina Técnica de Propiedad Industrial

C. Bonet Durán Ingeniero Industrial

Plaza de la Constitución, 5. — Barcelona



PATENTE DE INTRODUCCION

por 5 años

para "Un aparato de iluminación e indicador de la numeración de edificios"-----

a favor de D. Francisco PAYÁS PLANAS, domiciliado en BARCELONA.

-----

MEMORIA DESCRIPTIVA

Sabido es lo difícil que muchas veces resulta por la noche conocer la numeración de las casa de ciertas calles deficientemente iluminadas o no bastante alumbradas para que puedan ser vistas las cifras constitutivas de dicha numeración.

Teniendo en cuenta esta dificultad y para poder dar una eficaz solución a la misma, el recurrente se propone construir aparatos de iluminación que, llevando inscritos los números correspondientes a las casas a que sean aplicados, sirvan a la vez para contribuir al alumbrado público de las vías urbanas y



- 2 -

para facilitar el conocimiento de dichos números por la noche.

La patente de introducción de que se trata, deberá proteger la explotación exclusiva de la construcción de los aparatos de referencia con aplicación a los fines antedichos.

Cada uno de dichos aparatos constará de un armazón, cuyas estructura y forma serán susceptibles de variación, dispuesto para recibir y adaptar en el mismo, debidamente sujetos, uno o más vidrios, que podrán ser diáfanos, transparentes, esmerilados o en colores variables, constituyendo en conjunto el recipiente de un farol para poder alojar dentro del mismo una o más lámparas eléctricas. El referido farol llevará en uno o en más de uno de dichos vidrios, inscrito por medio de pintura o por cualquier otro procedimiento, un número que será el correspondiente a la casa a que deba ser aplicado el antedicho aparato de iluminación.

A título de ejemplo, en los dibujos adjuntos se representa un caso de ejecución de un aparato de los que constituyen el objeto de la patente de introducción de referencia.

La figura 1 es una vista en perspectiva del aparato; la figura 2 es una vista por la parte posterior del mismo; y la figura 3 es una sección vertical por un plano perpendicular a la pared a que va aplicado el farol.

Consta el aparato de un armazón prismático de base triangular 1 - 2 - 3 - 4 - 5 - 6, constituyendo una combinación de marcos para poder fijar o montar en ellos los vidrios 7, 8, 9 y 10, a cual objeto el marco posterior tiene en 11, 12, 13 y 14 unas muescas para poder entrar los dos vidrios laterales

8, 9, a manera de corredera. Estos vidrios son los que llevan el número del edificio.

En el interior del farol constituido se aloja la lámpara eléctrica 15, que se fija en la pared de fachada, suspendiéndose o afianzándose el farol mediante unas orejas de fijación 16, 17, que llevan practicados unos ojales 18, 19, que pueden engancharse de modo amovible en los ganchos 20, 21, para permitir la separación del farol cuando convenga llegar a la lámpara o en cualquier otro caso.

La forma de estos faroles ya se ha dicho que puede ser muy variable, siéndolo también por lo tanto su modo de construcción y de iluminación.

#### N O T A

Por la patente de introducción a que se refiere la presente memoria descriptiva, se REIVINDICA la explotación exclusiva de un aparato de iluminación que está constituido por un farol que puede servir para la iluminación de la vía pública y que lleva incrito el número correspondiente a la casa a que vaya aplicado, a fin de que este número pueda ser fácilmente leído por la noche, aún cuando el alumbrado de la calle sea deficiente, con arreglo a lo que se especifica en la memoria.

Sean cuales fueren las circunstancias que concurren con la esencialidad del objeto de la patente, definida en la anterior reivindicación, cual objeto está constituido por:

"Un aparato de iluminación e indicador de la numeración de edificios".

Consta

Consta la presente memoria de cuatro hojas foliadas, escritas por una sola cara.

Barcelona, 25 de Abril de 1925.

P. p. de D. Francisco PAYAS PLANAS,

C. HUNTER  
E. P. *Payas Planas*

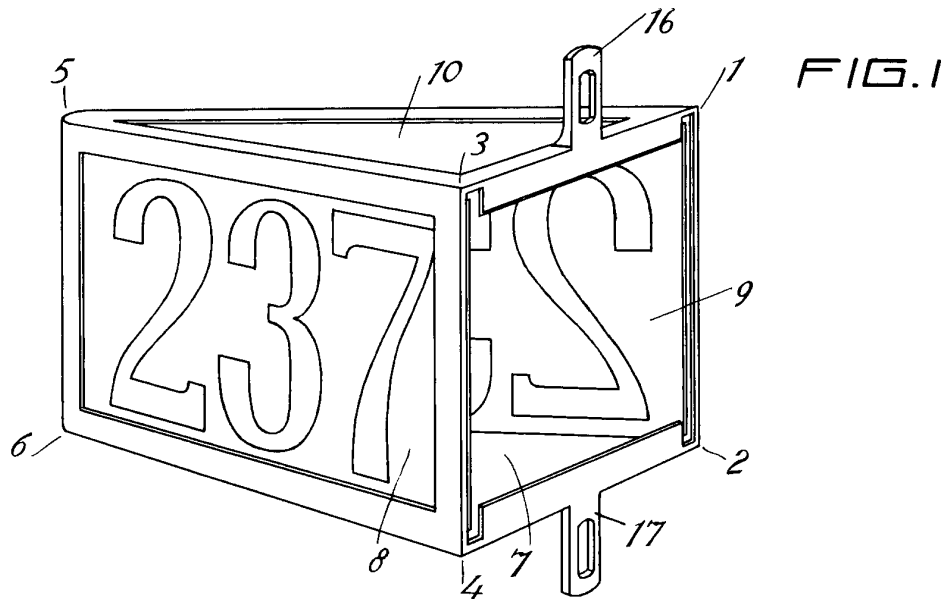

FIG. 1

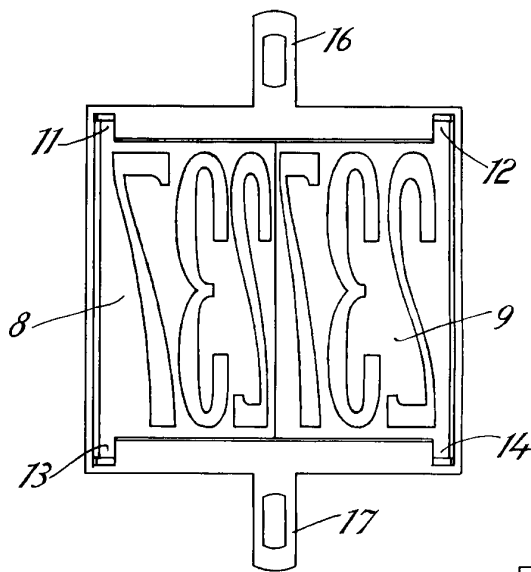

FIG. 2

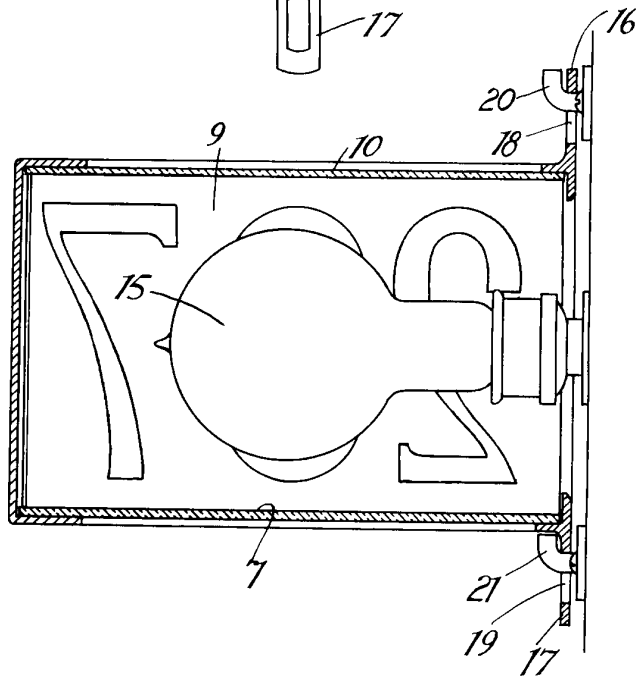

FIG. 3

25 April

25

*MonM*