



MODELO DE UTILIDAD

93572

MEMORIA DESCRIPTIVA

sobre:

• CERCO ACOPLABLE A LAS PLATAFORMAS DE CARGA DEL TIPO
"PALETES" •

Solicitante: Walter Stöcklin A.G.,
Entidad suiza, establecida en
DORNACH (Suiza), Neu-Aesch.

93572

29



Para la racionalización de los transportes interiores y del almacenamiento de toda clase de materiales en fábricas y almacenes, vienen utilizándose cada vez más plataformas de carga, por ejemplo del tipo de las denominadas "palettes", en vista del considerable ahorro de tiempo, espacio y mano de obra que proporcionan y la facilidad con que pueden colocarse, una vez cargadas, en estanterías por medio de elevadores apropiados.

Las plataformas de carga o "palettes" corrientes son apropiadas para cajas de formas regulares y para bultos relativamente grandes, pero en cambio no pueden ser utilizadas directamente para el transporte de pequeños objetos sueltos.

Para esta última finalidad ha sido ideado el cerco acoplable a las plataformas de carga del tipo "palettes" que constituyen el objeto de la presente solicitud y que permite ampliar el campo de aplicación de las "palettes" al transporte y almacenamiento de toda clase de pequeños objetos sueltos.

Dicho cerco se caracteriza, esencialmente, por estar constituido por cuatro paneles unidos entre sí por perfiles angulares formando un conjunto cuadrangular adaptado para ser encajado sobre las "palettes".

Para el fácil y rápido acoplamiento del cerco mencionado a las "palettes", los citados perfiles angulares están provistos en su extremo inferior de sendas prolongaciones ensanchadas, adaptadas para sujetar el cerco sobre las "palettes" por encaje sobre las esquinas de éstas.



Convenientemente, dos opuestos de los paneles mencionados están provistos de orificios alargados, adaptados para servir de asideros.

En el dibujo adjunto se ilustra, a título de ejemplo no limitativo y esquemáticamente, una forma de realización, mostrando la única figura representada una vista en perspectiva del cerco de que se trata, acoplado a una plataforma de carga del tipo "palette".

El cerco ilustrado está constituido por cuatro paneles 1, 2, 3 y 4, por ejemplo de madera, iguales cada dos opuestos y unidos entre sí por perfiles angulares 5, por ejemplo de acero, formando un conjunto cuadrangular. Los perfiles angulares 5 están provistos en su extremo inferior de sendas prolongaciones ensanchadas 5', adaptadas para quedar encajadas sobre las esquinas de la respectiva "palette", designada en su conjunto con 6, y sujetar con ello el cerco sobre la misma. Los dos paneles opuestos 1 y 2 están provistos en su parte superior de orificios alargados 7, adaptados para servir de asideros.

Se hace constar que todo cuanto no altere, cambie o modifique lo esencial del cerco descrito puede quedar sometido a variaciones de detalle.

N O T A

El Modelo de Utilidad que se solicita recae sobre las siguientes reivindicaciones:

1ª.- Cerco acoplable a las plataformas de carga del tipo "palettes", apropiado para el transporte de pequeños objetos, caracterizado por estar constituido por cuatro



93572

paneles (1, 2, 3, 4) unidos entre sí por perfiles angulares (5) formando un conjunto cuadrangular adaptado para ser encajado sobre las "palettes".

5 2ª.- Cerco acoplable a las plataformas de carga del tipo "palettes", según la reivindicación 1ª, caracterizado porque los perfiles angulares mencionados (5) están provistos en su extremo inferior de sendas prolongaciones ensanchadas (5ª), adaptadas para sujetar el cerco sobre las "palettes" por encaje sobre las esquinas de éstas.

10 3ª.- Cerco acoplable a las plataformas de carga del tipo "palettes", según las reivindicaciones 1ª y 2ª, caracterizado porque dos opuestos de los paneles mencionados (1, 2) están provistos en su parte superior de orificios alargados (7), adaptados para servir de asideros.

15 4ª.- CERCO ACOPLABLE A LAS PLATAFORMAS DE CARGA DEL TIPO "PALETES",

tal y como queda descrito y reivindicado en la presente memoria que consta de cuatro hojas mecanografiadas por una sola cara y de una lámina de dibujos.

BARCELONA, 29 de Mayo de 1962.

Walter Stöcklin A.G.
P.F.

A. GOMEZ ACEBO Y MODET

P.F.

ESCALA VARIABLE.



93572

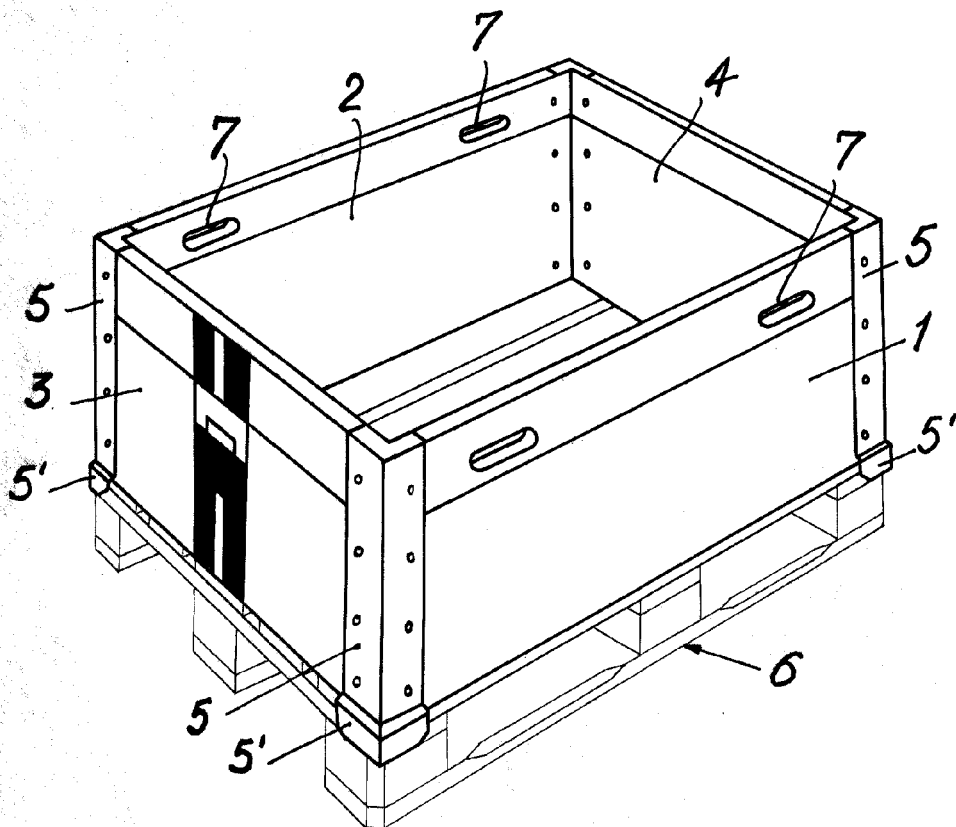

BARCELONA, 29 de Mayo de 1962
Walter Stöcklin A.G.
P.P. a DOMESTICO ACERO Y MODELS

[Handwritten signature]