



93567

MODELO DE UTILIDAD

por 20 años

a favor de D. JOSÉ REQUENA BERRUEZO, de nacionalidad
ESPAÑOLA, residente en Martorell (Barcelona) y domi-
ciliado en la calle A. Clavé, nº 5 - - - - -
por: "NUEVO ESTUCHE PARA JOYAS".-----

MEMORIA DESCRIPTIVA

La presentación de determinados artículos, es-
pecialmente de los de regalo, joyería, etc. tiene una
extraordinaria importancia sobre el ánimo del comprador
a quien gusta que su regalo, como simbolo de aprecio ha-
5. cia la persona a quien vá dirigido, esté rodeado de los
máximos cuidados, La originalidad del estuche, tratandose
por ejemplo de joyas, es un factor que impresiona grata-
mente y en general su valor será escaso frente al del
objeto contenido, de modo que estará perfectamente justi-
10. ficado el pequeño sobreprecio a que pueda dar lugar.

El recurrente ha ideado un nuevo estuche para
joyas, que en lo que tiene de esencial es el objeto de
la presente memoria, y que se caracteriza por adoptar
la forma de una flor, de la que su corona y tallo ac-
15. tuan como base del estuche, en tanto que el cuerpo, for-
mado por el conjunto de los petalos, actua como tapa,
roscada o simplemente encajada por presión a la parte



inferior. El estuche se aplicara principalmente a anillos, los cuales descansarán en el interior del fondo de la flor, ya sea horizontal o verticalmente dispuestos, encajados en salientes o huecos adecuados.

20. Sin que ello signifique restricción alguna, en las figuras adjuntas y en todo lo que sigue nos referiremos a un caso concreto de realización practica del objeto descrito, a simple titulo ilustrativo, no limitativo.

25. Las figuras se refieren a un estuche en forma de capullo de rosa, siendo la primera de ellas una vista del conjunto cerrado del estuche, formado por su tallo -1-, caliz -2- y petalos -3-. En la figura segunda, la tapa formada por los petalos -3- ha sido abierta, con lo que se puede ver el anillo -4-, descansando sobre el plano de apoyo -5e del interior de la base de la flor, parte ésta que aparece representada en perspectiva en la figura 4ª. La figura tercera es una sección longitudinal del conjunto, pudiendo verse en ella el saliente -6- existente en el plano de apoyo -5-, para encaje del anillo. Finalmente, en la figura 5ª se representa este mismo plano de apoyo con el anillo -4- dispuesto verticalmente, alojado en el adecuado hueco del plano de apoyo -5-.

30. No alteraran la esencialidad del presente modelo, todas aquellas modificaciones de caracter secundario, como son clase de flor representada, detalles constructivos, ni en general cuantas no supongan variación esencial del objeto descrito, que se resume en la siguiente:

35. NOTA:

40. 1ª - Nuevo estuche para joyas, que esencialmente consiste en una caja en forma de capullo de flor, cuyo fondo esta constituido por la parte inferior tallo y caliz,

93567



mientras que el conjunto de sus petalos actua de tapa,
50. que se encaja contra la anterior.

2ª - Nuevo estuche para joyas, segun la an-
terior reivindicacion en que la joya se encaja, hori-
zontal o verticalmente en adecuados salientes o huecos
del plano de apoyo que contiene el interior de la parte
55. inferior citada.

3ª - "NUEVO ESTUCHE PARA JOYAS",

Todo tal y como queda descrito, reivindicado
y dibujado en los planos adjuntos.

Consta la presente Memoria de tres hojas
60. foliadas escritas a máquina por una sola de sus caras.

Madrid a 11 de junio de 1962.

P.A.

Javier Fina Coll

[Handwritten signature]

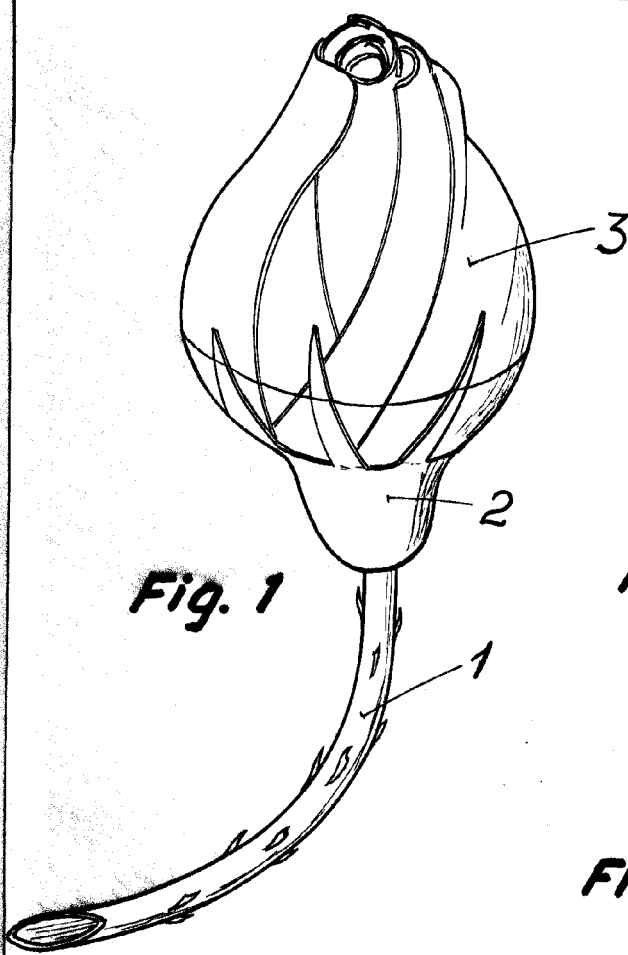

Fig. 1

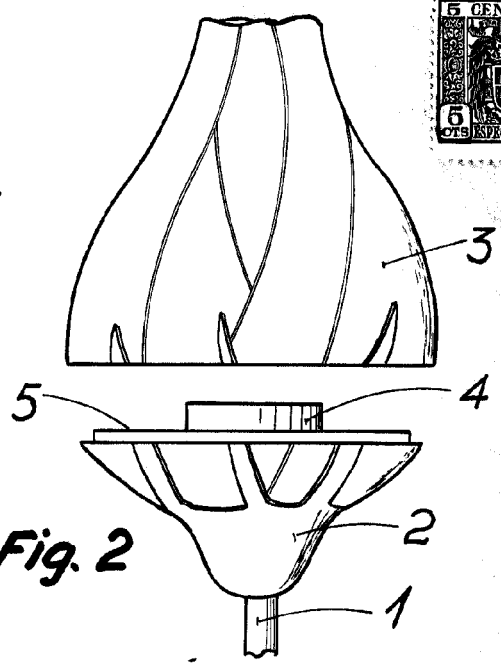

Fig. 2

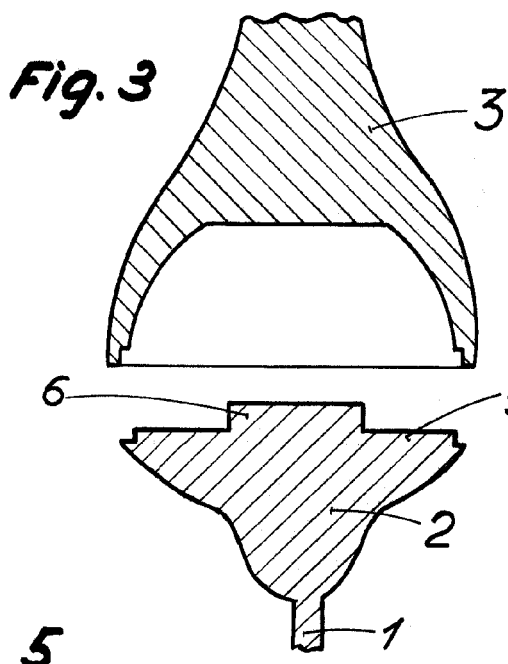

Fig. 3

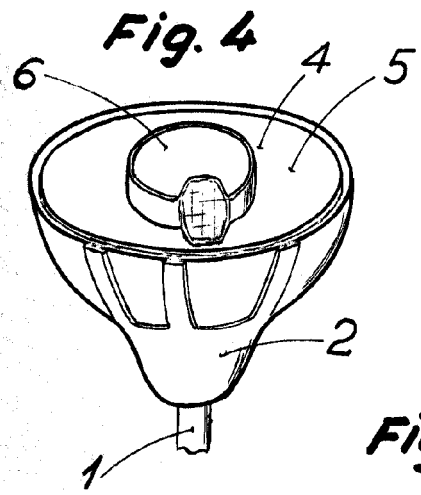

Fig. 4

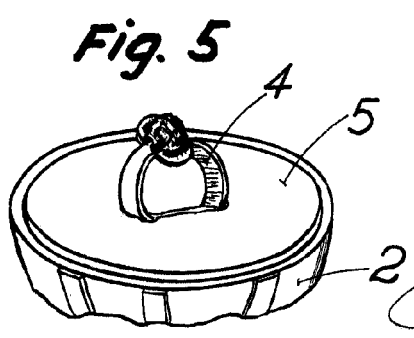

Fig. 5

ESCALA VARIABLE