



93565

MEMORIA DESCRIPTIVA

=====
Correspondiente a la solicitud de registro de un Modelo de Utilidad que, por veinte años se solicita para España, a favor de los Sres. D. Miguel PARRA GOMEZ, D. Enrique ALFONSO GONZALEZ y D. Carlos LUCAIOLI CINCINELLI, de nacionalidad española, residente en SAN SEBASTIAN, calle Tercio de San Miguel núm. 12-2º. - - - - -

p o r

" BOTELLA PARA NATA A PRESION "

=====
El objetivo del presente modelo de utilidad solicitado es una botella para contener bajo presión una masa de nata, que luego se hace salir a voluntad en cantidades deseables, actuando sobre una pequeña palanca.

5

Es de importancia en esta clase de aparatos el mantenimiento de una perfecta hermeticidad interior, no sólo para con



servar la presión necesaria y suficiente que impulse la salida de la masa, sino también para la buena conservación de la nata, que es un producto que se averia fácilmente en contacto con el aire.

10

La botella de este modelo lleva en su cuello, perfectamente roscada y apoyada mediante un junta elástica, una cabeza compuesta de una pieza base de forma exterior cilíndrica, de otra pieza en forma de anillo de poca altura y de otra hueca, cuya superficie externa aproximadamente ojival completa el conjunto de las anteriores, y que se atornilla interiormente en una prolongación cilíndrica central de la primera; esta pieza de base se halla centralmente taladrada en toda su altura y lleva en el interior del taladro una válvula provista de anillos elásticos de junta, el extremo interno de la palanca de accionamiento del mecanismo que va situada en sentido radial dentro de la pieza anillo citada y sobresale de él por una abertura lateral, y un resorte apoyado por su extremo inferior sobre la válvula y por su extremo superior en un tapón roscado por encima de la superficie de la pieza base; un largo tubo en la casi totalidad de la altura de la botella sujeto debajo de la cabeza ante la citada perforación de la pieza base; una perforación lateral en sentido radial realizada en la citada pieza base comunicando con el asiento de la citada válvula; un casquillo perforado, guarnecido con anillos elásticos de junta, roscado en dicha perforación lateral y dotado de un ensanchamiento externo roscado; un racor perforado longitudinalmente apoyado en la junta plana del casquillo, ensanchado en forma de platillo circular y terminado exteriormente en superficie cilíndrica roscada; una tuerca para ser roscada en la superficie externa del casquillo citado y con su borde externo reentrado para apoyarse sobre el citado ensanchamiento plano del racor; un tubo de sa-

15

20

25

30

35



40

lida de la nata atornillado en el extremo externo del racor, y una boquilla atornillada en el extremo externo del tubo dotada de cortes alargados en el borde final.

45

En la botella hay también un dispositivo de seguridad dispuesto en una perforación vertical en el interior de la pieza base de la cabeza, compuesto de una valvulita, un resorte calibrado a determinada presión y un tapón perforado centralmente y roscado en la cara superior de dicha pieza base.

50

En la presente Memoria se describe un dibujo que, como ejemplo y sin carácter limitativo, se refiere a la realización de una botella para nata a presión, de acuerdo con el modelo solicitado. En el dibujo:

La figura 1 muestra en alzado un corte de la botella según un plano de simetría de la misma, y

La figura 2 muestra un detalle en la unión de la cabeza con la botella, según el eje II-II, en corte perpendicular al representado en la figura 1.

55

De acuerdo con el ejemplo, la botella -13- está hecha de aluminio, y es capaz de resistir en pruebas una presión como de diez y seis kilogramos por centímetro cuadrado. Dicha botella es cilíndrica y en su extremo superior termina con el cuello -11-, roscado. Se cierra con una cabeza, asimismo, metálica, cuyo borde interno inferior se atornilla en la rosca de dicho cuello -11-. Una junta de goma -12-, plana, existente en una ranura circular labrada en el fondo de apoyo de la cabeza, viene a ponerse en contacto con el borde superior del cuello de la botella cuando se atornilla en éste la cabeza, y evita toda fuga por ese lugar.

60

65

La cabeza se compone de las piezas -10-, -4- y -9-, que la dan la silueta externa visible en la figura 1, y sirven de soporte a los mecanismos del aparato.

93565



70

En el centro de la cara inferior de la pieza -10-, de base, hay una pequeña caja circular -26- en la que se adapta el extremo superior del tubo -14- de circulación de la nata existente en la botella. Dicho tubo queda mantenido y sujeto con el anillo -27- que se atornilla en la cara interna roscada de la citada pequeña caja circular.

75

80

El centro de esta caja -26- se halla perforado y comunica según su eje vertical con otra perforación cilíndrica, más ancha, -25-, que llega hasta la cara superior de dicha pieza -10- de base. Dentro de esta perforación cilíndrica resbala una válvula -19- dotada de un anillo lateral -15- de goma, para retener el paso de aire, y de un anillo plano -16- de goma para retener la nata mientras está mantenida cerrada la válvula por empuje de un resorte superior -21-, el cual por su otro extremo se apoya en el interior del tapón -20-, que va roscado en el extremo alto de dicha perforación cilíndrica -25-. Como se vé, al destornillar este tapón, se pueden sacar el resorte -21- y la válvula -18-. En esta válvula, el citado anillo plano -16- se halla sujetado por un tornillo -17- roscado en la cara inferior de la válvula, y cuya cabeza actúa al propio tiempo de guía en el interior de la perforación estrecha de la pieza -10-.

85

90

95

Sobre esta pieza base de la cabeza va apoyada la segunda pieza -4-, constituida por un corto trozo de tubo dotado de una pequeña abertura lateral para dejar paso a la palanca -19-, destinada a la maniobra de salida de nata. El extremo interno de la palanca se adapta a una abertura lateral del cuerpo -18- de la válvula, y su punto de oscilación está realizado en una pequeña cavidad de la cara superior de la citada pieza -10- de base.

100

Una caperuza -9- es la tercera pieza de las que forman la cabeza, y en su interior presenta una prolongación cilíndrica



ca roscada para atornillarla en el extremo superior de la pieza -10-, con lo cual, la pieza -4- intermedia, resulta retenida y ajustada en el conjunto de la cabeza.

105 Para la salida de la nata existe lateralmente en la pieza -10- en comunicación con la región inferior de la citada perforación cilíndrica -25-, otra corta y estrecha perforación horizontal -28- según un radio, que enseguida se ensancha en dos escalones, roscado el primero para atornillar en él un casquillo -5- perforado también longitudinalmente con un adecuado calibre de paso de nata, y con un escalón destinado a sujetar el anillo de goma -8- de hermeticidad lateral. La región externa, de mayor diámetro, del casquillo va lateralmente roscada para recibir la tuerca -3- dispuesta para apretar contra una junta -7- de goma plana alojada en la cara externa del casquillo -5-, un racor -6- dotado de un saliente aplanado, sobre el que actúa la tuerca, y de una rosca externa, en la que puede atornillarse el dispositivo final para el servicio de la nata, como es en este caso el tubo -2- y la boquilla extrema especial -1-, cortada en forma de capullo para dar a la nata cierta espumidad.

115

120

125 Cuando el aparato está en reposo, es decir, cuando no se quiere sacar nata, ésta, sin embargo, como se halla bajo presión, por ejemplo de ocho kilogramos por centímetro cuadrado, tiende a subir por el tubo de plástico -14-, pero queda detenida por el anillo plano -16- de goma existente, como se ha dicho, en el fondo de la válvula -18-, la cual, por otra parte, está empujada hacia abajo por el resorte -21-, cuya presión es superior a la existente dentro de la botella.

130 Si se desea hacer salir nata por la boquilla -1-, se actúa hacia abajo sobre el saliente de la palanca -19-, la cual, con su otro extremo eleva la válvula -18-. La nata del tubo -14-

93565



135

se precipita entonces por la corta perforación lateral, el casquillo -5-, el racor -6-, el tubo -2- y la boquilla -1-. Al cesar de apoyar sobre el saliente de la palanca, el resorte -21- vuelve a apretar sobre la válvula y ésta contra su asiento, y se detiene el paso de nata.

140

Cuando sea preciso dar nueva presión al interior de la botella, se desenroscan el tubo -2- y la tuerca -3-, y se retira el racor -6- interno. En su lugar, se apoya sobre el anillo plano -7- de goma otro racor conectado con una botella cargada con fluido gaseoso en alta presión, y provista de un reductor de presión que deje el fluido transvasado a la presión utilizada, de ocho kilogramos por centímetro cuadrado, según se ha dicho para este ejemplo.

145

En la botella existe un dispositivo de seguridad, figura 2, que en este caso se ha regulado con presión de diez kilogramos por centímetro cuadrado, como presión interna máxima dentro del receptáculo. Con este objeto, la base -10- de la cabeza presenta junto a su prolongación interna -25-, una perforación cilíndrica ocupada por una valvulita -24-, un resorte -23- y un tapón taladrado -22- según su eje. El resorte mantiene la valvulita apoyada contra su asiento perforado con un estrecho agujero, mientras en la botella las presiones sean inferiores a la citada de diez kilogramos. Pero si por una inadecuada operación de carga, la presión en la botella excediese de dicho límite previsto, el resorte -23- es vencido y se produce un escape a través de dicha perforación del asiento y del taladro del tapón -22-, con lo que desaparece el peligro de explosión.

150

155

160

En las diversas realizaciones de esta botella para nata a presión, caben pequeñas variantes en su fabricación, dependientes de los materiales que puedan emplearse y de sus posibles aplicaciones para otros productos, sin salir por ello del



fundamento de las características que se reivindicán.

N O T A

=====

165

EN RESUMEN, el presente Modelo de Utilidad que, por veinte años se solicita para España, deberá recaer sobre las siguientes reivindicaciones:

170

175

180

185

190

1ª.- Botella para nata a presión, caracterizada por una vasija cerrada resistente a determinadas presiones, que en su cuello lleva roscada y apoyada mediante una junta elástica una cabeza compuesta de una pieza base de forma exterior cilíndrica, de otra pieza en forma de anillo de poca altura y de otra hueca cuya superficie externa aproximadamente ojival completa el conjunto de las anteriores y que se enrosca interiormente en una prolongación cilíndrica central de la primera; dicha pieza base se halla centralmente taladrada en toda su altura y lleva en el interior del taladro una válvula provista de anillos elásticos de junta, el extremo interno de la palanca de accionamiento del mecanismo que va situada en sentido radial dentro de la pieza en forma de anillo ya citada y sobresale de él por una abertura lateral de éste, un resorte apoyado su extremo inferior sobre la cara superior del cuerpo de la válvula y con su extremo alto en un tapón roscado por encima de la superficie de la pieza base; un largo tubo en la casi totalidad de la altura de la vasija sujeto debajo de la cabeza ante la citada perforación de la pieza base; una perforación lateral en sentido radial realizada en la citada pieza base en comunicación con el asiento de la citada válvula; un casquillo perforado guarnecido con anillos elásticos de junta roscado en dicha perforación lateral y dotado de un ensanchamiento externo roscado un racor perforado según su eje apoyado en una junta plana del



casquillo, ensanchado en forma de platillo circular y terminado exteriormente en superficie cilíndrica roscada; una tuerca para ser roscada en la superficie externa del casquillo citado y con su borde externo reentrado para apoyarse sobre el citado ensanchamiento plano del racor; un tubo de salida de la nata atomillado en el extremo externo del racor, y una boquilla atornillada en extremo externo del tubo dotada preferentemente de cortes alargados en el borde final.

2ª.- Botella para nata a presión, de acuerdo con la reivindicación anterior, caracterizada por tener un dispositivo de seguridad colocado en una perforación vertical en el interior de la pieza de base de la cabeza compuesto de una valvulita, un resorte calibrado a determinada presión superior a la normal utilizada en la vasija y un tapón perforado centralmente roscado en la cara superior de dicha pieza base.

3ª.- Por último se reivindica como objeto sobre el que ha de recaer el presente modelo de utilidad que, por veinte años se solicita para España.

p o r

"BOTELLA PARA NATA A PRESION"

Todo conforme queda expresado en la presente memoria descriptiva que consta de ocho hojas escritas a máquina por una sola cara y planos que se acompañan.

Madrid, 11 JUN. 1962

P. A.,

PEDRO FELIX MORA

D. MIGUEL PARRA GOMEZ.
D. ENRIQUE ALFONSO GONZALEZ.
D. CARLOS LUCAIOLI CINCINELLI.

93565

HOJA UNICA.

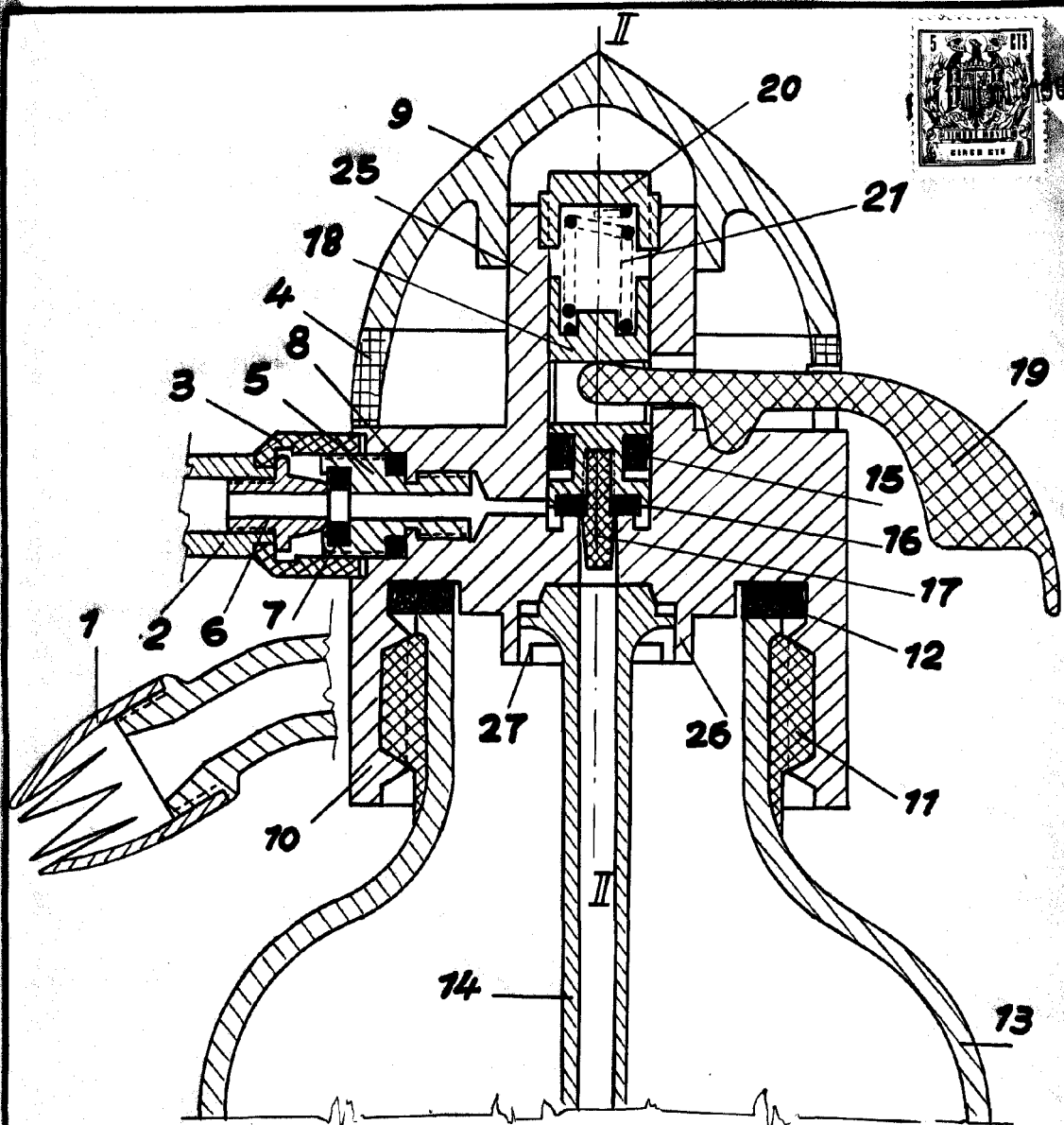

Fig. 1

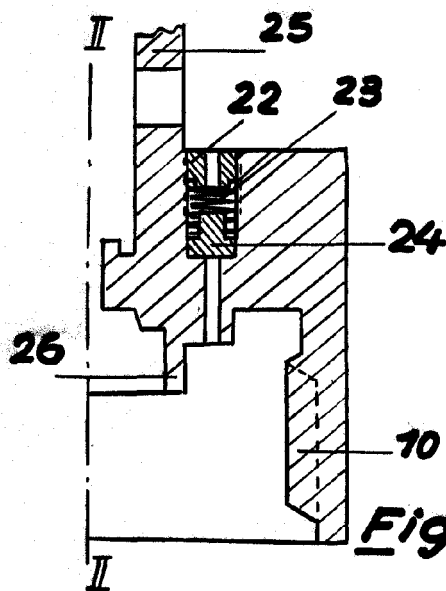

Fig. 2

ESCALA VARIABLE
MADRID, 11 JUN. 1962
P.A.
PEDRO FELIX MARRA
S.A.

Marras