



93 562

93562

MEMORIA DESCRIPTIVA

PARA UNA PATENTE DE MODELO DE UTILIDAD POR VEINTE AÑOS EN ESPAÑA  
A FAVOR DE DON PEDRO IGNACIO OSBORNE DOMEQ Y DON FRANCISCO  
JAVIER MERELLO GAZTELU, AMBOS DE NACIONALIDAD ESPAÑOLA, DOMICI-  
LIADOS EN PUERTO DE SANTA MARIA (CADIZ) Fernán Caballero, 6

s o b r e :

" ESTRUCTURA PUBLICITARIA "

~~~~~

La presente patente de registro de modelo de utilidad se  
refiere a una estructura publicitaria.

5 Aun cuando varias de las características del objeto de este  
modelo de utilidad comprenden los principios de fabricación  
descritos y reivindicados en el modelo de utilidad nº 87.672  
de los propios solicitantes, en algunos de sus más concretos  
aspectos el modelo de utilidad que se protege ahora debe ser  
considerado como modificaciones o perfeccionamientos en el ob-  
10 jeto del expresado modelo de utilidad, al no ser posible, por  
imperio de la Ley de Propiedad Industrial, amparar tales me-  
joras o cambios con certificados de adición.

El presente modelo de utilidad tiene, por consiguiente, co-



93562

mo objeto esencial perfeccionamientos o cambios en el modelo de utilidad nº 87.672, modificaciones o mejoras que aparecerán en el curso de la lectura de la descripción siguiente.

Ante todo, recordemos brevemente las características del objeto protegido de conformidad con el modelo de utilidad nº 87.672 citado anteriormente.

Se encuentra fundamentado el referido modelo 87.672 en una estructura publicitaria constituida por un marco en tubo de hierro, y en el centro de dicho marco se ha dispuesto un espacio de anuncio realizado en chapa o placa cuyo espacio va cogido al marco de tubo por una pluralidad de chapitas soldadas que sujetan la chapa o placa.

Los perfeccionamientos que se protegen pueden resumirse en que dentro de las características constructivas del repetido modelo 87.672, con el fin de obtener una máxima visibilidad del anuncio y un importante ahorro en la construcción del mismo, se ha previsto suprimir el marco en tubo de hierro, así como la pluralidad de chapitas soldadas que sujetan la chapa o placa al referido tubo, en forma tal que la vistosidad conseguida sea sencillamente extraordinaria, una realización más sencilla y rápida de la estructura y la supresión de ciertos elementos que, forzosamente, encajecían su construcción, obteniendo, por otra parte, una vistosidad y fuerza atractiva del anuncio no conseguida jamás hasta ahora.

Para mejor comprensión del objeto que se protege, en los dibujos adjuntos, y a título de ejemplo práctico de realización, no limitativo, se representa una forma de ejecución en figura única, mostrando la estructura publicitaria, construida de acuerdo con los principios que informa este registro.

De acuerdo con dichos dibujos la estructura publicitaria está constituida por una chapa o placa (1), que contiene el anuncio

93562



cuya placa está sujeta al suelo por medio de una pluralidad de elementos de sujeción (2), en forma de pies, y en su parte posterior un juego de tirantes (3) para la máxima seguridad del armazón o conjunto.

Debe tenerse en cuenta que la nueva estructura no se limita al ejemplo descrito y representado gráficamente en los dibujos, pudiendo adoptar cuantas variantes de formas geométricas sean susceptibles de realizarse industrialmente en la finalidad perseguida, sin que ello suponga, lógicamente, salirse del espíritu del modelo que se protege, suficientemente descrito, ilustrado y reivindicado en la presente memoria.

**NOTA**

En resumen : la presente patente de modelo de utilidad recaerá sobre las siguientes reivindicaciones :

1ª. - Estructura publicitaria caracterizada por comprender una placa provista de una pluralidad de elementos de sujeción, en forma de pies, para su mantenimiento en el suelo, montándose en la parte posterior un juego de tirantes en forma conveniente para asegurar así su máxima estabilidad contra los vientos.

2ª. - ESTRUCTURA PUBLICITARIA.

Según se describe en esta memoria que consta de tres hojas escritas a máquina por una sola cara y dibujos.

Madrid 9 de junio de 1962

CARLOS FERNANDEZ CANDELAS

P. P.

GREGORIO DE LOME



93562-9

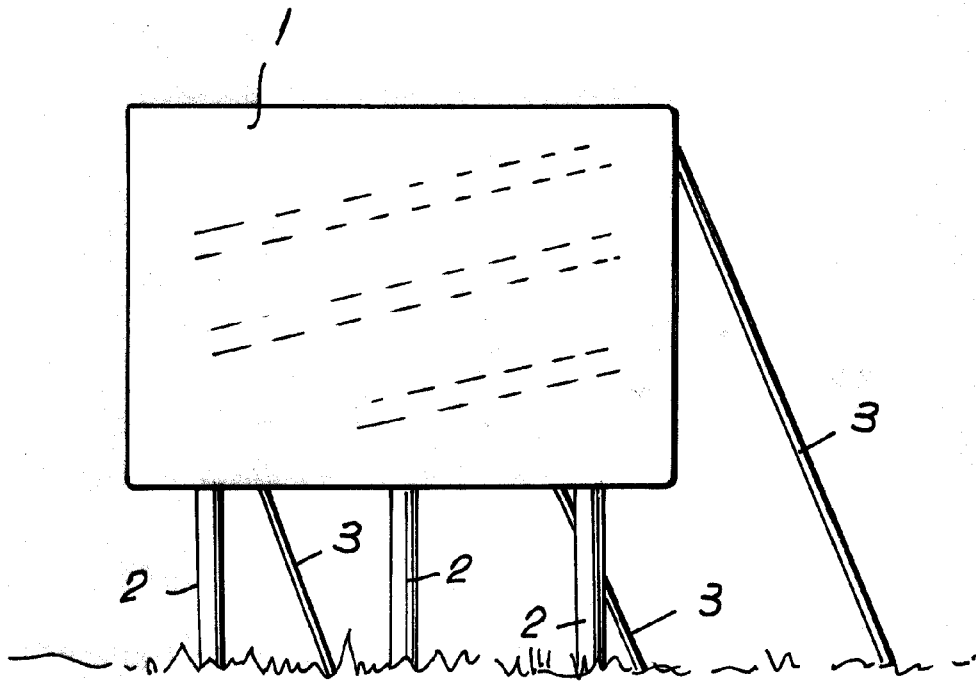

- 9 JUN. 1962

CARLOS FERNANDEZ CANDELAS

P. P.

ESCALA VARIABLE.

GREGORIO DE LOME