



93532

P A T E N T E D E M O D E L O D E U T I L I D A D

por VEINTE AÑOS

a favor de Doña María CASABONA
P e r s i v a , de nacionalidad española, domici-
liada en Barcelona, calle Concordia, número 16,
p o r :

"ESTANTERIA PERFECCIONADA".

M E M O R I A D E S C R I P T I V A

1 El presente Modelo de Utilidad tiene por objeto
-según claramente se desprende de su enunciado- una
estantería perfeccionada, más concretamente, una es-
tantería perteneciente al tipo -cada día mas divulga-
5 do- en el que los montantes o soportes verticales se
constituyen a base de perfiles metálicos continuos ra-
nurados, y los estantes o entrepaños a base de plancha
metálica convenientemente recortada y doblada.

La estantería que se trata de registrar -según se



93532

verá claramente a continuación- se caracteriza esencialmente por hallarse dotada de un original e ingenioso sistema de fijación de los estantes a los soportes verticales. Con este sistema, por demás perfectamente sencillo de construir, la expresada fijación puede realizarse en 5 escasos segundos con absoluta facilidad, pudiendo variarse con la misma facilidad y rapidez la situación de los estantes, una vez instalada la estantería.

Por lo demás, la estructura y principales características y ventajas de la estantería que se trata de registrar, serán mas fácilmente comprensibles a la vista de los dibujos adjuntos, en los que se ha representado un ejemplo concreto de realización práctica de la misma. En lo sucesivo, la explicación se referirá, pues, a estos 10 dibujos, bien entendido que, dada su finalidad exclusivamente ilustrativa y aclaratoria, en ningún caso, cabrá conferir a los mismos el menor caracter limitativo. 15

En estos dibujos:

La figura 1 es un detalle en perspectiva mostrando un 20 vértice de un estante, convenientemente fijado a un soporte vertical.

Y las figuras 2 y 3 son sendos cortes, en proyección horizontal y vertical, según las líneas AB y CD de la figura 1, respectivamente.

25 Refiriéndonos, pues, a los dibujos dichos:

La estantería en cuestión comprende en primer lugar una serie de montantes verticales 1, constituidos a base de perfiles metálicos continuos que podrán presentar una forma en L, en U -como en los dibujos- u otra cualesquiera 30 que se considere adecuada. Estos montantes, por su extremidad inferior se apoyarán directamente sobre el suelo, hallándose de manera preferente provistos en la misma de

93532



un pie elástico amortiguador 2, normalmente constituido por un simple taco de goma u otro material adecuado, en el que se enchufará en forma ajustada la expresada extremidad. Los perfiles dichos podrán además fijarse a la pared, o relacionarse entre sí a través de correspondientes travesaños, por mas que ello no será en absoluto necesario, dado que -según se verá a continuación- la rigidez del conjunto de la estantería queda perfectamente asegurada al llevar a cabo la fijación de los estantes. Finalmente, estos perfiles, de manera esencial, presentarán en sus caras a las que deban fijarse los estantes, sendas alineaciones de ranuras 3, de forma alargada, con sus ejes longitudinales sobre el eje de alineación, y dotadas de una expansión central, 4, destinada a permitir la colocación de los elementos de sujeción de los estantes.

Los estantes se constituyen, según dicho, a base de una pieza de plancha metálica 5, de forma general rectangular, con sus bordes doblados ortogonalmente hacia abajo, conformando correspondientes rebordes 6 destinados a aumentar la rigidez. A este mismo efecto, de manera preferente, el borde libre de estos rebordes 6 aparece a su vez doblado ortogonalmente, conformando un reborde interior 7, y en la cara inferior del estante se prevén unos refuerzos 8, normalmente constituidos por tiras de la propia plancha constitutiva del conjunto, dobladas en U, y con sus bordes soldados a la cara inferior de aquél. Finalmente, en el reborde 6 de los expresados estantes, y precisamente en los puntos del mismo que tienen que quedar en contacto con las caras ranuradas de los perfiles 1, se disponen unas escotaduras alargadas 9, destinadas al encaje de los elementos mediante los que se efectua la sujeción

93532



de los estantes a los soportes.

Para llevar a cabo la fijación de los estantes a los montantes, se prevén esencialmente unas piezas a modo de gemelos, que presentan un corto vástago 10 y dos cabezas o expansiones ortogonales extremas 11-11', en forma de discos. Estas piezas pueden ser encajadas en las ranuras 3, para lo que basta hacer pasar una de las cabezas 11 por el ensanchamiento central 4, y abandonar el conjunto a la acción de la gravedad, con lo que el vástago 10 pasará a apoyarse contra la extremidad inferior de la ranura 3, no pudiendo ya zafarse de su encaje. Naturalmente que a los efectos dichos, el sistema sería igualmente eficaz si las ranuras 3 presentaran la expansión 4, no en su zona central, sino en su extremidad superior, adoptando una forma aproximada de ojo de cerradura. Sin embargo, en general resulta mas aconsejable la forma representada en los dibujos por permitir utilizar los perfiles 1 en una cualquiera de dos posiciones invertidas, lo que facilita grandemente el montaje. Una vez situados en posición los botones 11-10-11' sobre los perfiles 1 actúan como ganchos que permiten acoplar a los mismos con toda facilidad los estantes, simplemente encajando el vástago 10 en las escotaduras 9 previstas en aquéllos. El peso de los estantes con los objetos que sobre los mismos se depositen al descansar sobre los botones de sujeción, contribuye a mantener a éstos en su posición encajada en las ranuras de los perfiles 1 y en las escotaduras de los estantes, asegurando la solidez de todo el conjunto.

Es, pues, evidente que la construcción de la estantería no ofrecerá dificultad alguna, componiéndose únicamente de cuatro largueros o soportes verticales 1, un número variable de estantes, y cuatro botones o piezas de su-



93532

jeción para cada estante. Cuando se quieran construir estanterías de anchura superior a la longitud de un estante podrán utilizarse como montantes intermedios los propios perfiles 1, en el caso mas normal de que los mismos adopten la sección en U representada en los dibujos, que permite la fijación de estantes por ambos lados. De esta forma, podrán también ampliarse indefinidamente las estanterías ya instaladas. En cualquier caso, la estantería podrá montarse en el mismo lugar de instalación con toda rapidez y facilidad, pudiendo con esta misma rapidez y facilidad introducirse cuando interese cuantas modificaciones se deseen en la estructura o tamaño de la misma una vez instalada.

Resta ya únicamente hacer constar de una manera general y expresa que, como se comprende y es lógico, en la realización práctica de la estantería perfeccionada que ha quedado descrita, cabrá introducir todas aquellas adiciones y modificaciones de detalle que no afecten a lo que constituye la esencialidad del registro que se solicita. Así, tal como se ha ya indicado, cabrá variar entre los mas amplios límites la sección de los montantes, la forma adoptada por las ranuras alineadas que se prevén en los mismos -con la única condición de que sean alargadas y presenten una expansión extrema o central-, la forma y estructura de los estantes, los cuales podrán incluso constituirse, no de chapa metálica, sino a base de un tablero macizo, de madera o similar, en cuyos bordes se hayan fijado en posición adecuada unas pletinas dobladas en U, comportando las escotaduras 9 para encaje de las correspondientes piezas de fijación, etc., etc.

N O T A

30 SE REIVINDICA:

1 - Estantería perfeccionada, del tipo que comprende unos

93532



soportes verticales formados por segmentos de perfil metálico continuo ramurado, a los que se fijan los correspondientes estantes, en forma fácilmente desmontable, caracterizada porque esta fijación se lleva a cabo por medio de unas piezas

5 que conforman un corto vástago dotado de dos amplias cabezas ortogonales extremas, cuyas cabezas pueden pasar a través de unas correspondientes expansiones previstas en las expresadas ranuras, quedando el vástago encajada sin posibilidad de zafarse, cuando la pieza se desplaza hacia la parte inferior,

10 mas estrecha, de la ranura, en cuya posición entre el vástago y la cabeza exterior del mismo, se constituye a modo de un gancho del que puede ser suspendido el estante a través de una correspondiente escotadura vertical alargada, a tal fin prevista en el borde del mismo.

15 2 - Estantería perfeccionada.

Consta la presente Memoria Descriptiva de seis hojas mecanografiadas, escritas por una sola cara, numeradas del 1 al 6 y con sus líneas numeradas, a su vez, de cinco en cinco y de dibujos, anexos.

Barcelona, 25 mayo 1962.
P.A.

98532

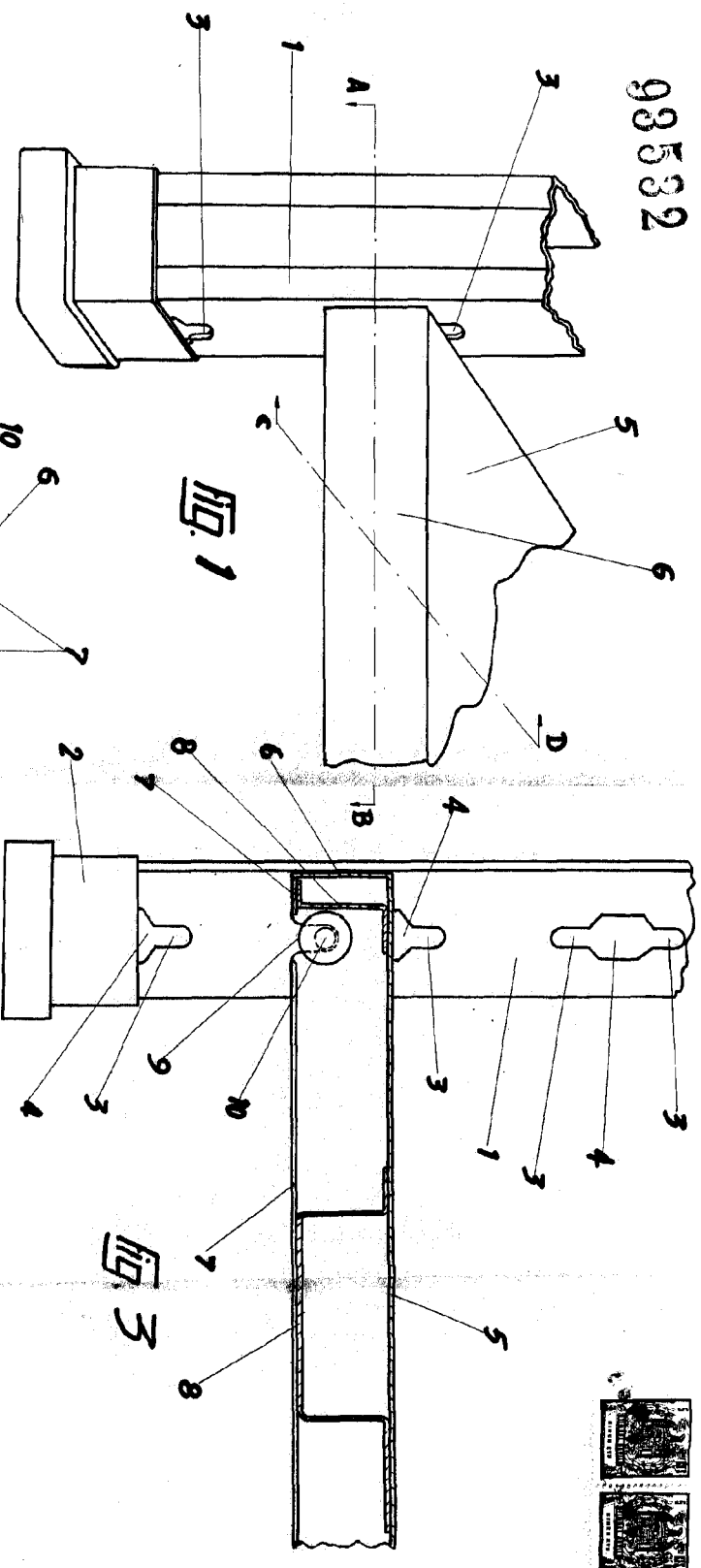

Escala variable

Barcelona 13 Mayo 1962
P.A.

