

93523



93523

MEMORIA DESCRIPTIVA

Correspondiente a un MODELO DE UTILIDAD cuyo registro se solicita por veinte años.

A favor de

El Corte Inglés, S.A., de nacionalidad española.

Residente en MADRID.-Preciados, 3

p o r :

"ALMOHADILLA ARTICULADA"



1962

93523

La presente memoria descriptiva tiene como fin la declaración del objeto sobre que ha de recaer el privilegio de explotación industrial y comercial exclusiva en el territorio nacional de un Modelo de Utilidad, conforme a la legislación

5.- vigente en materia de Propiedad Industrial que, según expresa el enunciado, trata de una almohadilla articulada para uso infantil.

La presente almohadilla articulada ha sido especialmente diseñada para ser utilizada como elemento protector anti-golpes en las cunas y corralitos que se emplean para niños de corta edad.

La utilidad de este elemento protector reside principalmente en el hecho de ser plegable por efecto de sus articulaciones. Por tal causa es posible guardarlas en un reducido espacio y acoplarlas convenientemente a la configuración de la cuna o corralito para lograr una mayor protección del niño.

Se trata por consiguiente de un objeto especialmente indicado para niños de corta edad, destinado a protegerlos de manera efectiva contra los frecuentes golpes motivados por la falta de estabilidad lógica en estas edades.

Con el fin de facilitar la interpretación más exacta del objeto sobre que ha de recaer el presente privilegio, en el plano adjunto complementario de la presente exposición, se representa una forma práctica para la realización industrial y únicamente a título de ejemplo y, por consiguiente, sin carácter exhaustivo sino meramente informativo.

En este plano:

Fig. 1ª, vista en perspectiva en posición desplegada.

Fig. 2ª, sección transversal de una almohadilla.

30.- Fig. 3ª, detalle de una articulación.

Fig. 4ª, vista del conjunto en posición plegado.

En las expresadas figuras, las referencias corresponden:



- (1).-Elementos.
- (2).-Almohadilla de latex.
- 35.- (3).-Recubrimiento.
- (4).-Articulación.

Como se muestra en la figura 1ª, el ejemplo escogido está formado por tres elementos (1) de forma rectangular alargada unidos entre sí por las articulaciones (4).

- 40.- Cada elemento está constituido por una plancha (2) de latex, espuma de nylon o cualquier otra materia elástica y blanda, enfundados por el recubrimiento (3) preferentemente de materia lavable.

El recubrimiento (3) forma una sola pieza para las tres almohadillas, existiendo en los enlaces de unas con otras (3) unas costuras transversales.

La disposición de dichas costuras y la flexibilidad del recubrimiento permiten situar las almohadillas en la posición indicada en la figura 4ª, es decir, plegadas.

- 50.- Naturalmente, el número de almohadillas no está limitado a tres, sino que puede ser mayor de acuerdo con la aplicación que se les dé.

55.- Descrita suficientemente la naturaleza del invento y su forma de realización práctica, únicamente cabe añadir que en el conjunto y partes independientes constitutivas del todo son susceptibles modificaciones y cambios de materias, forma y disposición en cuanto estas alteraciones no desvirtúan el fundamento esencial del mismo.



REIVINDICACIONES

60.-

1ª).- "ALMOHADILLA ARTICULADA" que se caracteriza por estar constituida por varios elementos de forma alargada con dos caras de superficie plana sensiblemente rectangular, compuestos cada uno por un alma de materia elástica y blanda, recubiertos con una funda y enlazados unos con otros por sus extremos con la propia funda, en cuyos lugares de coincidencia presenta unas costuras que superponen las dos partes de las fundas, de manera que los elementos de almohadilla quedan enlazados en forma que permite el plegado del conjunto y superposición de todos los elementos.

65.-

70.-

2ª).- "ALMOHADILLA ARTICULADA".

La presente memoria descriptiva consta de cuatro hojas foliadas y mecanografiadas por una sola cara, componiendo un total de setenta y tres líneas, incluidas éstas.

Madrid, 8 de Junio de 1.962.-

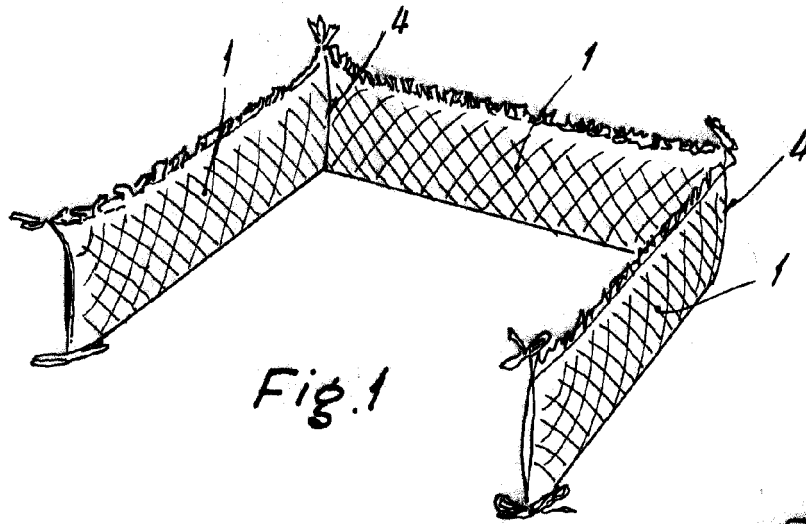

Fig. 1

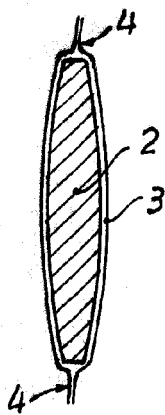

Fig. 2

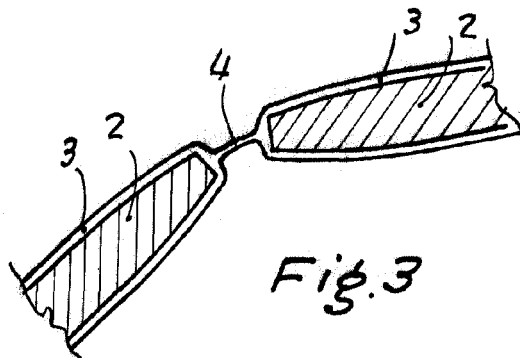

Fig. 3

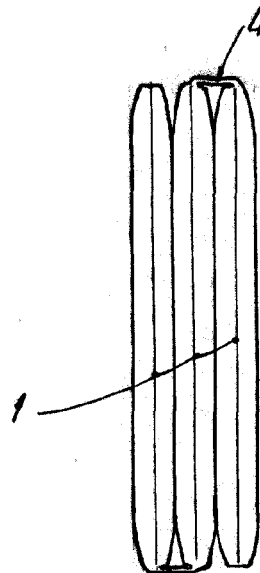

Fig. 4



1962

Madrid, 8 de Junio de 1962

ANTONIO ESTEBAN
A. B.

Escala variable