



93515

93515

M E M O R I A D E S C R I P T I V A

que se acompaña

a la solicitud de

un MODELO DE UTILIDAD, por veinte años en España,
a favor de DON ANTONIO FERRER BUSQUETS, de nacionalidad española, residente en BARCELONA, calle Aray, 6.

por:

"UN NUEVO PORTAPATENTES Y DOCUMENTOS DE IDENTIFICACION DE VEHICULOS".

- 1 -



93515

El presente registro de Modelo de Utilidad concierne, como su enunciado indica a un nuevo portapapeles y documentos de identificación de vehículos, de acuerdo con la descripción detallada que del mismo se realiza.

5 Este resultado industrial mejora notablemente todo cuanto sobre el particular se conoce y utiliza actualmente, tanto por su sencillez constructiva, como de aplicación, resistencia, duración, indeformabilidad, perfecta visibilidad y protección, estética y economía.

10 Para la debida ilustración de este objeto, sirve de anexo a la presente memoria descriptiva una hoja de planos en la que, a título de ejemplo, se representan todas y cada una de las partes que lo forman y relación que guardan entre si.

15 En la citada hoja de dibujos, se aprecian las siguientes referencias:

EN LA FIGURA PRIMERA.— una vista en ligera perspectiva del marco básico del portapapeles.

En LA FIGURA SEGUNDA, una vista en perfil del mismo.

20 EN LA FIGURA TERCERA, una vista lateral del vástago que presenta el marco en su parte superior y al cual ha sido adaptada una ventosa de fijación.

EN LA FIGURA CUARTA, una vista en ligera perspectiva del plano posterior de la tapa de cobertura del marco referido.

25 EN LA FIGURA QUINTA, un detalle del acoplamiento de la cobertura sobre el marco.

EN LA FIGURA SEXTA, una vista frontal del portapapeles completamente montado y apto para su uso.

En estas figuras, se aprecian las siguientes referencias:

30 1.— Recuadro del marco básico, de configuración rectangular y de material y dimensiones convenientes.

93515



2.- Plano de fondo del marco -1- citado.

3.- Laterales del mismo, de profundidad conveniente.

4.- Vástago de suspensión del marco -1-.

5 Este vástago está previsto en la parte media superior de dicho elemento base.

5.- Perforación constituida en la cabeza del vástago -4-, cuya finalidad es recibir el pivote de la ventosa correspondiente.

10 6.- Ventosa para determinar la fijación sobre la luneta del parabrisas o parte mas conveniente del vehículo.

Esta disposición evita el tener que realizar taladros y demás modificaciones en la propia carrocería del vehículo, facilitando su cambio de posición en cualquier momento.

15 Dicha ventosa, de características apropiadas, presenta en su parte posterior un pivote que permite el ajuste a presión sobre la perforación -5- constituida en la cabeza del vástago -4-.

20 7.- Cobertura referida, que se acondiciona a presión y por diferencia dimensional sobre el marco -1- anteriormente descrito.

25 La forma de esta tapa es la misma que la del citado marco y esta disposición permite contener en posición intermedia al documento de Patente de circulación o análogo, quedando el mismo completamente asegurado, ya que el ajuste realizado por la tapa sobre el marco resulta completamente hermética.

Esta tapa estará fabricada en cualquier clase de material transparente.

30 La citada cobertura está constituida por una lámina frontal; unos planos envolventes periféricamente y un reborde en su parte posterior.

93515



7 JUN 1962

8.- Rebaje circular practicado en la parte media superior del lateral correspondiente de la tapa -7-.

Dicha uñeta facilita la extracción de la tapa, separándola de su marco.

5 9.- Pivotes que presenta la tapa -7- en sus ángulos inferiores y en posición saliente.

10 Dichos pivotes actúan de elemento de retención de la tapa sobre el marco y al mismo tiempo permiten el basculamiento de la cobertura al abrirse la misma, actuando por tanto estos pivotes de bisagras propiamente dichas, al alojarse sobre las perforaciones -10- constituidas en la parte correspondiente del marco base -1-.

15 10.- Orificios previstos en los ángulos inferiores de dicho marco -1- y por su parte interior, que se encargan de alojar a los pivotes -9-, con el efecto basculante antes indicado.

Asimismo estos pivotes sirven para fijar la tapa sobre el marco, teniendo en cuenta de que con el sol, los portapatentes actuales se resecan y pierden por ello la presión necesaria de ajuste.

20 El plano frontal transparente, podrá ser fabricado en los colores mas convenientes para neutralizar el efecto de los rayos ultravioleta del sol y con ello evitar que el documento de circulación del vehículo se decolore o resulte ilegible.

25 En la parte posterior del marco base, podrá disponerse, si así se desea, cualquier tipo de publicidad, normas de circulación o señales de la misma.

30 Descrita suficientemente la naturaleza del presente Modelo de Utilidad, se hace constar expresamente que cualquier modificación de detalle que se introduzca en el mismo, se considerará incluida dentro de esta protección en tanto que no alte-



93515

re o modifique esencialmente su finalidad característica.

Por último, se declaran de novedad y utilidad, las reivindicaciones contenidas en la siguiente

N O T A

5 1º.- UN NUEVO PORTAPATENTES Y DOCUMENTOS DE IDENTIFICACION DE VEHICULOS, caracterizado esencialmente por comprender un marco básico del conjunto, el que presenta forma rectangular y va provisto de un plano de fondo, de unos laterales envolventes y de un recuadro anterior, llevando este marco en

10 su parte superior central y en posición perpendicular, un vástago cuya cabeza ensanchada presenta una perforación para recibir el pivote de una ventosa de fijación por vacío.

15 2º.- UN NUEVO PORTAPATENTES Y DOCUMENTOS DE IDENTIFICACION DE VEHICULOS, según la anterior reivindicación, caracterizado esencialmente por comprender una tapa de cobertura, formada por una lámina transparente, de forma asimismo rectangular y de ligeras menores dimensiones que el marco base sobre el cual se ajusta a presión y en completa hermeticidad, siendo esta lámina transparente de características apropiadas para

20 neutralizar el efecto de los rayos solares y evitar la decoloración del documento protegido entre ambos planos, realizándose el ajuste de los mismos por medio de un reborde lateral que a tal fin presenta la referida cobertura.

25 3º.- UN NUEVO PORTAPATENTES Y DOCUMENTOS DE IDENTIFICACION DE VEHICULOS, según las anteriores reivindicaciones, caracterizado esencialmente porque el reborde superior y en su parte central de la tapa citada, presenta un rebaje semicircular que facilita su extracción, presentando dicha tapa en los ángulos inferiores sendos pivotes previstos en disposición saliente y

30 que se alojan en unos orificios previstos en los ángulos infe-

93515

- 6 -



riores del marco base por su parte interior, permitiendo el basculamiento y bisagrado de ambos elementos.

4.- "UN NUEVO PORTAPATENTES Y DOCUMENTOS DE IDENTIFICACION DE VEHICULOS".

7 5 Todo ello tal y como se describe en la presente memoria que consta de seis páginas mecanografiadas y dibujos que se acompañan.

Madrid, 7 de Junio de 1.962.

JOSE MARIA DEL CORRAL,



FIG. 1ª

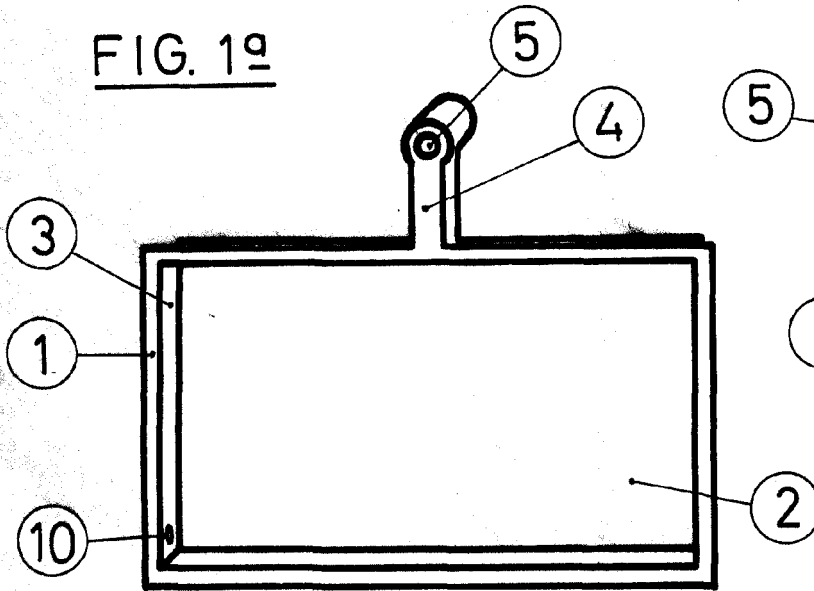

FIG. 2ª

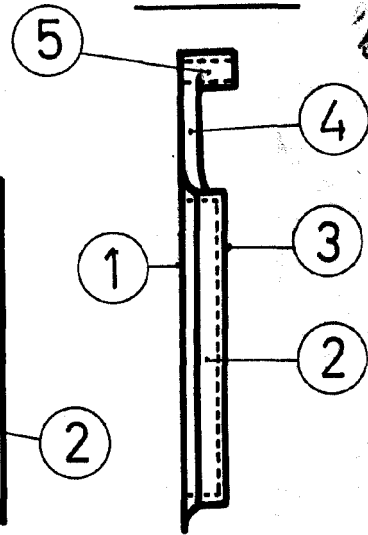

FIG. 3ª

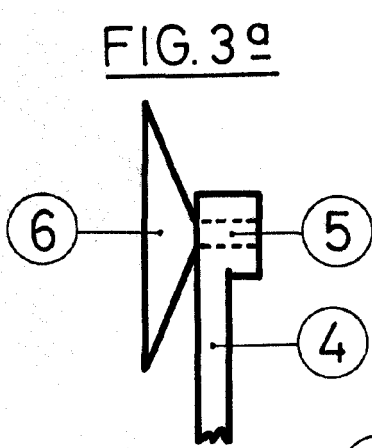

FIG. 4ª

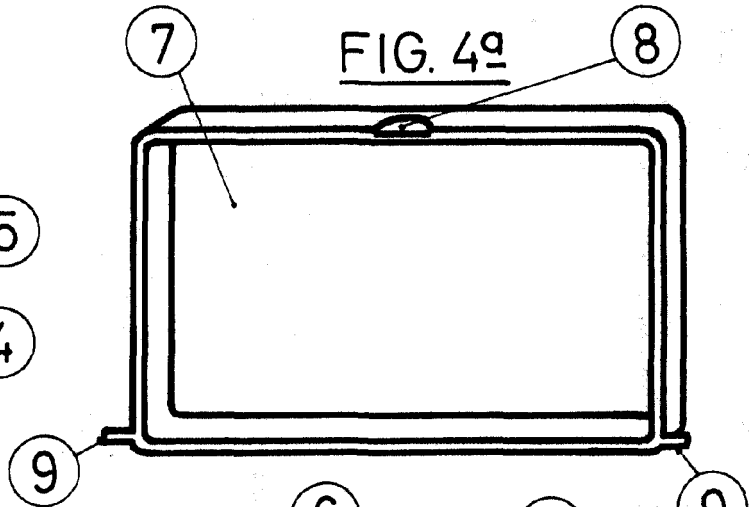

FIG. 5ª

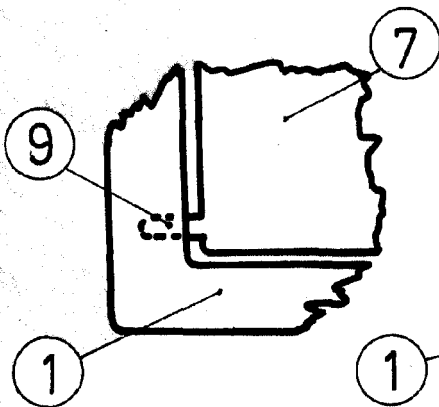
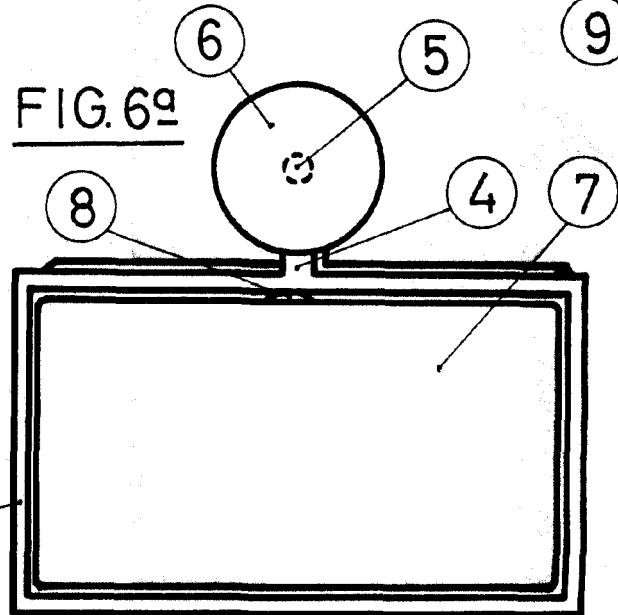

FIG. 6ª



Madrid, 7 de Junio de 1962.
JOSE MARIA DEL CORRAL,

ESCALA VARIABLE