

27 JUN



93510

93510

MEMORIA DESCRIPTIVA
 para solicitar
 PATENTE DE MODELO DE UTILIDAD
 e n
 E S P A Ñ A
 por VEINTE años
 por "EXPRIME LIMONES MECANICO"

A nombre de:

Don José Joaquín **PARREÑO NAVARRO**, de nacionalidad española,
domiciliado en:

MADRID, calle Menéndez Pelayo, 75

El objeto de la presente solicitud de patente de modelo de utilidad, se refiere a un exprime limones mecánico, cuyas características de novedad le confieren la cualidad de aportar, a la función a que se destina, la ventaja derivada de que en vez de tener que hacer girar

5

93510

7 JUN 1971



10 el limón para extraer el zumo, lo que gira es el extresor lo que produce una mayor extracción, una mayor comodidad y mayor rapidez. El zumo queda limpio y exento de pipas y pulpa para pasar a través de un colador antes de caer al depósito colector.

En el adjunto plano se ha representado una forma de ejecución del modelo de que se trata.

La figura 1 representa una vista en sección, y la figura 2 es una vista en planta.

15 Como puede apreciarse, el exprime limones que se preconiza consta de un soporte base (1) determinativo de recipiente colector y obturado por una placa (2) provista de orificios, llevando un tubo central (3) en el que se aloja un eje (4) mandado por una manivela (5) a través de un grupo cónico (6) y en cuya parte superior va encajado deslizante, pero sometido a arrastre en sentido de giro. El elemento (7) provisto de relieves sobre el que se aplica el limón imprimiendo giro a la manivela con lo que se produce la total extracción del zumo.

25 Un mango (8) facilita el manejo del aparato.

La inclinación del eje (9) de transmisión hace muy cómodo el manejo.

La pieza (7) es desmontable, así como el colador (2) lo que determina una gran facilidad de limpieza.

30 Este modelo es realizable en cualesquiera tamaños y materiales adecuados, siendo susceptible de toda clase de modificaciones de detalle que no alteren su fundamento.

-Y- N O T A -Y-

35 Los puntos de invención propia y nueva que se

93510

7 JUN



presentan para que sean objeto de esta patente de modelo de utilidad, en España, por veinte años, son los siguientes:

40 1ª.- Exprime limones mecánico, caracterizado por que consta de un soporte en forma de taza sobre el que va una tapa constitutiva de colador a cuyo fin va provista de orificios, poseyendo el soporte un tubo central en el que va un eje al que imprime movimiento de giro una manivela a través de otro eje inclinado y un grupo cónico, encajando en la parte superior de este eje y solidario con él respecto a giro un casquete acampanado provisto de relieves exteriores, estando dotado el soporte de un asa curvada.

45 2ª.- "EXPRIME LIMONES MECANICO".

tal y como se ha descrito en la memoria que antecede, representado en el dibujo que se acompaña y para los fines que se han especificado.

50 Consta la presente memoria descriptiva de tres hojas escritas a máquina por una sola cara.

Madrid, 7 de Junio de 1962

A handwritten signature in dark ink, appearing to read 'A. Florin', enclosed within a large, irregular scribble or flourish.

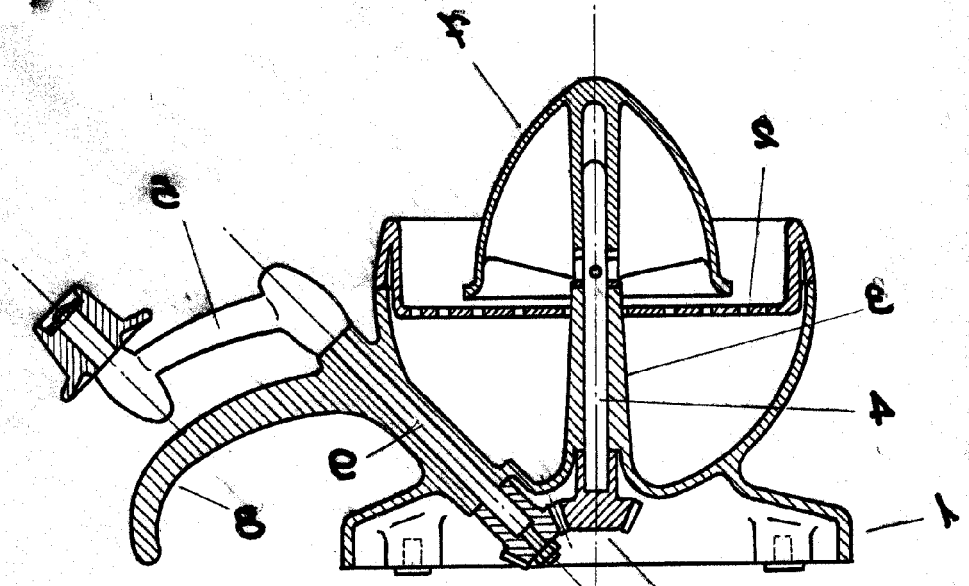

FIG. 1

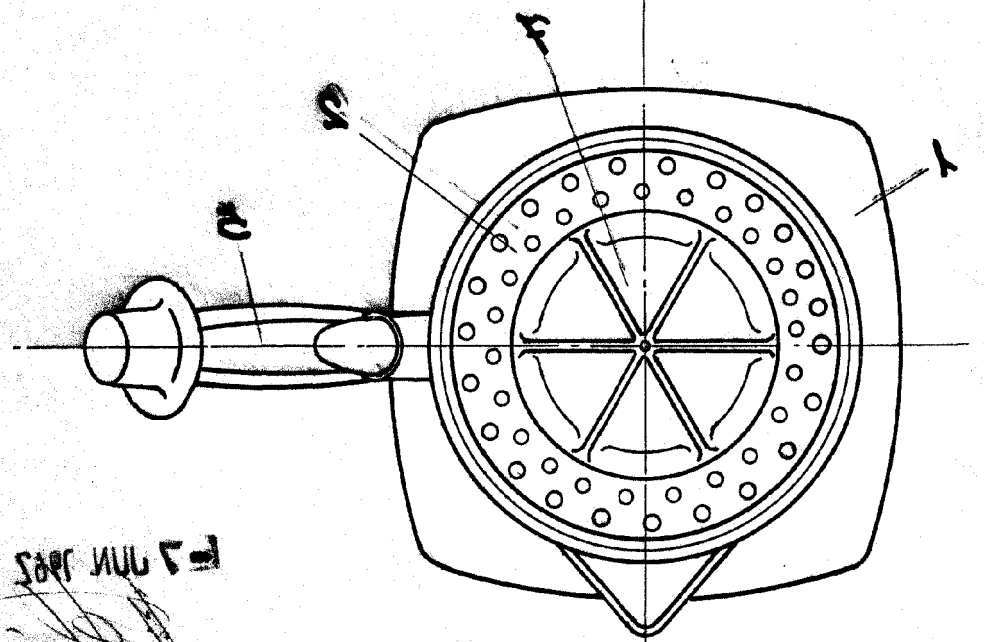

FIG. 2

Escala variable

[Handwritten signature]