



93468

M O D E L O
D E
U T I L I D A D

a favor de Don Manuel JANÉ VIDAL, de nacionalidad española, residente en Barcelona, Calle Cartagena, 203, por "VISERA OCULTABLE PARA CAPOTAS DE COCHES PARA NIÑOS".

- . -

MEMORIA DESCRIPTIVA

La presente invención se refiere a una visera ocultable para coches para niños, en extremo sencilla y fácilmente montable, por medio de la cual, susceptible además de aportar y constituir un motivo decorativo, se mejoran y amplían sensiblemente las condiciones y posibilidades de utilización de las capotas, resultando sumamente práctica.

5. Sabido es que las capotas indicadas tienen elevado el borde superior de sus aberturas al objeto de permitir y facilitar que el sol entre lo más posible

10.

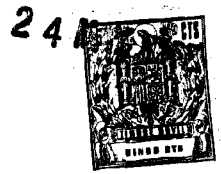

93468

dentro del coche y que el campo visual sea lo más amplio, esto, que en un principio es muy ventajoso, resulta en determinados momentos un inconveniente pues si se pretende evitarlo hay que recurrir a desplazar la capota, lo que no resulta cómodo el sujetarla en la posición conveniente y sin embargo se consigue con toda facilidad y rapidez si se dota a la capota con una visera objeto de la invención.

La indicada visera consiste esencialmente en una placa doblemente acodada en un perfil en "U", de base ligeramente inferior a la anchura de la capota y ramas sensiblemente en forma de triángulo, la cual está dotada en los vértices extremos de elementos adecuados para su articulación en la cara interna de los laterales de la abertura de la capota. La citada placa presenta asolapado hacia el exterior su borde anterior, determinando un reborde-cartera en el que, al ocultar por giro la visera dentro de la capota, se introduce el borde anterior de dicha visera. Eventualmente el reborde de la visera puede presentar un colorido que permita que destaque sobre la capota y sirva de motivo ornamental.

Para la mejor comprensión de cuanto se indica en la presente memoria descriptiva se acompaña un dibujo en el que, esquemáticamente y tan sólo a título de ejemplo, se representa un caso práctico de realización de una visera según la invención.

En dicho dibujo la figura 1 muestra una vista

93468



en perspectiva estando montada sobresalientemente la visera sobre una capota; y la figura 2 una vista análoga a la anterior, estando la visera en la posición oculta.

5. La visera aludida está constituida por una placa de perfil en "U", de base -1- rectangular y ramas -2- sensiblemente triangulares, con sendos orificios -3- en los vértices extremos. El borde de la placa destinado a ser el anterior de la visera se prolonga en una solapa -4- exterior, la cual da lugar a un reborde cartera con abertura en el sentido señalado por la flecha -5-.
10. Como se deduce de la descripción hecha y por la observación del dibujo la forma de montar la visera objeto de la invención sobre una capota -6- es la siguiente: se acopla por el interior de la abertura de aquella y aprovechando los pasadores -7- en que se sujetan los resorte -8- de plegado de la capota, o bien unos pivotes especialmente previstos al efecto, se disponen dichos pasadores a través de los orificios -3-, que así fijados sirven de eje de basculación de la visera, la cual según convenga pueda quedar extendida (figura 1) o bien oculta (figura 2). Por lo general la visera se monta a presión para que pueda quedar fijada en cualquier posición de su juego basculante,
15. ahora bien interiormente presenta un tope que limita su máxima posición sobresaliente, el cual no es visible en el dibujo.
- 20.
- 25.

Se comprende que serán independientes del ob-

24 MAY. 1962



93468

jeto de la invención los materiales empleados en la visera, así como la forma y dimensiones, tanto absolutas como relativas, de la misma y, en general, todo cuanto no afecte a su esencialidad.

- . -

N O T A

5. Se reivindica como objeto del presente modelo de utilidad:

1. Visera ocultable para capotas de coches para niños, que se caracteriza por estar constituida por una placa de perfil en "U", la cual está dotada sobre los vértices extremos de sus ramas de elementos para su articulación interna en los laterales de la abertura de la capota y presenta asolapado hacia el exterior su borde anterior que determina un reborde-cartera en el que, al quedar oculta por giro la visera, se introduce el borde anterior de ésta.

10. 2. Visera ocultable para capotas de coches para niños.

15. La presente memoria consta de cuatro hojas foliadas, escritas a máquina por una sola cara.

Barcelona, a 24 de mayo de 1962

Manuel JANÉ VIDAL

p.a.

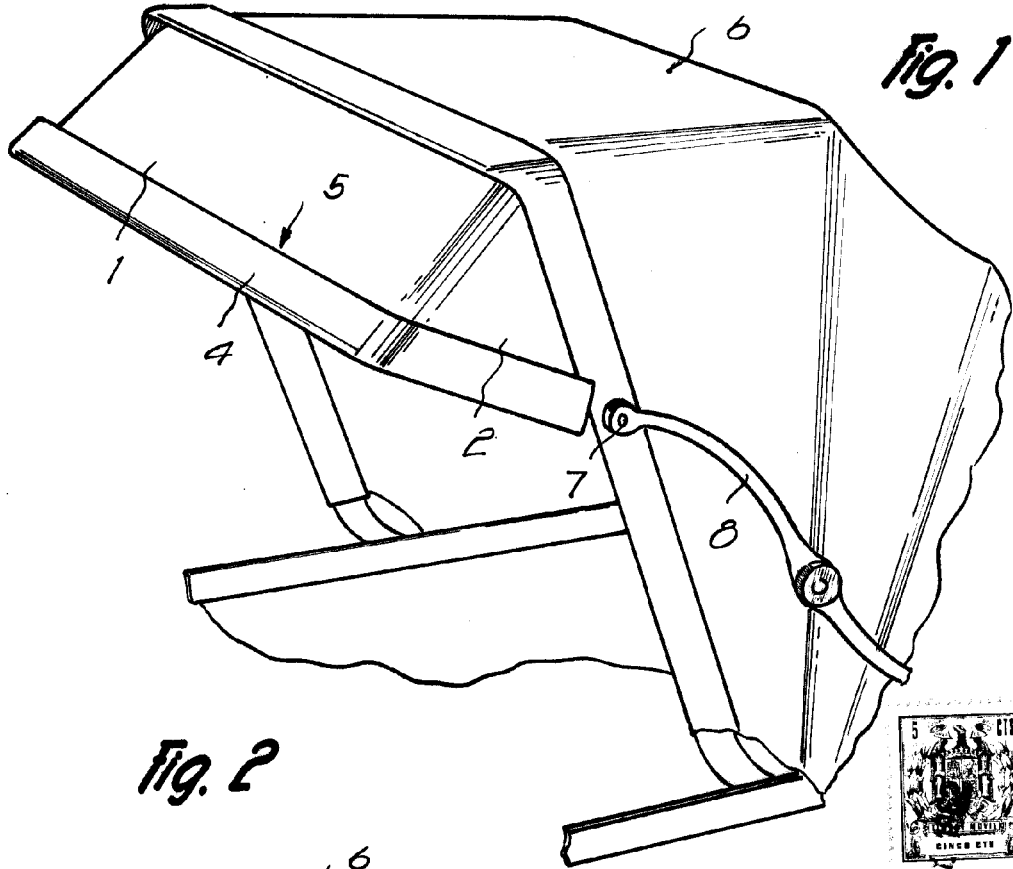
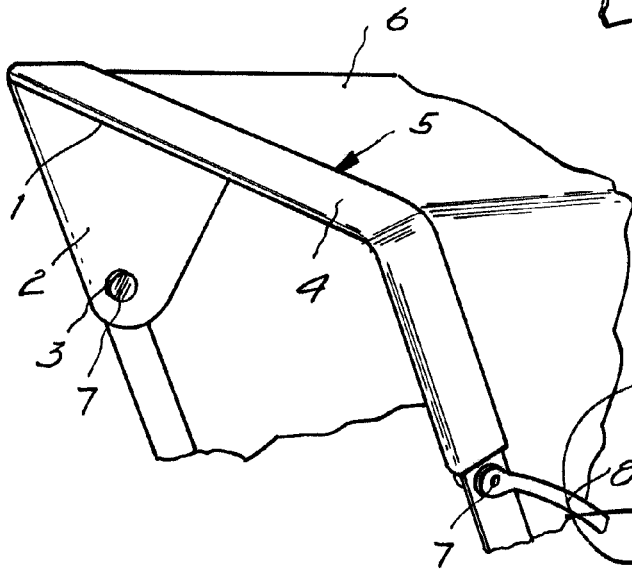

Fig. 1

Fig. 2



Barcelona, 27 Mayo 1962
Manuel Jané Vidal

p.a.

9052