

93407-



MODELO DE UTILIDAD

por veinte años

a favor de

Don Armando DEL RIO FUERTES

de nacionalidad española

residente en Zaragoza. Nueva Travesía del Camino Monzalbarba 12.

P O R

"DISPOSITIVO AUTOMÁTICO PARA EL CIERRE DEL PASO DE AGUA EN LOS
INODOROS".

M E M O R I A D E S C R I P T I V A

Consiste el objeto del presente Modelo de Utilidad en un dispositivo automático para el cierre del paso de agua en los inodoros.

Hasta la fecha no se conoce en el mercado un dispositivo que
5 reuna las condiciones que en sí tiene el que es objeto de éste



Modelo de Utilidad por veinte años, caracterizado en el cuerpo de ésta memoria descriptiva.

Con el fin de que se comprenda con mayor claridad el objeto del presente Modelo, se acompaña a ésta memoria descriptiva, a título de ejemplo, una lámina de dibujos, en la cual queda representado mediante una vista en sección longitudinal, el conjunto total del mismo.

Con el núm. -1- se indica una pieza central, sobre la que se organiza el dispositivo, cuya pieza presenta un orificio inferior -2- por donde penetra el agua al depósito o cisterna, cuando se encuentra en posición abierta, según se aprecia en el dibujo. El núm -3- señala una comunicación en canal de la pieza -1- con su propio interior, la cual lateralmente presenta sendas pestañas circulares -4- con pequeño orificio donde se introduce un pasador en arco -5- que retiene al extremo semi-acodado de una varilla -6-, con su extremo libre roscado -7-. Con el núm -8- queda indicada una pieza de material plástico con cámara para alojar a otra pieza -9- de material mas blando, formando entre ambas una válvula de apertura y cierre del paso de agua. Con -10- se representa el racor exteriormente roscado que se introduce en el interior de la pieza -1-, siendo -11- la tuerca de fijación a la cisterna. El núm -12- es otra tuerca que tiene la misión de fijar el racor -13- que se une a la cañería al tubo racor -10-.

FUNCIONAMIENTO

Por la toma de agua -13- penetra ésta y pasa por el tubo -10- llegando a la cámara -1-, para definitivamente pasar al depósito-cisterna por el orificio -2-. Según penetra el agua, y el depósito se llena, ésta eleva a la boya que se ha



rosado a la parte -7- y por lo tanto la varilla -6- asciende presionando con con su extremo acodado a la válvula formada por las piezas interiores -8- y -9-, cerrando el orificio -2- y cortando por éste motivo el paso del agua. La pieza
40 -9- tapona el conjunto del racor -10- por el que pasa el agua al interior de la pieza central.

Como se apreciará se presenta un nuevo dispositivo que, mejora notablemente lo ya conocido en el mercado, por su sencillez y seguridad en su cometido.

45 Descrito suficientemente el objeto del presente Modelo de Utilidad, solamente cabe hacerse constar que, podrá ser objeto de mejoras siempre y cuando no se altere la esencialidad del mismo no invalidándolo el cambio de forma ni los materiales a emplear en su fabricación o construcción.

50

REIVINDICACIONES

Reivindica el recurrente la propiedad y el derecho exclusivo de su fabricación en España y sus Dominios del objeto del presente Modelo de Utilidad caracterizado en las siguientes reivindicaciones;

55

1a. Dispositivo automático para el cierre del paso de agua en los inodoros, caracterizado esencialmente por una pieza central que presenta un orificio inferior por donde penetra el agua, llevando además ésta pieza una comunicación en canal con su propio interior, la cual lateralmente presenta
60 sendas pestañas circulares.

2a. Dispositivo según reivindicación anterior, caracterizado esencialmente por una pieza de material plástico con cámara para alojar a otra pieza de material más blando para formar una válvula de apertura y cierre del paso del agua.

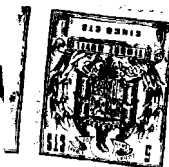

65 3a. Dispositivo según reivindicaciones anteriores, caracterizado esencialmente por una varilla portadora en un extremo de la boya de flotación y en su otro extremo acodado que, por basculación actua sobre el conjunto de la reivindicación anterior.

70 4a. Por "DISPOSITIVO AUTOMATICO PARA EL CIERRE DEL PASO DE AGUA EN LOS INODOROS".

Sean cuales fueren las circunstancias que concurren en la esencialidad del presente Modelo de Utilidad caracterizado en el cuerpo de ésta memoria descriptiva.

75 Consta ésta memoria descriptiva de cuatro hojas mecanografiadas por una sola cara, numeradas, foliadas y acompañadas de una hoja de planos a titulo de ejemplo.

Madrid treinta de Mayo de 1962

P.A.

93407

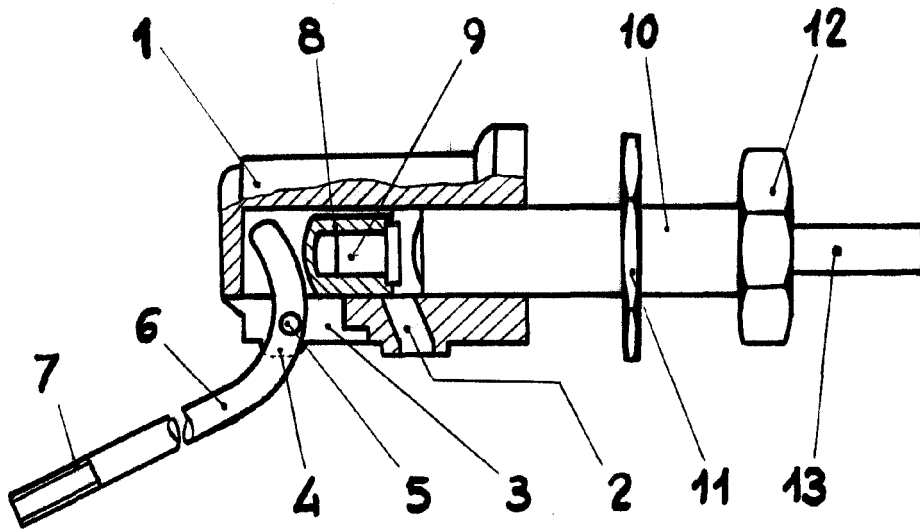

MADRID 11-4-1964

R.A.

ESCALA VARIABLE