

JE.



93396

MODELO DE UTILIDAD

a favor de

ENRIQUE BORRAS Y CIA., de nacionalidad española, domiciliada en C. San Agustín, nº 35 - MATARÓ

por:

"Equipo de elementos autoadhesivos para aplicaciones didácticas y recreativas".

Descripción.

El presente modelo de utilidad se refiere a un equipo de elementos autoadhesivos para aplicaciones didácticas y recreativas, cuya novedad viene determinada por el hecho de que todos los elementos que lo integran conservan indefinidamente su propiedad adherente para ser



substituídos o combinarse entre sí progresivamente.

5 A tal efecto, los aludidos elementos consisten
fundamentalmente en un tablero de dimensiones convenientes
que está recubierto por una tela afelpada o perchada a la
que, por simple contacto, se adhieren los elementos que
componen el resto del equipo y que comprenden una multitud
de signos literales y numéricos, así como figuras relativas
a distintas partes de ciencias, o más o menos caprichosas,
siendo estos elementos de condición semirrígida y estando
10 provistos en su dorso de cantidades convenientes de medios
de fijación filiformes establecidos en forma de ganchos,
que forman parte de un tejido de los llamados adhesivos y
que, al entrar en contacto con la superficie afelpada o
perchada del tablero indicado en primer lugar, quedan fir-
15 memente adheridos a ella sin que, al desprenderlos de la
misma, pierdan dicha condición adhesiva, permaneciendo así
indefinidamente aptos para tantas cuantas sucesivas fija-
ciones sean menester.

20 Las particularidades sucintamente indicadas como
características del objeto que motiva este modelo, pueden
ser apreciadas con mayor detalle a través de la descrip-
ción de un ejemplo práctico de realización que, sin carác-
ter limitativo, se expone a continuación referido a una ho-
ja de dibujos que se acompaña y en los que:

25 La figura 1, muestra una vista perspectiva del
conjunto formado por un tablero-soporte y varias piezas
adheridas al mismo.

30 La figura 2, indica la distribución de los elemen-
tos filiformes de fijación, en el dorso de una de las pie-
zas que forman parte del equipo.



La figura 3, es un detalle en sección del conjunto formado por el tablero-soporte y un elemento que se halla situado en una posición inmediata a su fijación o separación de aquél.

5 Según muestran dichas figuras, el equipo que motiva este modelo consiste en un tablero -1- que es de dimensiones convenientes y fabricado preferiblemente con madera, a una de cuyas caras se encuentra firmemente solidarizada una tela o tejido -2- cuyo lado visible aparece
10 afelpado o perchado con una capa de pelo -3- cuya altura es ligeramente mayor que la de unos ganchos -4- que sobresalen del dorso de cualquiera de los múltiples elementos que componen el resto del equipo.

 Estos elementos, fabricados preferiblemente con
15 materiales resinoplásticos apropiados, corresponden a signos y figuras relativas a ramas particulares del humano saber y, en consecuencia, abarcan desde los literales -5- y numéricos -6-, hasta diversas figuras relativas a zoología -7-, geografía -8-, geometría -9-, y otras convenientes
20 que indistintamente se fabrican con superficies lisas y monocromas en forma de pizarra o encerado para escribir y dibujar sobre ellas, o bien siendo ya portadores de las oportunas inscripciones y detalles en relieve que en cada caso proceda.

25 Merced a que cada uno de estos elementos se halla provisto en su dorso de un tejido de los llamados adhesivos, que comprenden un tejido de base -11- en el que ván insertados una serie de elementos filiformes semirrígidos que forman los citados ganchos -4-, los cuales sobresalen
30 en posición esencialmente perpendicular de una de las caras



del tejido -11- y al entrar en contacto con el tejido -2- del tablero prenden en el pelo -3- de la superficie afelpada del mismo, los indicados signos y figuras -5-6-7-8-9- pueden distribuirse y quedar adheridos sobre cualquier punto de la superficie del tablero -1-, sin obstáculo para poder ser retirados o fijados de nuevo en sucesivas posiciones y situaciones según requiera el desarrollo de una lección o de un juego e independientemente de la posición y plano ocupado por el tablero -1- el cual cuenta, facultativamente, con medios propios -10- para poder ser colgado verticalmente de soportes o paramentos apropiados.

En la forma descrita se obtiene un nuevo equipo que es aplicable a finalidades didácticas y recreativas y destinado a sustituir con ventaja al anticuado sistema de encerado y tiza por cuanto supone una menor pérdida de tiempo para el profesor el colocar unos signos y figuras ya preparados en lugar de dibujarlas, al mismo tiempo que se facilita una mejor asimilación de las lecciones por parte del discípulo al hacerse familiar en su retentiva la reiteración de unos signos y figuras de tamaño y forma constantes.

Como se comprende, en las realizaciones prácticas del equipo que motiva este modelo podrán introducirse diversas modificaciones de detalle y forma, tanto en el tablero como en la multitud de elementos que comprende, sin que ello afecte a la esencialidad ni al alcance de este registro.



N O T A

Se reivindica como objeto de este registro de modelo de utilidad:

1) Equipo de elementos autoadhesivos para aplicaciones didácticas y recreativas, que se caracteriza esencialmente por un tablero de forma, material y dimensiones convenientes, una de cuyas caras está recubierta por un tejido con su superficie libre intensamente perchada a la que pueden quedar adheridos cualesquiera de una multitud de elementos complementarios que, a tal efecto, poseen en su dorso una densa cantidad de ganchos filiformes semirrigidos que, al entrar en contacto con la superficie perchada del tablero, quedan firmemente adheridos al mismo.

2) Equipo, según la primera reivindicación, caracterizado por comprender una extensa cantidad de elementos recortados en forma de signos literales y numéricos, así como en figuras relativas a diversidad de asuntos, estando provistos todos estos elementos en su dorso, de un tejido de los llamados adhesivos, que proporciona los ganchos filiformes mediante los cuales se obtiene su indefinida y reiterada capacidad de fijación sobre la superficie perchada del tablero principal.

3) Equipo de elementos autoadhesivos para aplicaciones didácticas y recreativas.

Esta memoria consta de cinco páginas escritas por una sola cara.

BARCELONA, 22 MAY 1962

JOSÉ M. L. L.

933961

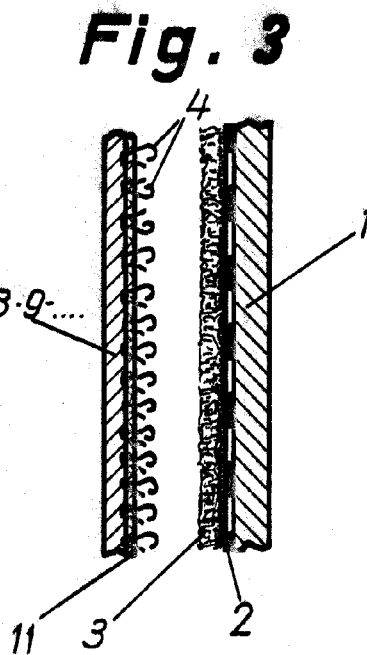
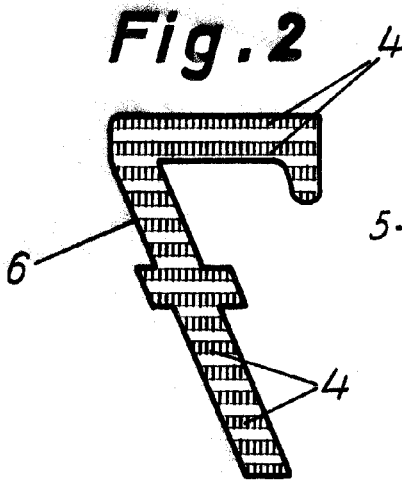
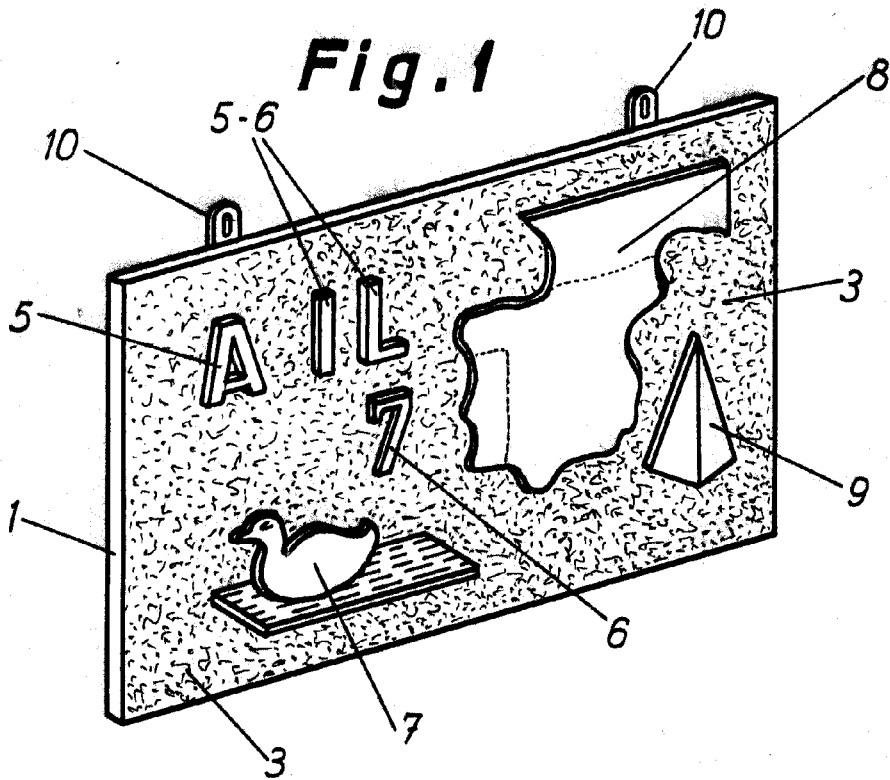

JOSE M. BORRÁS
P. C.

