



16

93395

MODELO DE UTILIDAD

por 20 años por

"UN ASIENTO HINCHABLE, PARA BEBES", a favor de D. Carlos Obregón Roldán, de nacionalidad española, domiciliado en Barcelona, Maquinista, 25 int.

-----

MEMORIA DESCRIPTIVA

El presente Modelo de utilidad hace referencia a un asiento hinchable muy apropiado para la acomodación de bebés, resultando adaptable al respaldo de un asiento normal de una manera muy simple.

5 A lo largo del tiempo se han ido arbitrando múltiples objetos y dispositivos encaminados a proporcionar comodidad a los bebés en los diversos aspectos de la vida cotidiana. De esta serie de innovaciones surgieron las bragas para bebés, los cochecitos para niños etc., que se han ido



ajustando progresivamente a las necesidades de los pequeños.

5 El presente Modelo viene a ser una de tales innovaciones, ya que consiste en un asiento acomodado a las necesidades del bebé en éste servicio. Puede ser utilizado tal utensilio por separado, pero también prevé en su estructura una lámina o correa que a la vez que abraza al niño efectúa la labor de sujeción del propio asiento al respaldo de cualquier silla, sillón etc. Especialmente  
10 será adaptable a las sillitas altas para niños, las cuales generalmente van fabricadas en madera, material éste que por su rigidez causa molestias al propio bebé para cuyo cuerpo resulta más adecuado un material elástico o flexible exento de dureza.

15 Esencialmente se constituye el presente Modelo, partiendo de un cuerpo laminar en forma de "T", cuyos brazos se doblan hacia arriba en ángulo recto por sendas líneas de vencimiento para formar, los menores, los reposabrazos, y el mayor el respaldo, constituyendo el tramo central restante el asiento propiamente dicho. Tanto el respaldo como  
20 los reposabrazos quedan dotados de múltiples soldaduras longitudinales, mientras que el asiento está dotado de soldaduras transversales, y de la boquilla de insuflación de aire la cual queda dispuesta en su parte inferior. Los reposabrazos quedan dotados en su lado posterior de una pestaña lisa, por la que quedan soldados al respaldo; poseyendo cada una de dichas pestañas un orificio coliso a través de los cuales pasa una estrecha correa que sujetando  
25 al niño por su parte delantera es susceptible de abrazarse al respaldo de un asiento.  
30

Para mayor comprensión de las características del pre-



sente Modelo, pasamos a referirnos a un dibujo que representa a título de ejemplo un asiento hinchable para bebés realizado de acuerdo con el mismo.

5 En dicho dibujo, la figura 1 es una vista en planta de la lámina constitutiva del asiento en cuestión, siendo la figura 2 una vista en perspectiva del mismo, acoplado al respaldo de un asiento.

10 Según tales figuras, el asiento hinchable para bebés objeto del presente Modelo consiste en un cuerpo laminar en forma de "T", cuyos brazos menores -1- y -2- constituyen los reposabrazos del propio asiento, correspondiendo el brazo mayor -3- al respaldo, y el tramo central -4- al asiento propiamente dicho.

15 Para la conformación del propio asiento, tanto los reposabrazos como el respaldo se doblan hacia arriba en ángulo recto según las líneas de vencimiento -5-6- y -7-; efectuándose a renglón seguido la soldadura de aquéllos con éste a través de sendas pestañas lisas -8- y -9- de que quedan dotados los propios reposabrazos -1- y -2- en su lado posterior.

20 Sendos orificios colisos -10- y -11- dispuestos en dichas pestañas -8- y -9- permiten el paso a su través de una estrecha correa -12- con posibilidad de sujetar el cuerpo del niño por su parte delantera, y de abrazarse por su parte posterior al respaldo -13- de un asiento; yendo dotada dicha correa -12- de una hebilla -14- que permite la regulación de aquélla.

30 Para el hinchado del propio asiento, queda dispuesta una boquilla -15-, en la cara inferior del asiento -4-, existiendo múltiples soldaduras longitudinales -16- en los reposabrazos y respaldo, y transversales -17- en el



asiento -4- propiamente dicho.

Como se comprende, tales soldaduras -16- y -17-, presentan múltiples tramos libres intermedios a través de los cuales pasa el aire de una cavidad a otra; constituyéndose con tal disposición un mullido asiento para el cuerpo del bebé.

Todo cuanto no afecte, altere, cambie o modifique la esencia del asiento descrito, será variable a los efectos del actual Modelo.

10       NOTA.

Se reivindica como objeto de este registro por Modelo de utilidad.

1.- Un asiento hinchable, para bebés, caracterizado esencialmente por consistir en un cuerpo inflable, aplanado, en forma de "T", con sus brazos doblados hacia arriba en ángulo recto, por sendas líneas de vencimiento, para formar los menores, los reposabrazos, y el mayor el respaldo, constituyendo el tramo central restante el asiento propiamente dicho.

20       2.- El propio asiento de la reivindicación anterior, caracterizado asimismo por poseer múltiples soldaduras intermedias, longitudinales en los reposabrazos y el respaldo, y transversales en el asiento propiamente dicho; efectuándose la unión de los reposabrazos al respaldo por intermedio de sendas pestañas lisas que, dispuestas en los  
25       lados posteriores de aquéllos, están dotadas de un orificio coliso a través de los cuales pasa una estrecha correa que, sujetando al niño por su parte delantera, es susceptible de abrazarse al respaldo de un asiento normal.

30       Sean cuales fueren las circunstancias que concurren en la esencialidad del Modelo de utilidad definido en las

- 5 - 93395



anteriores reivindicaciones, cuyo objeto es:

3.- "UN ASIENTO HINCHABLE, PARA BEBES".

Consta la presente memoria de cinco hojas foliadas,  
mecanografiadas por una sola cara y del dibujo unido a  
5 la misma.

Barcelona, dieciseis de mayo de mil novecientos se-  
senta y dos.

P.A. de D. Carlos Obregón Roldán,

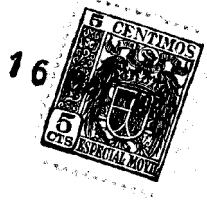

93395

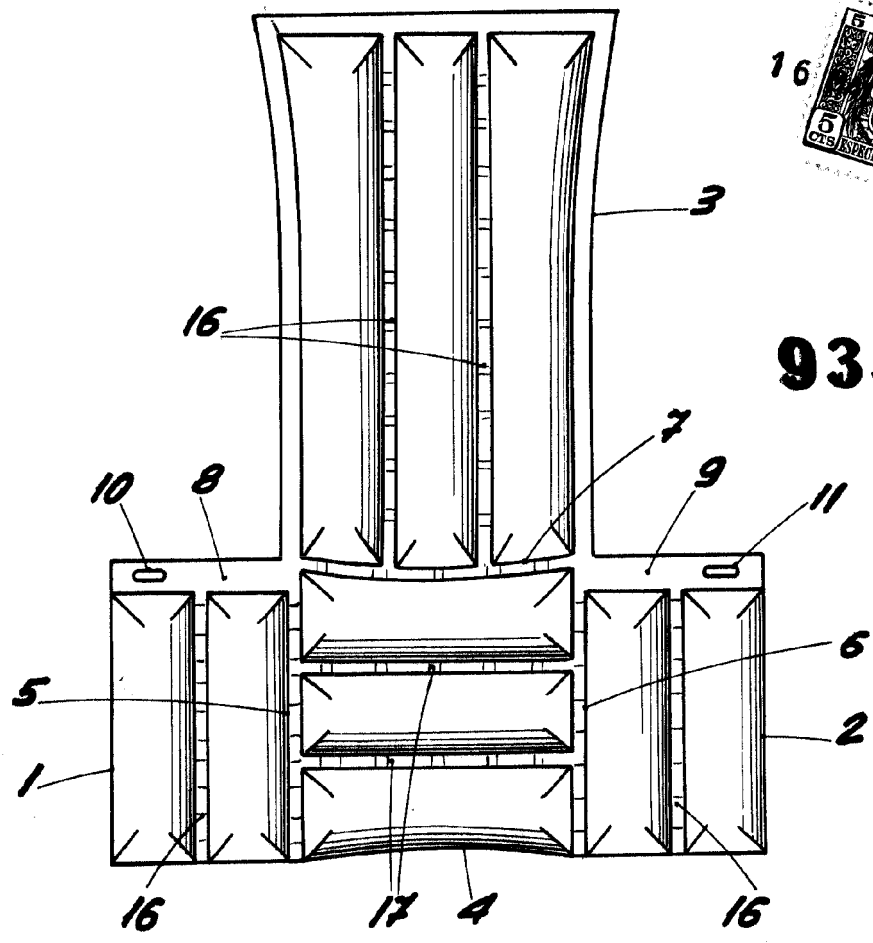

Fig. 1

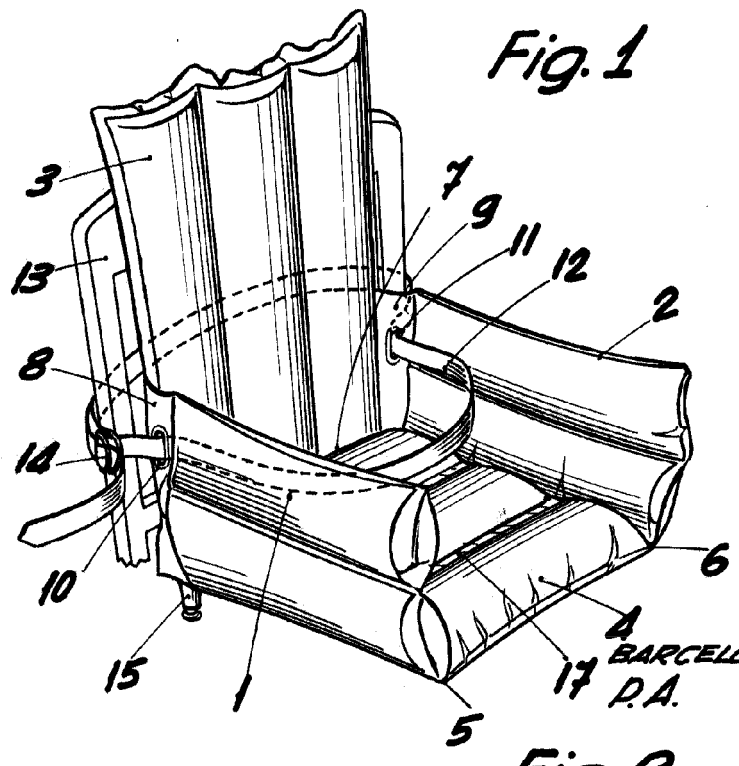

Fig. 2

BARCELONA, 15 MAYO DE 1962  
P.A.

*A. Li*

ESCALA VARIABLE