

83349



MEMORIA DESCRIPTIVA

---

5. Correspondiente al registro de Modelo de Utilidad que, por veinte años, se solicita para España y sus Colonias, a favor de Don Alejandro SOLER-ROIG JANER, de nacionalidad española, residente en Barcelona, calle de Gabriel y Galán, nº 5 al 11

p o r

"NUEVO MOLDE PARA SORBETES CUAJADOS"

---

10. El nuevo molde para hacer sorbetes cuajados, presenta la gran ventaja de su simplicidad, que permite hacer el sorbete cuajado en forma rápida y sencilla.

Para una perfecta interpretación se describe a continuación un caso de realización práctica, a título de ejemplo no limitativo, del nuevo molde, acompañándose de una hoja de dibujos en la que:

15. En la figura 1, se representa en alzado y sección el nuevo molde para sorbetes cuajados y;

93349



En la figura 2, el mismo molde visto en planta.

5. Consiste la invención en un molde formado por una cubeta (1), de forma conveniente, preferiblemente de planta triangular, con vértices romos, la cual en el tabique (2) de su base, presenta en su borde y preferiblemente en la parte central de dicha base, un adelgazamiento (3) de su pared, en el que encaja a presión, una entalla (4) de una paleta laminar (5), de material flexible que por un extremo, atravesando la cubeta llega casi a alcanzar el ángulo superior mientras que por el otro lado de la entalla se prolonga por fuera de la base emergiendo en voladizo.

10. Para poder practicar la entalla vertical en la paleta laminar, ésta presenta en el lugar en que debe ir practicada, un tetón (6) macizo que emerge de la cara opuesta en donde está practicada la entalla y de esta manera se obtiene la profundidad requerida para que además las paredes de dicha entalla pincen el borde (3) de la cubeta, quedando así la paleta retenida en el mismo, y emplazada en un nivel más bajo que el borde de la cazoleta.

15. En el trozo saliente de la paleta, hay en su parte superior un estriado longitudinal (7) para evitar que la paleta resbale de los dedos.

Igualmente en el trozo alojado en el interior de la cubeta, presenta la superficie con estrias transversales (8).

20. Para moldear el sorbete cuajado, basta introducir el líquido a helar dentro de la cubeta cubriendo la pala con el líquido, poniendo la cubeta en el interior del congelador de la nevera eléctrica doméstica.

25. Una vez cuajado el sorbete se retira la paleta y con ella sale adherido el cuajo helado.

30.

93349



Se sobreentiende que en el presente caso, serán variables cuantos detalles de construcción y acabado, no alteren, cambien o modifiquen la esencia de la invención.

N O T A

5. Descrito el objeto y utilidad de la invención, lo que se declara como no divulgado ni practicado en España, comprende las siguientes reivindicaciones:
10. 1ª.- Nuevo molde para sorbetes cuajados, caracterizado por el hecho de que está constituido por una cubeta de material sensiblemente flexible y de forma oportuna, en la que en uno de sus bordes hay un adelgazamiento de sus paredes, en el que se ensarta la entalla de una paleta laminar también sensiblemente flexible, quedando emplazada la paleta a un nivel más bajo que el borde de la cubeta, y teniendo sus dos
15. extremos libres, a partir de la entalla, uno, el más largo, introducido en la cubeta, sin llegar a tocar la pared opuesta y el otro en voladizo, fuera de la misma.
20. 2ª.- Nuevo molde para sorbetes cuajados, según la anterior reivindicación, en el que la paleta, para que la entalla pueda ser profunda, lleva en la parte opuesta a dicha entalla un promontorio macizo, en cuyo interior queda alojada la entalla vertical, obteniéndose así la profundidad requerida de la misma, con lo que se logra que las paredes de ésta pincen el borde adelgado de la cubeta y quede retenida a presión.
25. 3ª.- Nuevo molde para sorbetes cuajados, según las anteriores reivindicaciones, en el que en el trozo en voladizo de la paleta, hay unos estriados longitudinales para impedir que la paleta se deslice de los dedos.
- 4ª.- Nuevo molde para sorbetes cuajados, según las an-

- 4 -  
93349



teriores reivindicaciones, en el que en el trozo alojado en el interior de la cubeta, hay unos estriados transversales para facilitar la adherencia del cuajo helado a la paleta.

5ª.- NUEVO MOLDE PARA SORBETES CUAJADOS.

Según se describe y reivindica en la presente Memoria descriptiva, que consta de cuatro hojas foliadas y escritas por una sola cara y acompañada de una hoja de dibujos.

Barcelona para Madrid, a diecinueve de Mayo de mil novecientos sesenta y dos.

R.A.,

Antonio Aricha  
p. p.

93349



Fig. 1

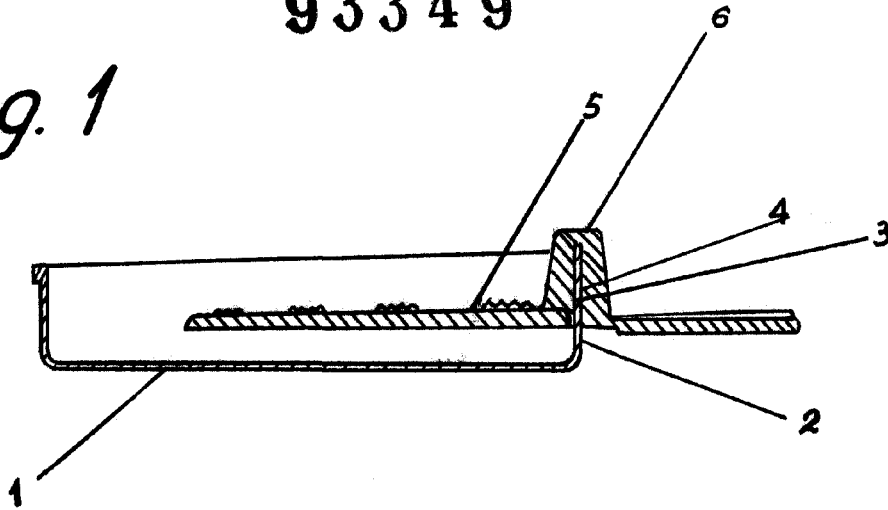
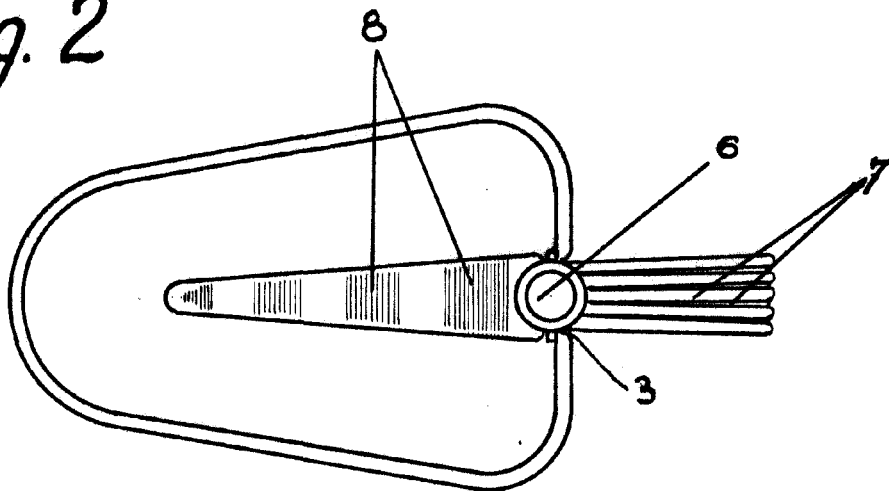

Fig. 2



Barcelona para Madrid  
19 de Mayo de 1962

p.p.  
Antonio Aricha  
p.p.  
*[Handwritten signature]*

Escala variable