



83316-

MODELO DE UTILIDAD

por veinte años

a favor de

D. Agustín COSCOLIN RAMIREZ y

D. Ramón COSCOLIN AZAGRA

de nacionalidad española

residentes en Zaragoza- C. Jordana 26-

P O R

"UNA CAJA"

MEMORIA DESCRIPTIVA

Hasta la fecha no se conoce en el mercado una caja que reúna las condiciones que en sí tiene la que es objeto de éste Modelo de Utilidad caracterizado en el cuerpo de ésta memoria descriptiva.

- 5 Para la mejor comprensión del objeto de ésta especial caja se acompaña a la presente memoria descriptiva de un plano explicativo de sus particularidades esenciales a título de ejem-

933 16



plo.

En la Figura -A- se aprecia:

10 Una vista en perspectiva de la caja, una vez montada, en la cual se aprecia el refuerzo o resistencia que presenta todo su borde.

Fig -B- se trata de una vista del conjunto total de la caja, estando esta desplegada.

15 Fig -C- corresponde a una vista de la tapa de la caja, en posición de despliegue.

Con el número -1- se indica el cuerpo de la caja, siendo -2-, los lados de mayor longitud que se prolonga por sus extremos, en sentido angular -3-. Estos lados -2- presentan superiormente una línea de plegado -4-, hacia el interior de la caja, cuyos pliegues, presentan en sus extremidades unas lenguetas -5-, que quedan aprisionadas y por lo tanto sujeta la parte de pliegue -4-, entre la prolongación -3- y las prolongaciones -6- de las caras exteriores -7-. Por último se señala con -8- todos los puntos de pegado de los pliegues.

25 Puede ser montada la caja en el mismo lugar de su empleo. Ocupa muy poco lugar para su traslado en cantidad al ser plegable.

La caja al ser pegada o unida, forma un reborde interior que 30 la hace muchos más resistente.

Descrito suficientemente el objeto del presente Modelo de Utilidad solamente cabe hacerse constar que, podrá ser objeto de mejoras, siempre y cuando no se altere la esencialidad del mismo, no invalidándolo el cambio de forma ni los materiales a 35 emplear en su construcción.

REIVINDICACIONES

Reivindican los recurrentes la propiedad y el derecho exclu-



vo de fabricación en España y sus Dominios del objeto del
presente Modelo de Utilidad caracterizado en las siguientes
40 reivindicaciones.

1ª. Una caja, que se caracteriza porque los cuatro lados
que forman la misma, presentan superiormente una prolongación
longitudinal, la cual se repliega a una altura conveniente,
hacia su interior.

45 2ª. Una caja, caracterizada por unas lenguetas-prolonga-
ción en sentido angular, de los sectores plegados de los la-
dos de mayor longitud, las cuales quedan aprisionadas por los
pliegues de los lados de menor longitud, quedando totalmente
formada la caja, al ser unidos los lados menores con los
50 apéndices interiores de los lados mayores.

3ª. por " UNA CAJA "

Sean cuales fueren las circunstancias que concurren en la
esencialidad del presente Modelo de Utilidad.

Consta ésta memoria descriptiva de tres hojas mecanogra-
fiadas por una sola cara, numeradas, foliadas y acompañadas de
55 un plano explicativo a título de ejemplo.

Madrid veintiseis Mayo de 1.962

P.A.

Fig-A

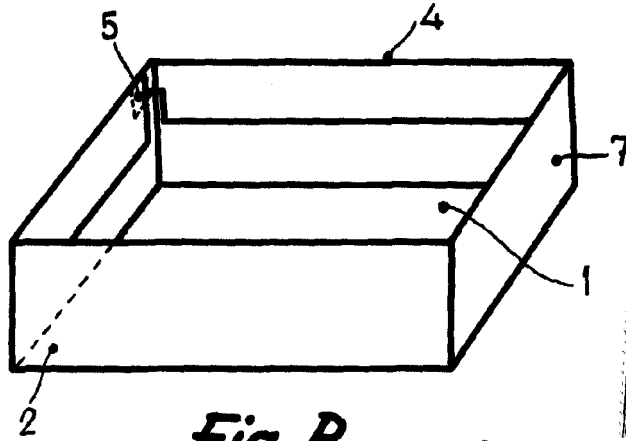

Fig-B

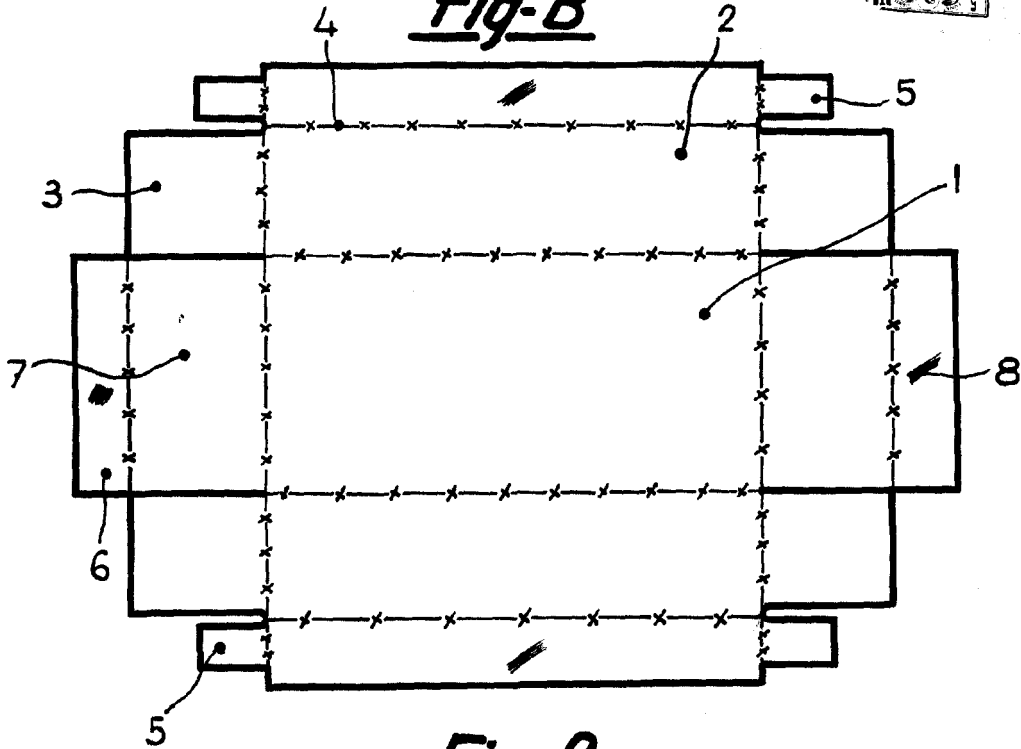
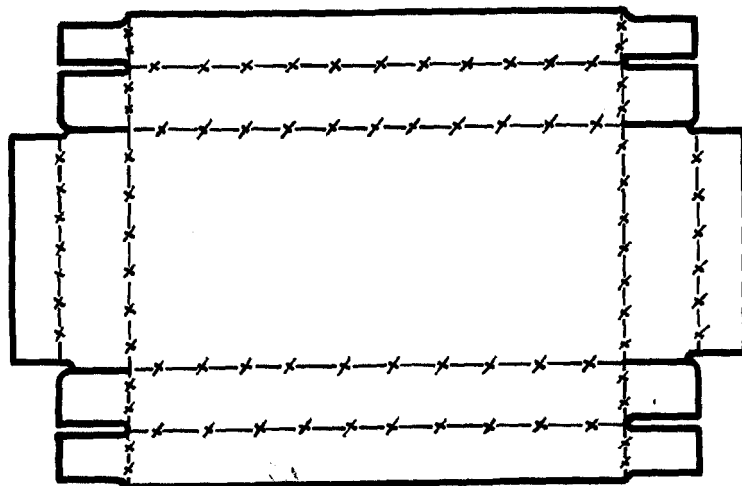

Fig-C



Escala variable

Madrid 26 Mayo de 1962
P.A.