



93291

MEMORIA DESCRIPTIVA

que se acompaña a

la solicitud de un

MODELO DE UTILIDAD, por veinte años, en España, a favor de DON CONRADO LUJAN CARDETE, de nacionalidad española, con residencia en BENIFAYO (Valencia), Marqués de Sotelo, 45

por

"UN ESTUCHE PLEGABLE, PERFECCIONADO"



93291

5 La invención a que se refiere la presente Memoria constituye una novedad industrial con características y ventajas que la hacen merecedora del privilegio de explotación exclusiva que por ella se solicita, de acuerdo con las prescripciones del Estatuto vigente sobre Propiedad Industrial, de fecha 26 de Julio de 1.929, texto refundido, publicado el 30 de Abril de 1.930.

10 Como es sabido, la fabricación de estuches de todo tipo y, preferentemente, de aquellos destinados a contener tejidos, se ha realizado, desde siempre, a partir de materias de peso reducido tales como el cartón por sus facilidades idóneas de manejo y debido a la escasa cotización que como materia prima adquiere en el mercado.

15 A consecuencia, por tanto, de sus especiales características constructivas su fabricación sigue siendo sencillamente elemental y expuesta a sistemáticos deterioros, al tiempo que las grapas utilizadas generalmente en el montaje de su estructura suelen imprimir en múltiples ocasiones desgarros al tejido originando su desfibración.

20 La aplicación de materias plásticas a usos industriales ha permitido mejorar múltiples procesos de elaboración otorgando a los objetos así obtenidos cualidades específicas que facultan a emplearlos con ventaja sobre sus similares conocidos.

25 Vamos a describir como objeto de la presente solicitud, según se desprende del enunciado, un estuche plegable, perfeccionado.

30 Los perfeccionamientos establecen que, siendo de los que comprenden superficies que dejan ver el contenido, se caracteriza por el hecho de que cada uno de los latera-



93291

24

35

les constituya una prolongacion de los lados de la base y --
cuya linea de unión es la de plegado; estando dotados dos de
estos lados de aletas transversales extremas con medios de --
abroche para su unión a los lados adyacentes, y siendo soli-
daria de uno de estos lados la zona que actua de tapa, que --
presenta en sus otros tres lados pequeñas aletas plegables --
con abroche en sus ángulos para su unión.

40

El plegado se realiza abatiendo hacia las superfi-
cies mayores cada una de las aletas laterales en el sentido
longitudinal del conjunto y doblando finalmente el lado ex--
tremo de la base sobre ésta para que coincida con él la ale-
ta extrema de la tapa al ser abatida ésta por su zona de ---
unión con el lado de la base de que es solidaria.

45

La realización práctica de la idea expuesta esté --
representada en los dibujos que se acompañan, en los cuales
podemos observar aspectos de la configuración general del es-
tuche en cuestión, así como un desarrollo de su montaje y --
plegado.

50

La figura 1.ª nos ofrece una vista, en planta, del
cuerpo constitutivo del estuche propiamente dicho. Obsérven-
se las superficies transparentes -1- y -2- de que consta, de
terminantes, respectivamente, de la base y de la tapa. Cada
uno de los laterales -3- constituye una prolongación de los
lados de la base -1-, estando dotados dos de dichos lados --
-3- de aletas extremas transversales -4- con medios de abro-
che -5- para su unión a los lados adyacentes.

55

60

A su vez, la zona -2- que actúa como tapa, siendo
solidaria de uno de los lados -3-, presenta en sus otros ---
tres lados pequeñas aletas plegables -6-, dotadas de idénti-
cos medios de abroche -5- que las aletas -4-, para su unión.



93291

65 La figura 2.^a corresponde a una vista, en perspectiva, del estuche semimontado. Puede apreciarse la disposición de los laterales -3- tras su abroche entre sí; la posición que ocupan las aletas extremas -4- en relación con el montaje, y la forma en que, asimismo, quedan enlazadas las aletas -6- previstas en la tapa -2- del estuche.

70 La figura 3.^a nos permite observar una vista, en planta, del estuche perfeccionado en posición de plegado. Cada una de las aletas laterales -3- y -6- se muestran abatidas hacia las superficies mayores -1- y -2-, mientras el lado extremo de la base -1- aparece doblado sobre ésta para que coincida con él la aleta extrema de la tapa -2- al abatirse ésta por su zona de unión con el lado de la base -1- de que es solidaria.

75 Como puede apreciarse el estuche plegable perfeccionado que se trata de proteger, está dotado de indiscutible novedad. A la sencillez de sus características constructivas y, simultáneamente, a las grandes facilidades que reúne su plegado, incorpora la innumerable serie de ventajas --
80 que le otorgan su perfecto acabado, la extensa gama de colores que ofrece desde el proceso de su fabricación y su presentación original, estableciendo, por tanto, un beneficio o efecto nuevo sobre lo ya conocido que incorpora a la explotación indudables mejoras de todo orden.

85 Hecha la descripción precedente es necesario añadir que los detalles de realización de la idea expuesta pueden variar sin que por ello cambie la esencia de la invención que es la que se desprende de los párrafos que anteceden y lo que se reivindica en la siguiente

90

N O T A

93291



En resumen : El Modelo de Utilidad que se solici-
ta ha de recaer sobre las reivindicaciones siguientes :

95 1.ª.- UN ESTUCHE PLEGABLE, PERFECCIONADO, de los
que comprenden superficies que dejan ver el contenido, carac-
terizado esencialmente por el hecho de que cada uno de los -
laterales constituye una prolongación de los lados de la ba-
se y cuya línea de unión es la de plegado; estando dotados
100 de estos lados de aletas transversales extremas con me-
dios de abroche para su unión a los lados adyacentes, y sien-
do solidaria de uno de estos lados la zona que actúa de ta-
pa, que presenta en sus otros tres lados pequeñas aletas ple-
gables con abroches en los ángulos para su unión.

105 2.ª.- UN ESTUCHE PLEGABLE, PERFECCIONADO, según --
reivindicación primera, caracterizado esencialmente por el -
hecho de realizar el plegado abatiendo hacia las superficies
mayores cada una de las aletas laterales en el sentido longi-
tudinal del conjunto y doblando finalmente el lado extremo -
de la base sobre ésta para que coincida con él la aleta ex-
110 trema de la tapa al ser abatida ésta por su zona de unión con
el lado de la base de que es solidaria.

3.ª.- Se reivindica, por último, como objeto sobre
el que ha de recaer el Modelo de Utilidad que se solicita, -
"UN ESTUCHE PLEGABLE, PERFECCIONADO".

115 Todo tal y como queda descrito y reivindicado en -
la presente Memoria que consta de cinco hojas escritas a má-
quina por una sola cara y dibujos que se acompañan.

Madrid, 24 de Mayo de 1.962

ALFONSO UNGRIA

P.P.

93291

10560



figura 1ª



figura 3ª



figura 2ª

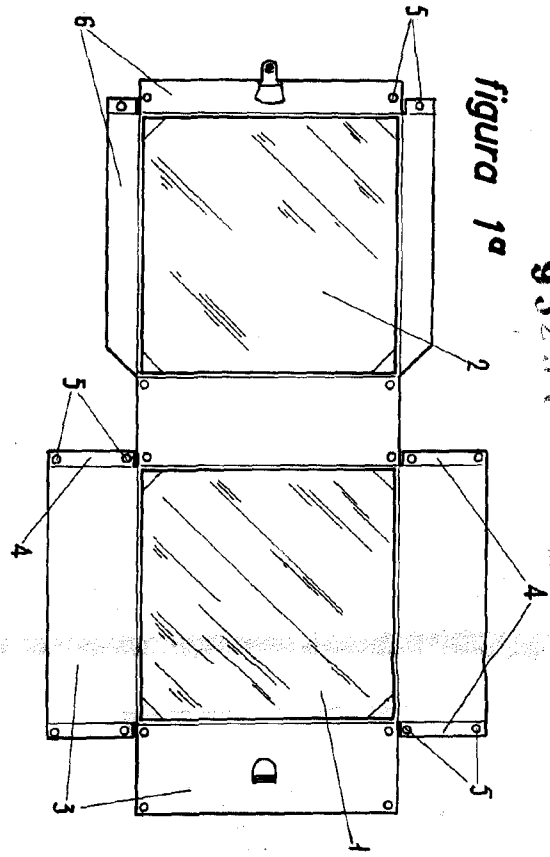
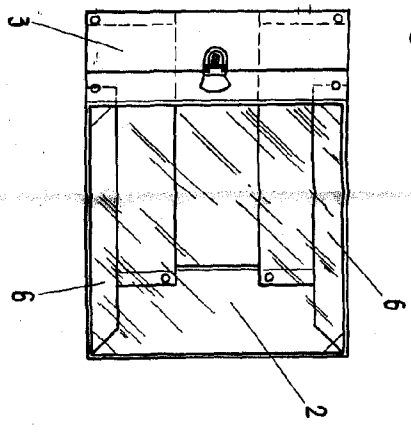
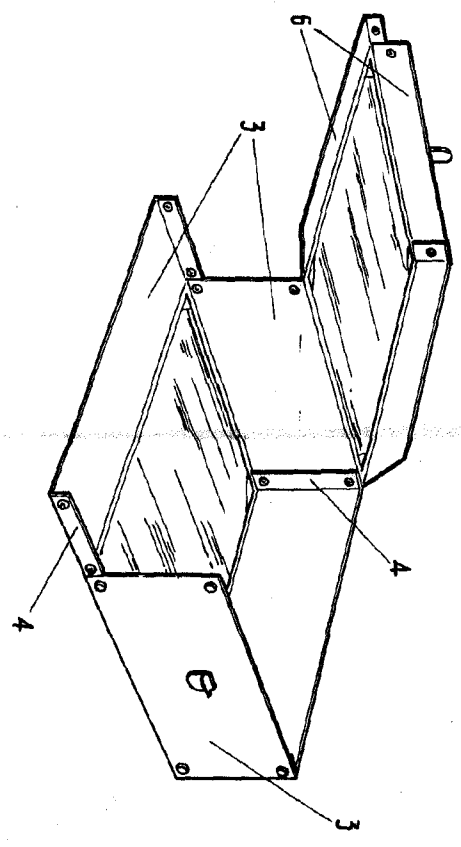

ESCALA VARIABLE
 W. CONRADO, 24 DE MARZO DE 1935
 ALFONSO UNGRIA
 1935