



93289

MEMORIA DESCRIPTIVA

que se acompaña a

la solicitud de un

MODELO DE UTILIDAD, por veinte años en ESPAÑA, a favor de
DON ENRIQUE FERNANDEZ GUZMAN, de nacionalidad española,
con residencia en VALENCIA, calle de Cirilo Amorós, nº 86

por

"UNA PULSERA ARTICULADA PERFECCIONADA"



5 La invención a que se refiere la presente Memoria constituye una novedad industrial, con características y ventajas que la hacen merecedora del privilegio de explotación exclusiva que por ella se solicita, de acuerdo con las prescripciones del Estatuto vigente sobre Propiedad Industrial, de fecha 26 de Julio de 1.929, texto refundido publicado el 30 de Abril de 1.930.

10 La pulsera articulada que va a describirse, aporta determinados perfeccionamientos por los cuales aventaja notablemente a otras similares conocidas.

15 Se trata de una pulsera formada por eslabones, con la particularidad de que los eslabones base están obtenidos en una sola pieza, formando por una de sus caras una zona transversal enteriza, mientras que en la cara opuesta, que ha de quedar oculta, tienen la conformación apropiada para unirse a otros eslabones de engarce a través de los correspondientes ejes de giro.

20 Los dibujos que se acompañan a la presente Memoria en lámina única, muestran varios ejemplos de la construcción y montaje de la pulsera en cuestión.

25 La figura 1ª, de los mismos corresponde a una perspectiva de varios eslabones base que están constituidos, cada uno de ellos, por un cajetín -1- rectangular hueco, abierto por sus bases menores -2- en el sentido longitudinal de la pieza, y dotado de unas escotaduras transversales centrales -3- de profundidad igual a la oquedad, permitiendo encajar en ellas otros eslabones de engarce -4-, independientes, y de altura igual a la escotadura para quedar al mismo nivel que la cara de los eslabones base.

30 La figura 2ª, muestra el ejemplo del montaje de

932891

- 3 -



los eslabones de engarce sobre las piezas base. Obsérvese que los ejes -5- penetran en la oquedad de los eslabones base, engarzando al mismo tiempo a los eslabones auxiliares.

35 La figura 3ª, que corresponde a una sección de la figura anterior, deja ver la posición que ocupan los ejes. Los extremos de las piezas base son cerrados, después de introducidos los ejes, mediante tapitas -6- que impiden la extracción de dichos ejes, con lo que la pulsera queda armada sin posibilidad de desmontaje.

40 Tal como se ha descrito resulta una pulsera articulada en la que una de sus caras está formada por piezas transversales enterizas, mientras que por la cara opuesta presenta su formación a base de eslabones. Esta disposición permite un determinado movimiento de flexibilidad al conjunto, para su adaptación a una curva de ajuste sobre la muñeca del usuario.

45 De todos modos se prevé, desde ahora, que los eslabones de engarce estén formados también por una pluralidad de piezas transversalmente enterizas, de manera que por ambas caras, a la vez, la pulsera presente piezas transversales, si bien, en este caso, las piezas de la cara posterior tendrán una holgura suficiente para permitir el movimiento de articulación.

50 El acabado final decorativo se dará como en los casos usuales, por prensado o grabado.

55 Hecha la descripción precedente es necesario añadir, que los detalles de realización de la idea expuesta pueden variar, sin que por ello cambie la esencia de la invención, que es lo que se desprende de los párrafos que an-

60

93289 ! - 4 -



teceden y lo que se reivindica en la siguiente

N O T A

En resumen: El Modelo de Utilidad que se solicita, ha de recaer sobre las reivindicaciones siguientes:

65

1ª.- UNA PULSERA ARTICULADA PERFECCIONADA, de aquellas que están constituidas por una serie de eslabones rectangulares determinantes de dos superficies planas opuestas, caracterizada esencialmente por el hecho de que los eslabones de una de las caras están formados por cajetines transversales de superficie enteriza y cerrados por sus extremos mediante tapitas fijas que ocultan los ejes de engarce, apareciendo por la cara opuesta en forma de eslabones normales engarzados por los correspondientes eslabones auxiliares que, al efecto, tienen su altura reducida.

70

75

2ª.- Se reivindica por último, como objeto sobre el que ha de recaer el Modelo de Utilidad que se solicita "UNA PULSERA ARTICULADA PERFECCIONADA".

80

Todo tal y como queda descrito y reivindicado en la presente Memoria, que consta de cuatro hojas escritas a máquina por una sola cara y dibujos que se acompañan.

Madrid, 24 de Mayo de 1.962

ALFONSO UNGRIA

P.P.

93289

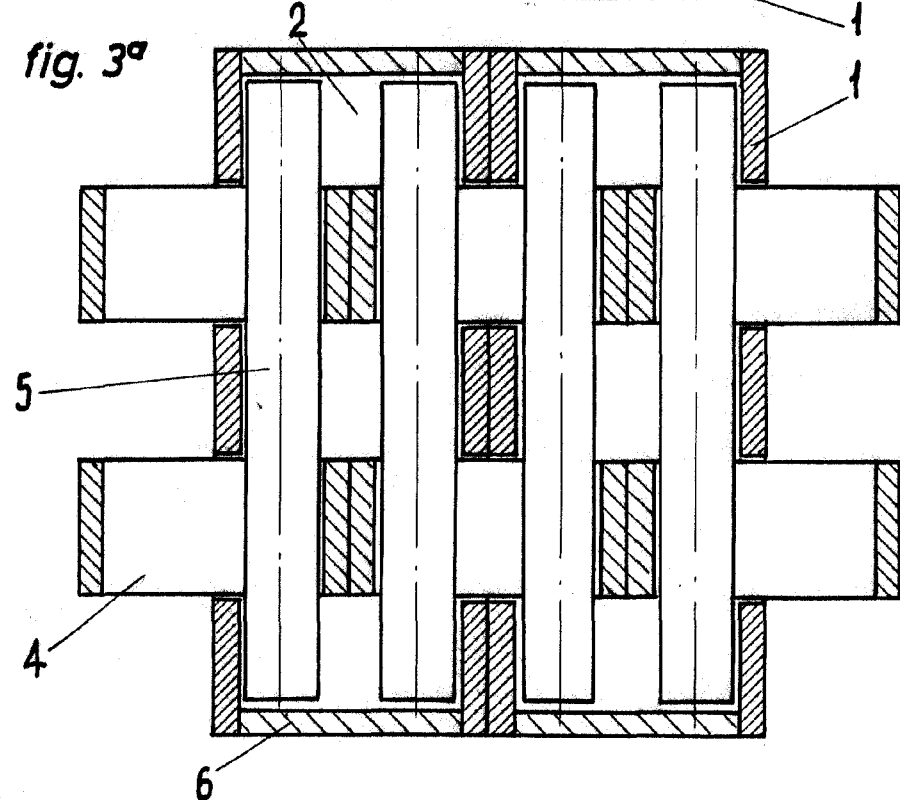
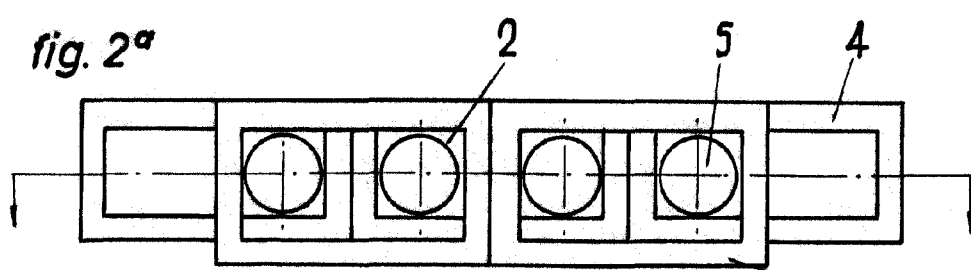
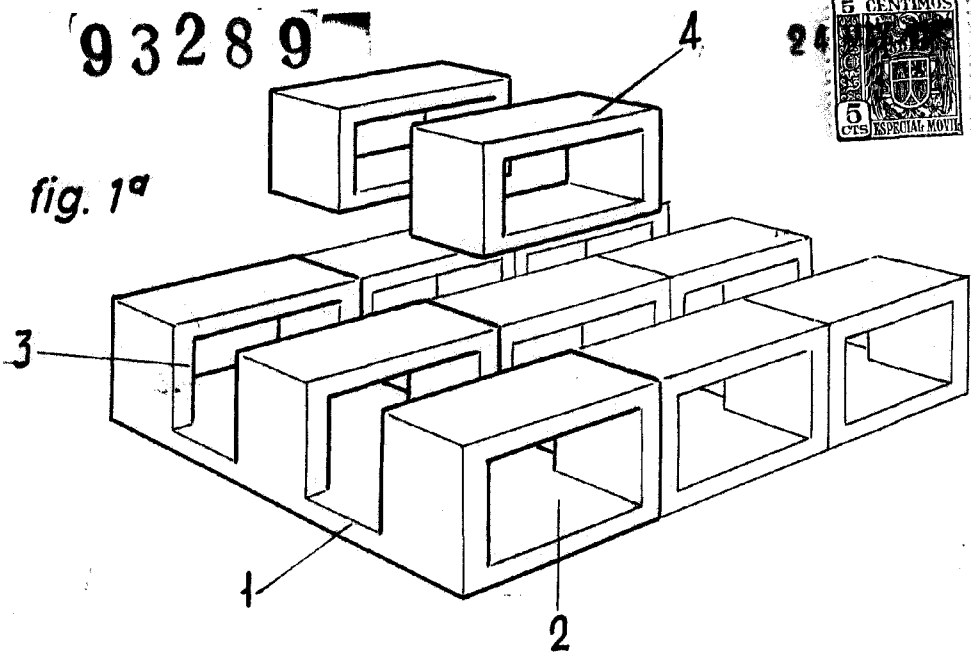

ESCALA VARIABLE, Madrid 24 Mayo 1962.

ALFONSO UNGRIA

P.P. *[Signature]*