

93285



MODELO DE UTILIDAD

por VEINTE años

en España a favor de D. Fernando Climent Ros --
con domicilio en calle Riereta, nº 12 Barcelona;
cuyo modelo se refiere a:

"CUBRECABEZAS PARA CLAVAZON"

-.---.---.--

MEMORIA DESCRIPTIVA

5.-

La presente memoria concierne, como su enun-
ciado indica, a la descripción de un cubrecabezas
para clavos y tornillos excepcionalmente apropia-
do para su fin específico, por sus particulares -
características.

La necesidad o simplemente conveniencia de -
un medio para cubrir las cabezas de clavos o tor-
nillos, ha sido motivo desde mucho tiempo de aten-



ción preferente por parte de cuantas personas se relacionan con las innumerables industrias que emplean tan conocidos medios de retención.

5.-

El cubrecabezas que se comenta y que posteriormente se reivindica, concebido de modo simple y eficiente, viene a cubrir las necesidades o conveniencias anteriormente apuntadas. A tal fin su organización está especialmente estudiada para asegurar su empleo satisfactorio en la generalidad de los montajes en los que intervienen clavos o tornillos. Por otra parte su estructura es verdaderamente simple y ello permite su fabricación a un costo unitario realmente bajo.

10.-

15.-

En esencia se caracteriza el objeto que se preconiza por estar constituido por una concha taladrada solidaria por medio de un pequeño cuello a otra concha.

20.-

La mencionada concha taladrada sirve para la introducción del tornillo o clavo en el lugar de sujeción, de modo que al terminar de entrar totalmente el clavo o tornillo, comienza por contracción a cerrarse la otra concha, lo cual se efectúa definitivamente con la mano, quedando un acabado liso o con dibujos de color.

25.-

Tal circunstancia es posible de modo favorable por ser factible la construcción del cubrecabezas en aluminio, plástico o similar, y practicamente, por ser la forma exterior ligeramente cóncava, no sobresale de la superficie de colocación, a diferencia de los actuales sistemas a

30.-



base de bolitas de cristal con espárrago rosado, los cuales se ven mucho y se pierden con facilidad.

- 5.- Una idea más completa del objeto que constituye éste Modelo de Utilidad, la proporciona la descripción siguiente, al hacer referencia a los dibujos que a ésta memoria se acompañan en la que, de manera un tanto esquemática y exclusivamente por vía de ejemplo, se representan los conjuntos y detalles más característicos -
- 10.- de la idea del invento, al hacer referencia a un posible caso de realización práctica.

En los dibujos:

- 15.- La fig. 1ª., es una planta de la concha de acuerdo con la descripción que de ella se hace.

La fig. 2ª., muestra en sección la misma concha de la figura anterior.

- 20.- De acuerdo con el citado ejemplo de realización ilustrado, el cubrecabezas que se comenta está constituido por una concha -1- provista de un taladro -2-. Dicha concha -1- se une por medio del pequeño ramal -3- a la concha de tapa-4-.

- 25.- En éstas condiciones introduciendo el tornillo -5- por el taladro -2- y apretando, por contracción se produce la aproximación de la concha -4- a la -1-, ésta acción se realiza y termina finalmente con la mano y la comentada concha -4- cubre el tornillo eficientemente,

- 30.- Si el cubrecabezas que se comenta está --
construido a partir de los materiales anterior-



mente señalados su adopción reúne las exigencias impuestas por las normas de estética y decoración y simultáneamente impide que se vea el óxido que se forma en la cabeza del clavo o tornillo cuando éstos son de hierro.

5.-

Descrita convenientemente la naturaleza del actual Modelo de Utilidad, como asimismo la forma de poderlo llevar a la práctica para convertirlo en una realidad industrializable, se hace constar que en el mismo serán susceptibles de introducir todas aquellas modificaciones de detalle que las circunstancias y la práctica pudieran aconsejar, siempre y cuando que con las variantes que se introduzcan no se cambie, altere o modifique la esencialidad del objeto descrito.

10.-

15.-

NOTA

Se declaran de novedad y propiedad para todo el territorio español, el contenido de las siguientes:

20.-

REIVINDICACIONES

25.-

1ª.- Cubrecabezas para clavazón, caracterizado por constar de una superficie cóncava que está unida por medio de un cuello a otra superficie de análogas características y sentido de concavidad, preferentemente de planta circular, provista de un taladro central, por el cual se introduce el clavo o tronillo de modo que su cabeza se aloja en el interior de la concavidad.

2ª.- " CUBRECABEZAS PARA CLAVAZON".

93285

-5-



Todo ello conforme se describe y reivindica en la presente memoria que consta de CINCO hojas escritas a máquina por una sola de sus caras y - dibujos que la ilustran.

Madrid, 24 de Mayo de 1.962

A large, stylized handwritten signature in black ink is centered on the page. The signature is highly cursive and difficult to decipher, but it appears to be a personal name.

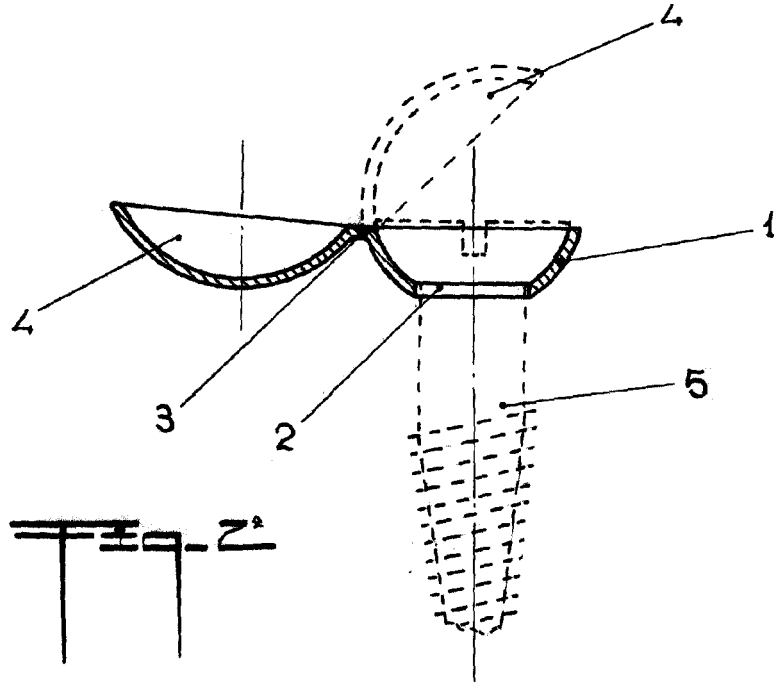
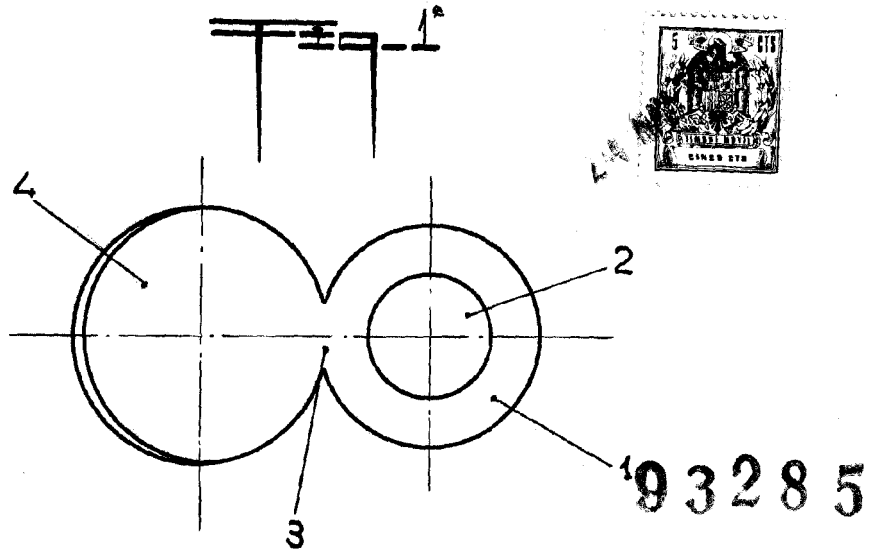

MADRID 24 MAYO DE 1962

E. GONZALEZ VACAS

ESCALA VARIABLE