

932



PATENTE
DE
MODELO DE UTILIDAD

por 20 años

a favor de Don Enrique FERRUS PUIG
de nacionalidad española
residente en Barcelona, calle Escuder, 7 y 9
por:

"PLACA DE COPORTE PARA UTENSILIOS DE MESA Y DE COCINA "

MEMORIA DESCRIPTIVA

Se refiere el objeto de la presente Patente de Modelo de Utilidad a una placa portautensilios de cocina y comedor, especialmente cortantes, la cual, como novedad fundamental, presenta la ventaja de que los cuchillos, tijeras y similares en ella depositados se mantienen ordenados y totalmente al descubierto con auxilio de unos medios magnéticos de atracción y, por consiguiente, en condiciones óptimas para poder ser tomados y dejados con toda facilidad y para que escurran, sin retenciones por capilaridad, toda el agua que en dichos utensilios pueda quedar adherida.

5.

10.



A continuación pasa a describirse, a título de ejemplo sin carácter limitativo un caso práctico de realización de una placa de conformidad con el invento, acompañándose para mejor comprensión una hoja de dibujos en la que:

5. Fig. 1, es una vista en perspectiva mostrando ocupada por varios utensilios una placa de conformidad con la invención;

10. Fig. 2, es la misma placa de la anterior figura de la que han sido retirados los utensilios para dejar más visible su construcción;

Fig. 3, es una sección de la propia placa por uno de los lugares destinados a la retención de cuchillos; y

Fig. 4, es otra sección por el lugar correspondiente a una sujeción apta para la retención de tijeras.

15. Consiste esencialmente la placa portautensilios objeto del presente Modelo en un tablero (1) de madera o de otro material dieléctrico adecuado, en el cual, distribuidos convenientemente sobre su superficie, aparece insertada una pluralidad de imanes permanentes (2) los cuales, en tanto que por la cara anterior quedan prácticamente enrasados con la misma, no llegan en cambio a traspasar la posterior a fin de evitar cualquier eventual descarga de dichos imanes. (2)

20. Para cooperar con la función retentora de tales imanes permanentes (2), en la vertical de cada uno de los mismos aparecen practicadas sendas cavidades (3) o unos taladros (4) oportunos al objeto de proporcionar alojamiento a los mangos (5) de los respectivos cuchillos (6) o a los ejes (7) de las tijeras (8), asegurándose de este modo que las hojas metálicas de los diversos utensilios establecerán un contacto franco con la superficie de los respectivos imanes (2). Además, en casos

30.



tales como el de las tijeras (8), el taladro (4) sirve además como medio de apoyo del propio utensilio.

Para dar apoyo a los cuchillos (6) y similares, la parte inferior del tablero (1) está dotada de un saliente en forma de pequeña repisa (9) sobre la cual pueden descansar los marcos (5) de dichos cuchillos (6) para liberar a los imanes (8), con esta simple disposición, del peso de los mismos.

Completan la placa de soporte que nos ocupa unos medios de suspensión (10), dispuestos de preferencia en la cara posterior del tablero (1), con auxilio de los cuales puede situarse el mismo en el lugar más conveniente.

Contra la finalidad del objeto descrito y sus particulares características, es evidente que, al margen de su carácter utilitario, podrán concurrir en su fabricación cuantos detalles de embellecimiento no sean susceptibles de perturbar el efecto de los imanes en que se basan las ventajas del invento y por consiguiente la forma, acabado y presentación, podrán variar caprichosamente.

En general en la puesta en práctica definitiva de la presente placa de soporte podrán variar sin salirse del marco de la invención cuantos detalles de material, tamaño, forma, proporciones y color, no alteren, cambien o modifique fundamentalmente la esencialidad propia de la misma.

N O T A

25. REIVINDICACIONES

Se reivindica como objeto de la presente Patente de Modelo de Utilidad:

1.º.- Placa de soporte para utensilios de mesa y de cocina, que se caracteriza por el hecho de estar constituida por un tablero de material consistente adecuado, de propieda-



- des dieléctricas, en el que, convenientemente distribuidos, aparecen insertos unos imanes permanentes que, asomando por la cara anterior de dicho tablero y permaneciendo invisibles por la posterior, son aptos para sujetar por atracción los cuchillos, tijeras y demás utensilios análogos que se depositen verticalmente sobre la cara de la tabla con este fin, existiendo en la parte inferior de la misma una pequeña repisa voladiza para apoyo de los mangos de los utensilios y unas cavidades adecuadas para proporcionar alojamiento a la mitad posterior de los expresados mangos, apareciendo además debajo de los imanes que lo requieran - unos orificios apropiados para poder apoyar por sus ejes respectivos las tijeras o utensilios análogos, carentes de mango, existiendo en este mismo tablero unos enganches de suspensión para poder colgarlo en el lugar previsto.
5. ras y demás utensilios análogos que se depositen verticalmente sobre la cara de la tabla con este fin, existiendo en la parte inferior de la misma una pequeña repisa voladiza para apoyo de los mangos de los utensilios y unas cavidades adecuadas para proporcionar alojamiento a la mitad posterior de los expresados mangos, apareciendo además debajo de los imanes que lo requieran - unos orificios apropiados para poder apoyar por sus ejes respectivos las tijeras o utensilios análogos, carentes de mango, existiendo en este mismo tablero unos enganches de suspensión para poder colgarlo en el lugar previsto.
10. ras y demás utensilios análogos que se depositen verticalmente sobre la cara de la tabla con este fin, existiendo en la parte inferior de la misma una pequeña repisa voladiza para apoyo de los mangos de los utensilios y unas cavidades adecuadas para proporcionar alojamiento a la mitad posterior de los expresados mangos, apareciendo además debajo de los imanes que lo requieran - unos orificios apropiados para poder apoyar por sus ejes respectivos las tijeras o utensilios análogos, carentes de mango, existiendo en este mismo tablero unos enganches de suspensión para poder colgarlo en el lugar previsto.

2º.- PLACA DE SOPORTE PARA UTENSILIOS DE MESA Y DE COCINA.

Sean cuales fueren las circunstancias que concurren con la esencialidad propia de la misma.

Consta la presente Memoria descriptiva de cuatro páginas foliadas y mecanografiadas por una sola cara y va acompañada de una hoja de dibujos aclarativos.

Madrid, 22 de Mayo de 1.962.

F. A.

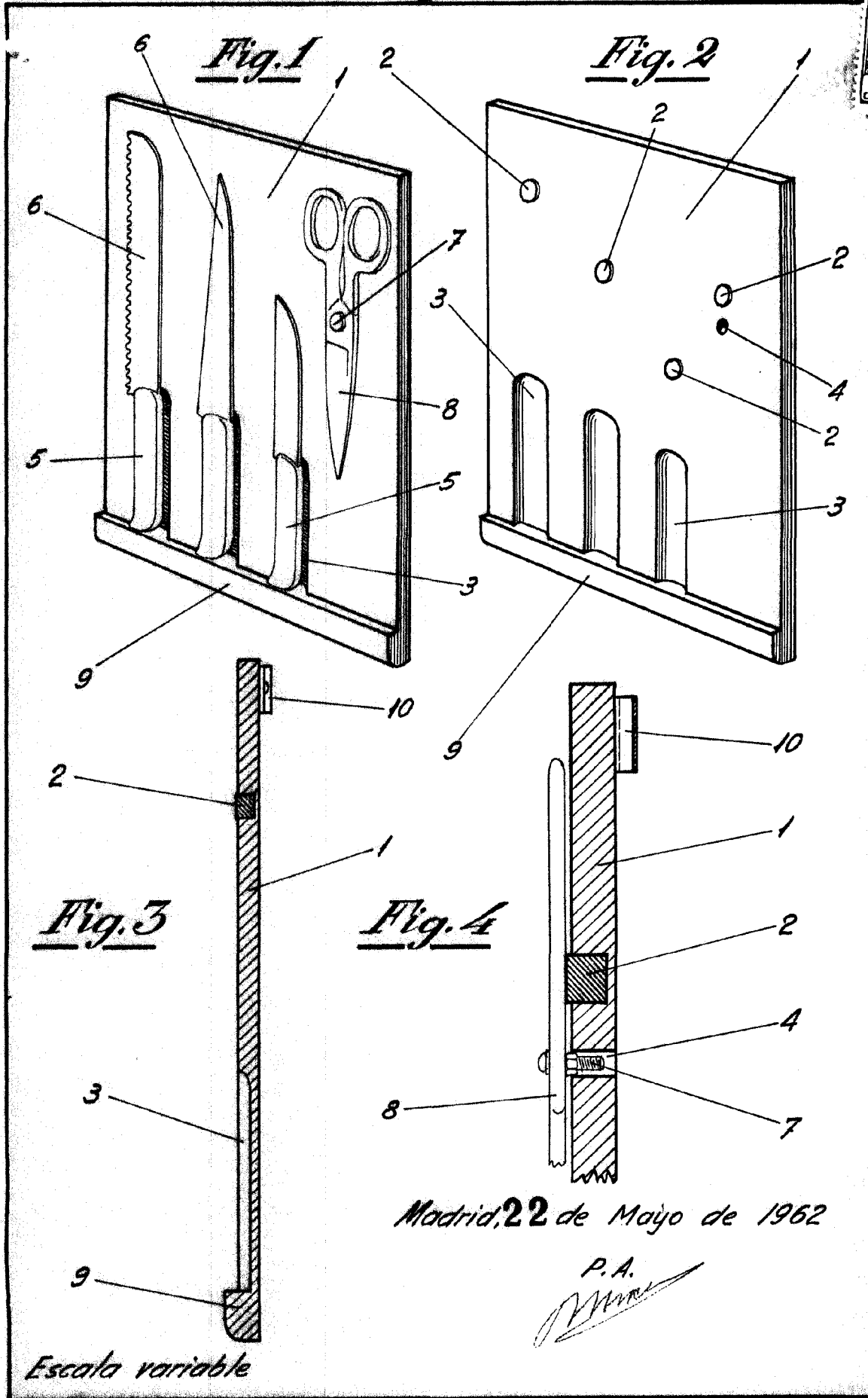

Fig. 3

Fig. 4

Madrid, 22 de Mayo de 1962

P.A.
[Signature]

Escala variable