



10 El juguete a que nos venimos refiriendo se caracteriza esencialmente por adoptar la forma de un patinete de tres ruedas sobre el que va montado un muñeco de cualquier clase, imitando figuras humanas o de animales y en forma normal o grotesca. Este patinete ofrece la particularidad de que la horquilla en que va montada la
15 rueda delantera es de libre giro en su eje vertical, o sea montada loca en dicho eje vertical.

Otra particularidad del juguete consiste en que de las dos ruedas traseras, una es solidaria del eje, en el que van montados dos piñones, mientras que la
20 otra va montada loca y con libre giro en dicho eje, haciendo notar que de dichas dos ruedas, la solidaria del eje conviene que sea de una materia que tenga cierta adherencia sobre el piso o superficie de apoyo, tal como goma, plástico u otra, en cambio la otra rueda puede ser
25 metálica, de plástico liso u otra materia.

Los dos piñones del eje de las ruedas son movidos por una corona dentada accionada por la cuerda, motor eléctrico o cualquier medio motriz que se adapte al juguete y como los dientes ocupan solo la mitad del
30 perímetro de la corona, al pasar por un piñón y luego por el otro, accionarán a la rueda motriz primero en un sentido y luego en el contrario, dando lugar a que el patinete se mueva en forma irregular avanzando, retrocediendo y dando vueltas.

35 Para una mejor comprensión de lo expuesto anteriormente con carácter general, nos referiremos ahora a un ejemplo de realización que representamos en los adjuntos dibujos, el cual debe considerarse en su mas amplia



acepción y sin carácter restrictivo alguno.

40

La figura 1 de los dibujos nos muestra al juguete en vista lateral en alzado, siendo la figura 2 una vista en planta por su cara inferior.

45

Como se aprecia en dichos dibujos, el juguete se compone de un patinete con su plancha central o chasis -1-, en el que va fija la figura del muñeco -2-, con sus brazos apoyados sobre el manillar -3-, simulando que guía el patinete.

50

Con -4- se señala la columna delantera o barra de dirección, que en este caso es hueca y tubular, aunque puede adoptar otra constitución cualquiera, teniendo internamente un eje -5- que asoma por su parte inferior, atravesando la plancha -1-, en cuyo eje va montada la horquilla -6- con libre giro, siendo en esta horquilla en donde va montada la rueda delantera -7-.

55

Con -8- se señala la rueda trasera de materia no deslizante, tal como goma u otra similar, solidaria del eje -9-, del cual son también solidarios los dos piñones -10- y -11-, mientras que con -12- se señala la otra rueda trasera, metálica o de otra que no precisa ser adherente o antideslizante, cuya rueda es loca en su eje -9-.

60

La caja o chasis en que va montada la cuerda -13-, se señala con -14- y con -15- la llave para darle cuerda, siendo -16- una corona o disco, con solo medio perímetro -17- dotado de dientes.

65

Como ya se dijo, al girar la corona -16- impulsada por la cuerda -13- los dientes -17- impulsan a los piñones -10- y -11- a que el eje -9- gire una vez en un



70 sentido y otro en el opuesto, con lo cual la rueda motriz
-8- solidaria del eje hace lo propio. De este modo el pa-
tinetete da vueltas, avanza un poco y retrocede otro tanto,
todo ello facilitado por la rueda loca delantera -7-.

75 Conviene hacer constar la posibilidad de que
este juguete se fabrique metálico, de plástico, madera
u otro material y en variedad de tamaños, colores y for-
mas, dentro de las generales especificadas, pudiendo va-
riar la clase de muñeco que lleve y cualquier otro de-
talle secundario, siempre que no se altere lo esencial
que se detalla en la siguiente

80 N O T A

=====

Los puntos no conocidos ni practicados en Es-
paña sobre los que se desea que recaigan las reivindica-
ciones de este Modelo de Utilidad, son:

85 1º.- Nuevo juguete, caracterizado por estar
constituido por un pequeño patinete de tres ruedas, sobre
cuyo chasis va sujeto un muñeco con sus brazos apoyados
sobre el manillar, teniendo la horquilla que soporta la
rueda delantera montada loca y con libre giro en un eje
90 vertical, dispuesto en la columna que imita la barra de
dirección, de tal modo que al girar unas veces hacia ade-
lante y otras hacia atrás, una de las ruedas motrices
trasera, accionada por el correspondiente mecanismo de
piñones y corona dentada con dientes en la mitad de su
perímetro, el juguete dará vueltas, avanzará y retroce-
95 derá, puesto que la otra rueda trasera va dispuesta loca
en el eje. Y

2º.- "NUEVO JUGUETE", de conformidad en un todo



100

en lo esencial y fines industriales a lo descrito en la precedente memoria descriptiva y gráficamente representado en los adjuntos planos para su mejor comprensión.

Esta memoria consta de CINCO hojas escritas o mecanografiadas por una sola cara a doble espacio en 100 líneas.

Valencia, 12 de mayo de 1962

Por autorización del interesado.

JOSE LÓPEZ
P. P.

A large, stylized handwritten signature in black ink, written over the typed name "JOSE LÓPEZ P. P." and extending across the text below.

93235

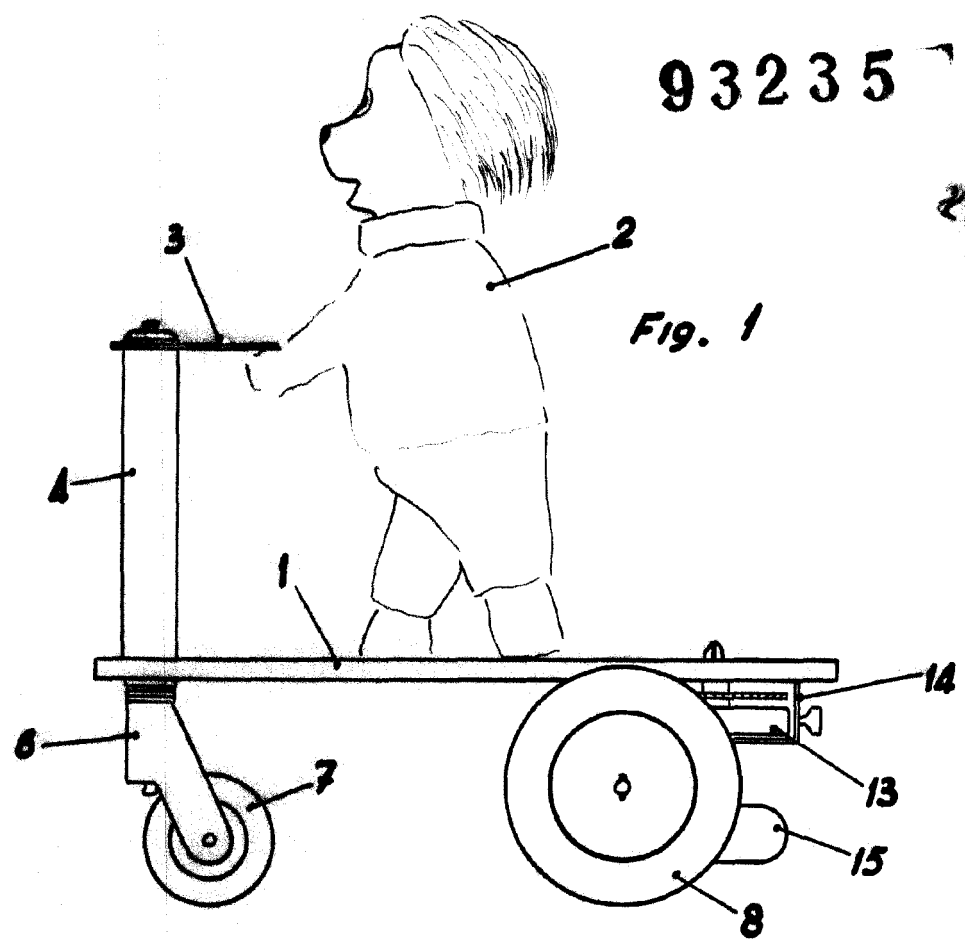

Fig. 1

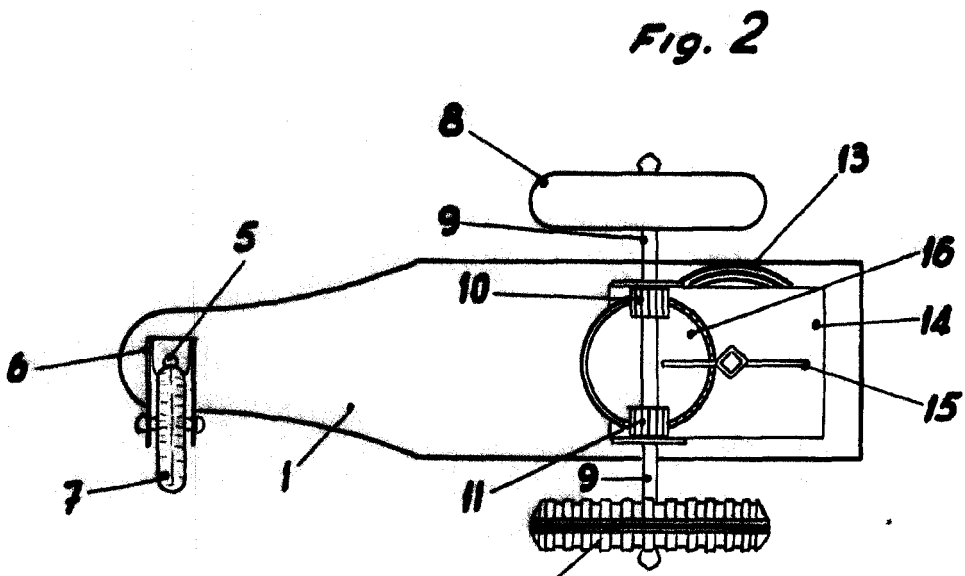

Fig. 2

Escola Variable

VALENCIA MAYO 1962

P.A.
JOSE LOPEZ
P.A.