



93216

M O D E L O
D E
U T I L I D A D

a favor de Don Jorge BAIGET ROVIRA, de nacionalidad española, residente en Barcelona, calle Calabria, 85, por "TARTERA".

- . -

MEMORIA DESCRIPTIVA

La presente invención se refiere a una tartera de uso doméstico, en la cual se han realizado importantes mejoras que la distinguen ventajosamente de las conocidas hasta ahora.

5. Algunos de los problemas más destacados que representa la confección de tartas y repostería en las tarteras usuales, son la dificultad para desprender el manjar del molde y la mala distribución del calor, lo cual hace que su cocción sea imperfecta.
10. Para solucionar estos inconvenientes se ha idea-



9 MAR

93216

do la tartera objeto de la invención, que está constituida esencialmente por un cuerpo tubular de sección decreciente hacia su extremo inferior, provisto de un nervio saliente al interior en las proximidades de dicho extremo y de aberturas en sus paredes entre el borde y dicho nervio, en el cual asienta un fondo amovible, formado por doble pared, y con la exterior dotado de una pluralidad de orificios.

Para la mejor comprensión de cuanto queda descrito en la presente memoria, se acompaña un dibujo en el que, tan sólo a título de ejemplo, se representa un caso práctico de realización del objeto de la invención.

En dicho dibujo, la figura 1 es una vista en perspectiva de la tartera y la figura 2 es un detalle a mayor escala, en sección longitudinal.

La tartera descrita consta de una cubeta troncopiramidal -1-, abierta por ambas bases y en posición invertida. En las proximidades del borde inferior presenta un nervio -2- embutido hacia el interior, destinado a recibir un fondo amovible, compuesto por dos paredes -3- y -4-, separadas entre sí, con sus bordes unidos mediante un dobléz -5- de la primera pared que fija al de la segunda, la cual están provista de una pluralidad de orificios -6- y embutidos -7-. Entre el nervio -2- y el borde inferior del cuerpo -1- se prevé, asimismo, aberturas de ventilación -8-. Tanto el borde superior como el inferior, presentan sendos rebordes

93216



doblados -9- y -10- a fin de redondear los cantos.

5. El montaje amovible del fondo -3-4-, facilita la extracción de la tarta una vez cocida, presionando dicho fondo hacia arriba. Ello representa una ventaja muy importante, pues en las tarteras actuales, la extracción de la tarta resulta muy dificultosa.

10. Otra ventaja de la tartera descrita es su doble fondo. En efecto, ello permite ponerla directamente sobre el foco calorífero, toda vez que el calor al penetrar por los orificios -2- se dispersa regularmente por toda la superficie del fondo auténtico -3-, realizando una cocción uniforme. Este doble fondo evita que la llama dé directamente en la superficie -3-, lo que es causa de que la tarta se queme en muchas ocasiones y sin embargo no se llegue a cocer en su masa interna.

15. Finalmente las aberturas laterales -8-, permiten la salida de la llama cuando ésta excede de la superficie del fondo, y crea una corriente de aire que favorece la combustión.

20. Pese a las mejoras descritas, la realización de esta tartera es sumamente económica y su uso resulta ideal para la confección de repostería casera.

25. En el dibujo adjunto se ha representado una tartera de forma troncocónica, si bien puede presentarse en forma troncocónica, de conotnro ovalado, etc. Asimismo serán independientes del objeto de la invención, los materiales empleados en la construcción de los distintos elementos que la integran, y cuantos de-

9 MAY.



93216

talles accesorios puedan presentarse, siempre y cuando no afecten a su esencialidad.

- . -

N O T A

Se reivindica como objeto del presente modelo de utilidad:

5. 1. Tartera, que está constituida esencialmente por un cuerpo tubular de sección decreciente hacia su extremo inferior, provisto de un nervio saliente al interior próximo a dicho extremo y de aberturas en sus paredes, situadas entre éste y el nervio, en cuyo nervio asienta un fondo amovible formado por dos paredes espaciadas entre sí, de las cuales la exterior presenta una pluralidad de orificios.
- 10.

2. Tartera.

15. La presente memoria descriptiva consta de cuatro hojas foliadas, escritas a máquina por una sola cara.

Barcelona, 9 de mayo de 1962.

Jorge BAIGET ROVIRA

p.a.

I. PONTI

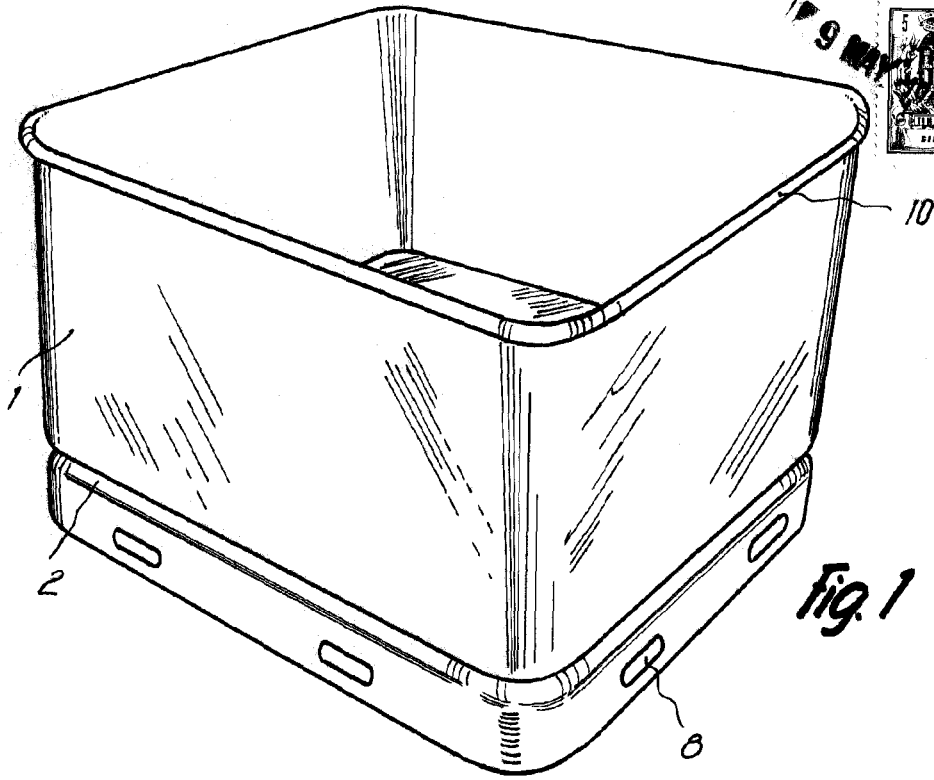
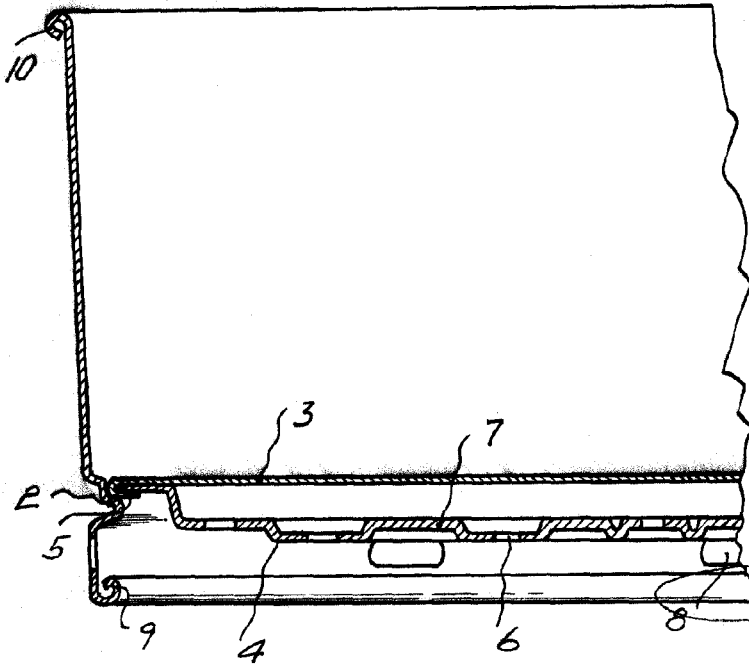

Fig. 1

Fig. 2



Barcelona, 9 Mayo 1962
Jorge Baiget Rovira
P.a. V. PONTA

9038