



19

93188

93188

MEMORIA DESCRIPTIVA.

MODELO DE UTILIDAD.

P A I S : ESPAÑA.

DURACION : 20 AÑOS.

OBJETO : "UNA CAJA ENVASE".

=====

A nombre de : DON ANTONIO BERNABEU BELDA.

Residente en : ONTENIENTE (Valencia), Dos de Mayo, 57.

Nacionalidad : ESPAÑOLA.

19M



931 88

Tiene por objeto la presente solicitud, la protección en territorio español de una caja envase, cuyas características la hacen merecedora del privilegio de Modelo de Utilidad, conforme y al amparo del vigente Estatuto Ley sobre Propiedad Industrial.

La característica fundamental estriba en el hecho de estar formada de dos piezas que, convenientemente dispuestas, forman el recipiente y tapa de la caja envase, poseyendo unas pestañas situadas de modo que permiten un fácil armazón por medio de grapas del conjunto del envase.

Su construcción evita la mano de obra especializada, a la vez que reduce el tiempo de montaje, con la consiguiente economía en el precio unitario.

Podrá aplicarse para toda clase de objetos, tales como prendas confeccionadas, alimentos envasados, y otros sirviendo asimismo como maletín para el transporte personal de trajes y prendas de uso diario.

El material de construcción puede ser cualquiera, aunque con preferencia el cartón, por su ligereza y facilidad para revestir con cualquier color apropiado.

El objeto de la presente invención está ilustrado a título de ejemplo, en una forma de realización, en el adjunto dibujo, en el cual:

La Figura 1 es una vista en planta.

La Figura 2 es una sección por la línea de la Figura 1.



La Figura 3 representa otra sección por la línea B de la Figura 1.

30.- A continuación se hará una detallada descripción de la caja envase que se desea proteger, con referencia al dibujo indicado.

35.- Está constituida en detalle por una superficie rectangular que forma la tapa 1 y el fondo 2 de la caja envase, a cuyo fondo se adapta otra superficie que forma los laterales 3 y el frente 4, constituyendose de este modo el conjunto de la citada caja.

40.- El fondo 2 se prolonga en unas pestañas horizontales 5 de unión a los laterales 3 por su parte baja y otras pestañas verticales 6 de unión a los mismos por sus extremos, con lo cual quedan ambos solidarizados, pudiendo ser por grapas o pegado el medio de unión citado.

La tapa 1 posee asimismo unas pestañas 7 en sus laterales y otra pestaña 8 en su frente que tiene por objeto encajar en los bordes del recipiente, para efectuar un cierre seguro.

45.- Con objeto de fijar este cierre, se ha previsto en el frente 4 un pivote 9 saliente, en el cual engancha un anillo elástico 10 sujeto en la pestaña frontal 8 de la tapa 1. Se consigue así una comodidad en el cierre, a la vez que la misma seguridad que con otros medios de pestañas o pequeñas cerraduras.

50.- Descrita suficientemente la naturaleza del invento y el modo de llevarlo a la práctica, se hace constar que las disposiciones anteriormente indicada, son susceptibles de modificaciones, tanto de forma como materiales, sin que por ello se altere la esencialidad del objeto descrito.

55.-

93188



REIVINDICACIONES.

- 1ª.- Una caja envase, que se caracteriza por formar el conjunto de recipiente y tapa con solo dos piezas, una de las cuales comprende el fondo, frente posterior y tapa y la otra los laterales de la caja y frente anterior, poseyendo cada una de ellas pestañas convenientemente dispuestas para asegurar una perfecta unión, consistentes en tres horizontales, solidarias del fondo que se unen a los bordes inferiores de los laterales y del frente, dos pestañas verticales solidarias del frente posterior que se unen a los bordes posteriores de los dos laterales y por último otras en los bordes de la tapa que aseguran el cierre con el recipiente.
- 60.-
- 65.-
- 2ª.- Una caja envase, según reivindicación anterior, que se caracteriza porque el frente anterior posee un pivote saliente, en el cual engancha un anillo elástico solidario de la pestaña del borde anterior de la tapa, consiguiendo de este modo un rápido y seguro cierre entre ambas partes.
- 70.-
- 75.-
- 3ª.- "UNA CAJA ENVASE".

Madrid, 19 MAY. 1962

ANTONIO BERNABEU BELDA.

P. A.

ESCALA VARIABLE
8

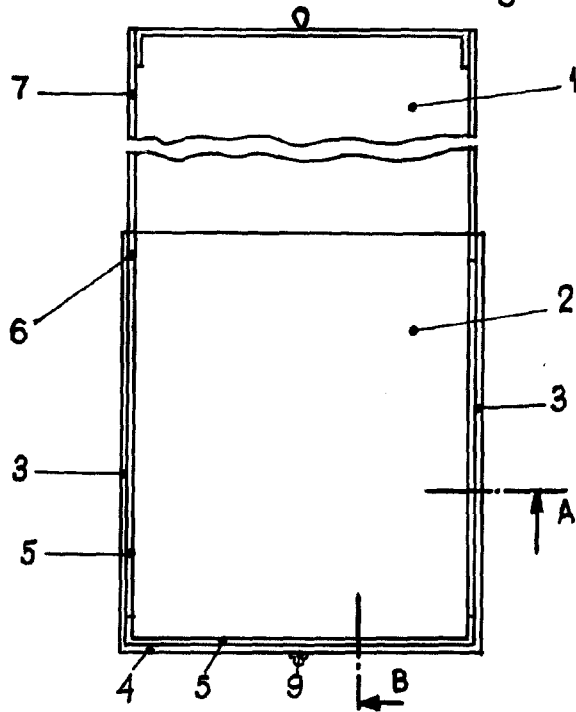

93188

Fig. 1

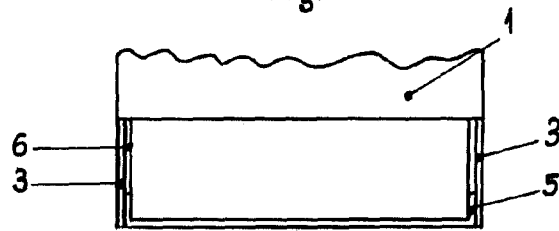

Fig. 2

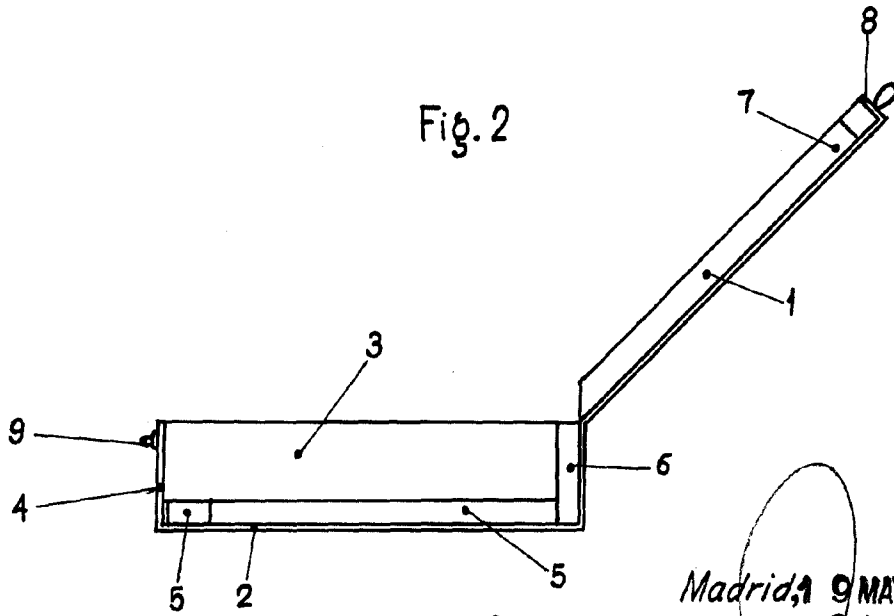

Fig. 3

Madrid, 9 MAY. 1962
P.A.