

93180

M O D E L O
D E
U T I L I D A D

por "UN SUMINISTRADOR DE ENVASES", a favor de la razón social ARTIFIL, S.L., con domicilio en BARCELONA, calle de Alegre de Dalt, nº 55 (bis).

= . =

MEMORIA DESCRIPTIVA

El presente modelo de utilidad se refiere a un suministrador de envases.

5. Consiste en tres paralelepípedos rectos, de los cuales el central es el de mayor volumen, dispuestos en batería sobre una varilla horizontal cuyos extremos apoyan en U invertidas constituyendo bases de apoyo.

10. Los paralelepípedos están formados por dos marcos incompletos de varilla que constituyen las bases inferior y superior respectivas, unidas entre sí por varillas verticales. Las varillas que forman la cara posterior de los cuerpos

93180 18



5. se prolongan a partir de la base inferior una longitud igual a la altura de un envase, doblándose a escuadra para constituir soporte del mismo, y de todos los demás apilados sobre el. El envase inferior queda pues dispuesto fuera del paralelepípedo propiamente dicho, y sobre el plano horizontal de varillas citado y retenido por una ligera doblez extrema del mismo.

10. De esta forma al extraer el envase inferior de la pila, desciende ésta, guiada en el interior del paralelepípedo, ocupando el envase inmediato al extraído el lugar de este.

El suministro de envases se realiza por la zona superior abierta de los cuerpos.

15. Con el fin de facilitar la explicación, se acompaña a la presente memoria descriptiva de una lámina de dibujos en la que se ha representado un caso de realización que se cita a título de ejemplo, en la descripción.

En el dibujo:

20. La figura única, representa una vista en perspectiva según el modelo.

25. Consiste en tres cuerpos paralelepípedos rectos constituidos por marcos -1-, que son las bases superior e inferior unidos por varillas verticales -2-. Los tres cuerpos presentan sus bases inferiores solidarias y a una misma altura, mientras que las superiores, la central que es la que corresponde al cuerpo de mayor volumen queda más elevada. Las varillas -3- que forman el plano posterior de los cuerpos, se prolongan inferiormente según el tramo -4- doblándose a escuadra dando lugar al plano horizontal -5- con elevación extrema -6-. Estos tramos horizontales apoyan sobre una varilla -7- que lleva

30.

93180 18



en los extremos apoyos en U -8- invertidos.

5. El modelo, dentro de su esencialidad, puede ser llevado a la práctica en otras formas de realización que difieran en detalle de la indicada a título de ejemplo en la descripción, a las cuales alcanzará igualmente la protección que se recaba. Pedrá, pués, construirse en cualquier forma y tamaño, con los materiales mas adecuados, por quedar todo ello comprendido en el espíritu de las reivindicaciones.



93180

N O T A

Describe el objeto y utilidad de la invención, lo que se declara como no divulgado ni practicado en España, comprende las siguientes reivindicaciones.

5. 1. Un suministrador de envases, caracterizado esencialmente por comprender tres paralelepípedos rectos dispuestos en batería sobre una varilla horizontal con pies extremos de apoyo los cuales paralelepípedos están formados por dos marcos incompletos varilla que constituyen las bases superior e inferior respectivas, unidas entre sí por varillas verticales, de las cuales las que forman la cara posterior se prolongan a partir de la base inferior una longitud igual a la anchura de un envase, doblándose luego a escuadra, para constituir plano horizontal soporte del mismo y de todos los demás apilados sobre él.
10. 2. Un suministrados de envases.
15. Según se describe y reivindica en la presente memoria que consta de cuatro páginas foliadas y escritas a máquina por una sola de sus caras, acompañadas de una lámina de dibujos.

20.

Madrid, a 18 MAY. 1962

ARTIFIL, S.A.

p. a.

JAIME ISEPN MIRALLES

P. R.



93190

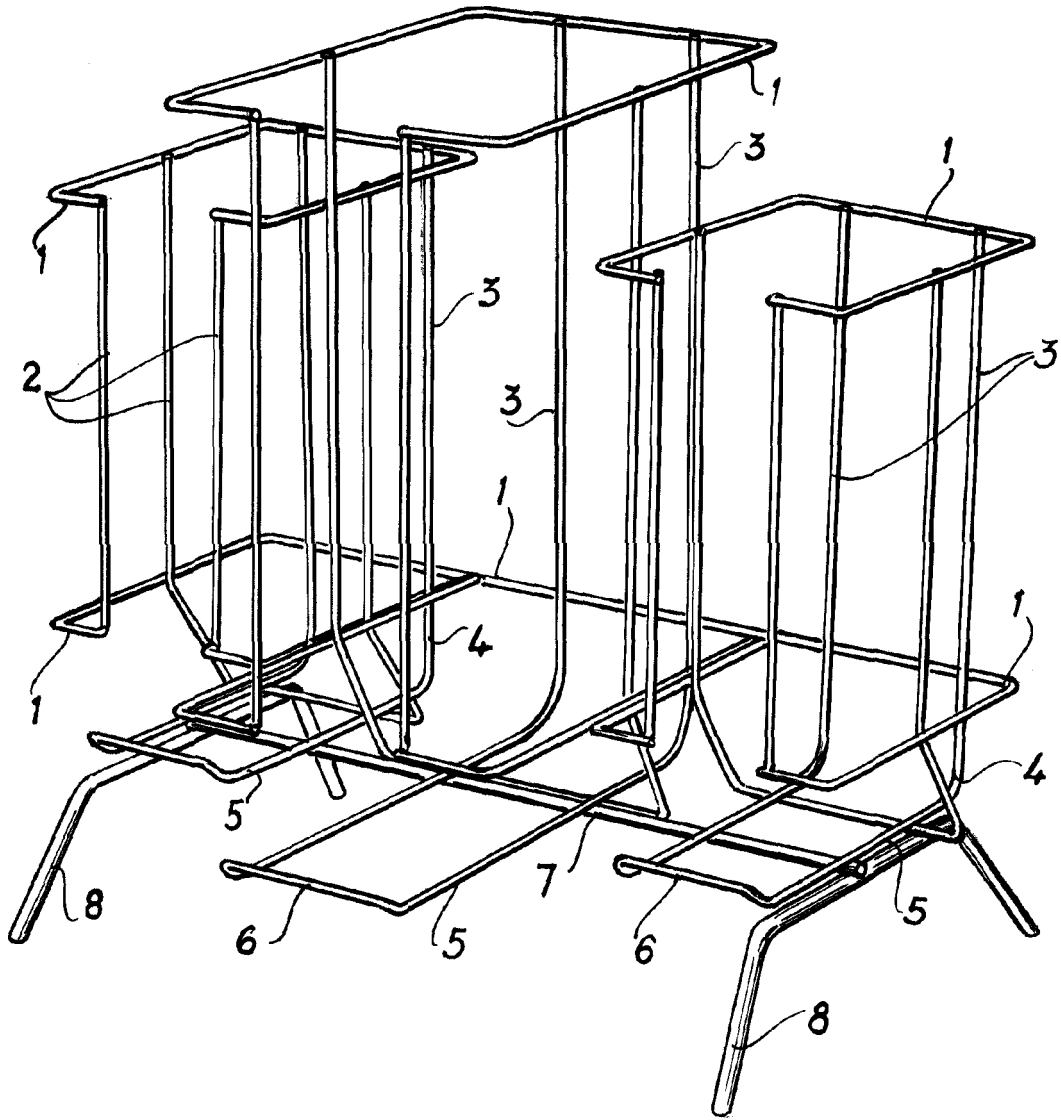

Madrid, 13 MAY. 1962
Jaime Isern

p.p.
[Handwritten signature]