



93179

M O D E L O  
D E  
U T I L I D A D

por "ARMAZON PARA ALOJAR OBJETOS DE CONFIGURACION ALARGADA",  
a favor de la razón social ARTIFIL, S.L., con domicilio en  
BARCELONA, calle de Alegre de Dalt, nº 55 (bis), y de nacio-  
nalidad española.

- . -

MEMORIA DESCRIPTIVA

El presente modelo de utilidad se refiere a un arma-  
zón para alojar objetos de configuración alargada.

Consiste en dos frentes de varilla, uno exterior y el  
otro interior. El exterior se halla definido por dos líneas  
5. poligonales de tres lados superior e inferior, unidas por  
varillas verticales y el interior por un ángulo superior e  
inferior cuyo vértice es solidario en el punto medio del la-  
do central de la poligonal, unidos dichos ángulos también por  
varillas verticales que determinan planos paralelos con los  
10. cuales se hallan unidos entre sí por varillas transversales







93179

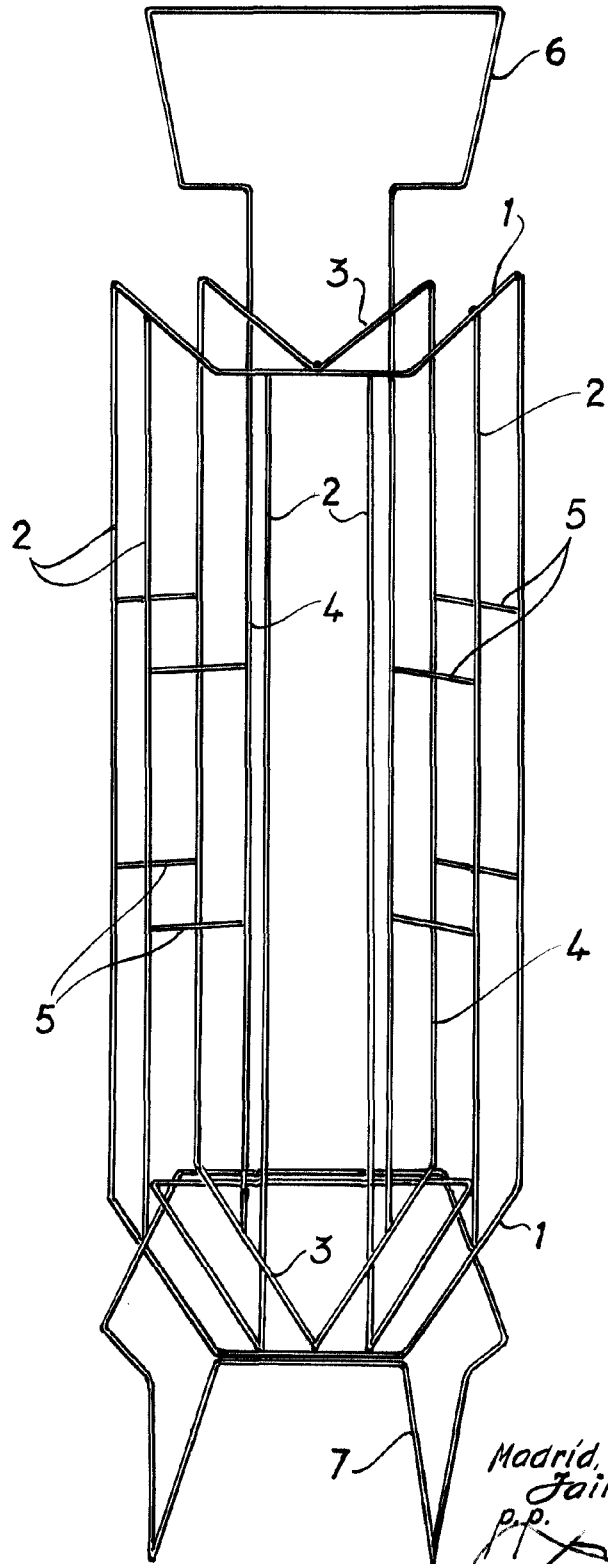

Madrid, 18 MAY. 1962

Jaime Isern

p.p.