



93 164

MODELO DE UTILIDAD

por 20 años

por "UN PORTAETIQUETAS", a favor de D. Joaquín Panivino Cas
tel, de nacionalidad española, domiciliado en Barcelona, Ari
bau, 240, planta 3ª, E. bis.

=====

MEMORIA DESCRIPTIVA

Hace referencia el presente Modelo a un portaetiquetas
que aporta notables ventajas sobre los tipos actualmente
en uso, preferentemente en la que hace referencia al re-
cambio de la tarjeta o etiqueta dispuesta en su interior.

5. Entre dichas ventajas se cuentan además de la del fá-
cil recambio antes mencionado, la perfecta visibilidad que
se da a la etiqueta o tarjeta, así como su interesante sim-
plicidad constructiva en una única pieza moldeada que cons-
tituye la caja envolvente de la etiqueta.



Esencialmente consiste el porta-etiquetas objeto del presente Modelo, en una caja aplanada de una sola pieza de perfil externo curvo, abierta por una de sus caras mayores, dotadas interiormente de un rebaje, que se extiende a todo el perímetro de la caja; quedando montadas en dicho rebaje una etiqueta impresa con las leyendas oportunas, y sobre ésta una lámina transparente, perimetralmente achaflanada para su mejor introducción y salida de la propia caja.

5. Para mayor comprensión de las descripciones pasamos a referirnos a un dibujo que representa a título de ejemplo explicativo, no limitativo, un porta-etiquetas realizado de acuerdo con el Modelo.

10. En dicho dibujo, la figura 1 muestra las tres vistas diédricas del porta-etiquetas en cuestión, dos de ellas seccionadas por A-A y B-B- respectivamente; siendo la figura 2 un corte longitudinal de los elementos constituyentes del mismo. Según dichas figuras, el portaetiquetas objeto del presente Modelo, consiste en una caja única -1- de planta preferentemente rectangular y muy aplanada, cuyo perfil externo es ligeramente curvo, quedando abierta por una de sus caras mayores por una amplia abertura -2-, siendo cerrada la cara opuesta.

15. En uno de los lados menores dispone esta caja de una expansión -3- con un orificio -4- para la introducción de una anilla de suspensión (no dibujada en las figuras).

20. Por la cara abierta de la propia caja -1- se procede a la introducción a presión de la etiqueta -5-, impresa con las leyendas oportunas, y de una lámina transparente -6-, las cuales se ubican por su perímetro en un rebaje interior -7- que posee la propia caja.

25. Dicha lámina -6- preferentemente irá achaflanada a lo

30.



largo de todo su perímetro, lo que facilitará en gran medida la introducción y salida de dicha lámina en el interior de la caja -1-.

- Como se comprende, la forma tan simple de montaje y
5. la sencillez de los elementos que componen el portaetiquetas objeto del presente Modelo, redundan en el precio de coste de éste, que como es natural, resulta muy bajo.

- Queda previsto asimismo en el presente Modelo que la etiqueta no exista, y que las impresiones que tuvieran que
10. hacerse en ella, se hagan directamente sobre la cara posterior de la lámina transparente con lo cual se logra el mismo efecto, más simplificado aún si cabe.

- Será variable a los efectos del actual Modelo la forma general de la caja, así como todo cuanto no afecte, altere, cambie o modifique la esencia del portaetiquetas descrito.
- 15.

N O T A.

Se reivindica como objeto de este registro por Modelo de utilidad:

20. 1.- Un portaetiquetas, caracterizado esencialmente por consistir en una caja aplanada, de perfil externo curvo, abierta por una de sus caras mayores y dotada de una expansión superior con un pequeño orificio, poseyendo dicha caja un rebaje interno, que se extiende a todo su perímetro, y en
25. el que quedan montadas a presión, una etiqueta y sobre ella una lámina transparente perimetralmente achaflanada para su mejor introducción y salida de la caja.

- Sean cuales fueren las circunstancias que concurren en la esencialidad del Modelo de utilidad definido en la
30. anterior reivindicación, cuyo objeto es:

2.- "UN PORTAETIQUETAS".



Consta la presente memoria de cuatro hojas foliadas,
mecanografiadas por una sola cara y del dibujo adjunto.

Barcelona, cinco de mayo de mil novecientos sesenta
y dos.

P.A. de D. Joaquín Panivino Castel,

A. DURAN

p. p.

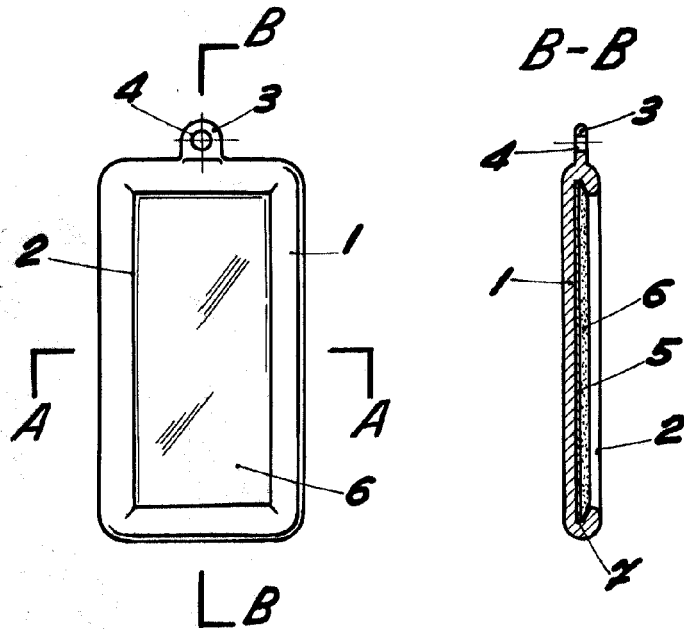

Fig. 1

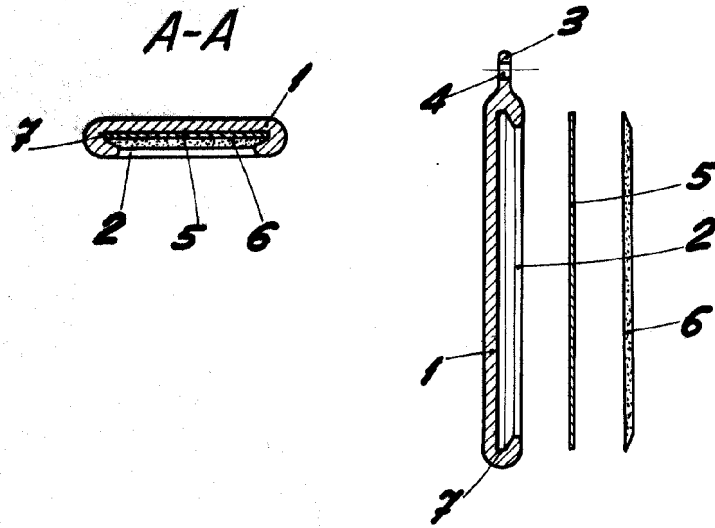

Fig. 2

BARCELONA, 5 MAYO DE 1962
P.A.

A. DURAN
O. P.

ESCALA VARIABLE