



93129

M O D E L O
D E
U T I L I D A D

a favor de Don Manuel JANE VIDAL, de nacionalidad española, residente en Barcelona, calle Cartagena, 203, por "MONTAJE DE RUEDAS PARA COCHECITOS DE NIÑOS".

- . -

MEMORIA DESCRIPTIVA

La presente invención se refiere a un montaje para ruedas para cochecitos de niños, que se caracteriza, no obstante su extrema sencillez, por facilitar un práctico y rápido montaje de los elementos rodantes de estos vehículos.

5.

El montaje aludido, se caracteriza por el hecho de dotar los largueros del cochecito, a uno de los lados del mismo, de sendos pares de placas provistas de manguitos en los que se acopla un eje fijo, sobre el que está montada giratoria la rueda respectiva

10.

93129

5



y fijada una segunda placa, enfrentable a la anterior, provista de un tetón excéntrico con respecto del eje y sobre el que está articulado por un extremo un brazo acodado oscilante susceptible de adoptar una posición abierta en la que permite la separación de la primera placa y una posición de uso en la que se fija.

5.

La placa solidaria del eje fijo, presenta un tetón de gufa, excéntrico respecto a dicho eje y susceptible de acoplarse, en la posición de uso, en un orificio formado en posición correspondiente del larguero del cochecito.

10.

Por otro lado, la primera placa lleva fijados sendos brazos que se prolongan radialmente con respecto a dicho eje fijo, y a los que está sujeto un guardabarros que rodea la rueda respectiva.

15.

Los dibujos adjuntos muestran tan sólo a título de ejemplo no limitativo del alcance de la invención, un caso práctico de realización de un montaje según las características descritas.

20.

En dichos dibujos: la figura 1 muestra una vista en perspectiva de una rueda provista del montaje objeto de la presente invención; la figura 2 una vista en alzado lateral del mismo, a mayor escala, y la figura 3 una vista desmontada.

25.

El montaje descrito, según la representación de los dibujos, se particulariza por el hecho de dotar a los largueros -1- del bastidor del cochecito, de la placa -2- dispuesta en el lado interno de los

93129

F5M



mismos, las cuales están provistas del manguito -3- que la atraviesa por su zona inferior hasta quedar enfrentada, para facilitar su acoplamiento, al eje fijo -4-, sobre el que está montada giratoria la rueda respectiva -5-.

5.

Asimismo, el eje fijo -4- lleva fijada la placa -6-, enfrentada a la primera -2-, la cual está provista del tetón -7- dispuesto excéntricamente con respecto del eje fijo -4-, y sobre el que está articulado, por un extremo, el brazo acodado -8-, provisto de la correspondiente zona de accionamiento -9-.

10.

Como puede observarse en los dibujos, la posición cerrada del brazo acodado -8- retiene sujeta a la placa -8-, mientras que su apertura permite su separación, y por ende el desmontaje de la rueda -5-.

15.

Como elemento que colabora para asegurar mejor la fijación del dispositivo, se ha previsto en la placa -6- solidaria del eje fijo -4-, el tetón de guía -10- que emerge excéntrico de aquel eje -4-, quedando enfrentado, y susceptible de acoplarse en posición de uso, en el orificio -11- formado en el larguero -1-.

20.

Asimismo, y como particularidad, la segunda placa -6- lleva fijados los extremos inferiores de una pluralidad de brazos -12-, que, prolongándose radialmente con respecto al repetido eje fijo -4-, forman los elementos fijadores del guardabarros -13- de la rueda -5-.

25.

Entre la placa -6- y el cubo -14-, se dispone



93129

el resorte helicoidal -15-, como elemento que facilita la corrección de los movimientos oscilantes de la rueda -6-.

5. Se comprende que serán independientes del objeto de la presente invención, los materiales empleados en los distintos elementos constitutivos del dispositivo, así como las formas y dimensiones, tanto absolutas como relativas de los mismos y, en definitiva, todo cuanto no afecte a su esencialidad.

- . -

N O T A

10. Se reivindica como objeto del presente modelo de utilidad:

15. 1. Montaje de ruedas para cochecitos, que se caracteriza por el hecho de dotar los largueros del cochecito, a uno de los lados del mismo, de sendos pares de placas provistas de manguitos en los que se acopla un eje fijo, sobre el que está montada giratoria la rueda respectiva y fijada una segunda placa, enfrentable a la anterior, provista de un tetón excéntrico con respecto del eje y sobre el que está articulado
20. por un extremo un brazo acodado oscilante susceptible de adoptar una posición abierta en la que permite la separación de la primera placa y una posición de uso en la que la fija.



93129

5. 2. Montaje de ruedas para cochecitos de niños, según la reivindicación 1, caracterizado porque la placa solidaria del eje fijo presenta un tetón de guía, excéntrico respecto a dicho eje y susceptible de acoplarse, en la posición de uso, en un orificio formado en posición correspondiente del larguero.
10. 3. Montaje de ruedas para cochecitos de niños, según la reivindicación 1, caracterizado porque la segunda placa lleva fijados sendos brazos que se prolongan radialmente con respecto a dicho eje fijo y a los que está sujetado un guardaabarros que rodea la rueda respectiva.
15. 4. Montaje de ruedas para cochecitos de niños. La presente memoria descriptiva consta de cinco hojas foliadas, escritas a máquina por una sola cara.

Barcelona, 5 de mayo de 1962.

Manuel JANE VIDAL

P. a.

COMPTON

P. P.

93129

Fig. 3

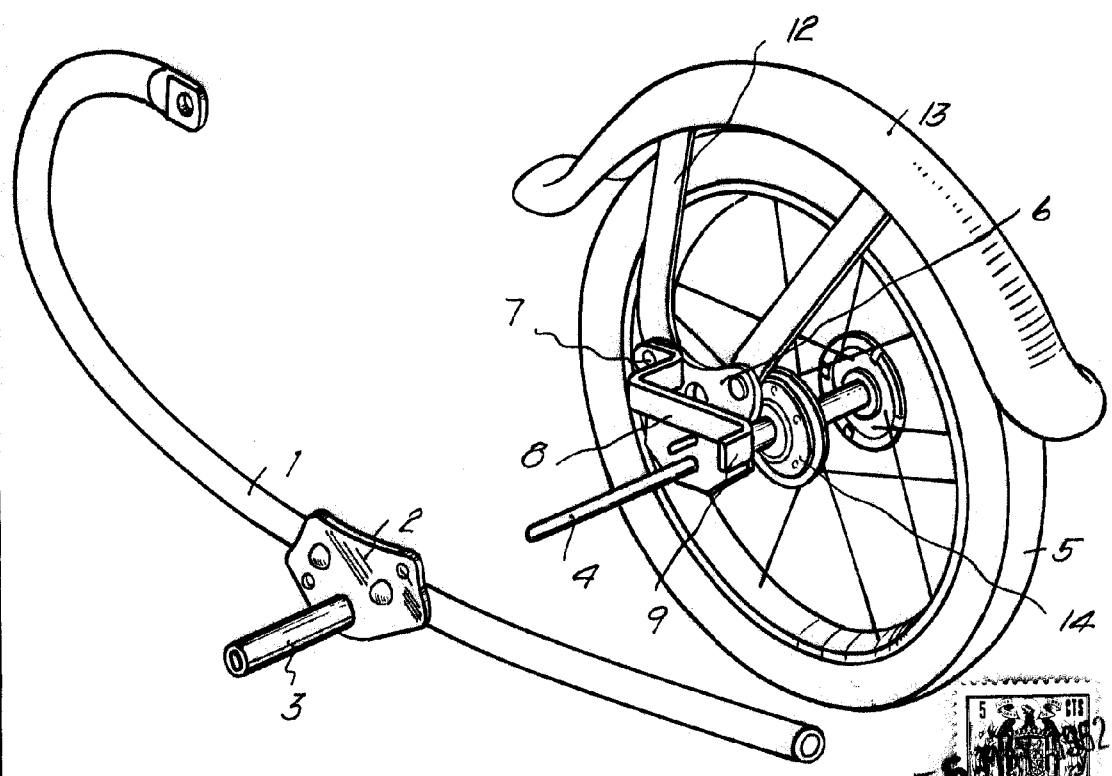

1707

Barcelona, 5 Mayo 1962
Manuel Jane Vidal
p.a.

[Handwritten signature]

