



93110

MEMORIA DESCRIPTIVA

que se acompaña a una solicitud de modelo de utilidad por veinte años, para España y sus Posesiones, por DISPOSITIVO COLECTOR DE CERILLAS ACOPLABLE A CENICEROS, a favor de D. Valeriano RUIZ CINTO, de nacionalidad española, residente en Madrid, Pº. Dr. Esquerdo 37.

-----

El presente modelo de utilidad recae sobre un dispositivo colector de cerillas acoplable a ceniceros.

Es sabido que cuando se emplean cerillas para encender cigarrillos o cigarros, y se tiran, ya apagadas a un cenicero, cuando se arrojan a éste las puntas encendidas de dichos cigarrillos o cigarros, entran en contacto con las cerillas apagadas, y bien sean éstas de cera o bien de papel parafinado o preparado, al quemarlas, producen un olor pestilente y una humareda penetrante suma-



93110

10

mente desagradables.

15

La presente invención aporta un dispositivo por el cual se elimina dicho inconveniente, y que consiste en un receptáculo colector de las cerillas apagadas, que el cenicero lleva ya incorporado de fábrica, o que se puede acoplar al mismo o simplemente colocar sobre él

20

Para mejor comprensión de esta memoria, se acompaña una hoja de planos que muestra un ejemplo cualquiera de realización de la invención citado a título de mera ejecución no limitativa, ya que caben infinidad de formas de llevarla a la práctica dentro de los límites determinados por el cuadro general de la invención. En dichos planos:

25

La fig. 1 muestra una vista en planta y en alzado de un cenicero provisto del colector.

La fig. 2 muestra el colector como unidad independiente acoplable a cualquier cenicero, visto en planta y en alzado lateral y frontal.

30

De acuerdo con la invención referida al ejemplo ilustrativo de dichos planos, se ha provisto un cenicero (A) de cualquier material, tipo, clase y forma, ya que ello es completamente indiferente a los efectos de la invención, cuyo cenicero (A) lleva acoplado aproximadamente en el centro de la cara superior de su base (B) un depósito colector de cerillas usadas (C), que está constituido por un recipiente de paredes lo necesariamente altas para que la ceniza y corpúsculos en combustión lenta que se arrojan al cenicero, no lleguen a la boca de entrada del colector. En el ejemplo de realización representado en el plano adjunto, este colector es un paralelepípedo rec-

35



93110

40

tangular con la base superior abierta y que va unido al plano superior de la base del cenicero.

Es evidente que este colector puede tener cualquier planta además de la rectangular.

45

En una ligera variante de realización, el colector (C) es independiente del cenicero, y se coloca en el centro de uno cualquiera de éstos, de tipo convencional; puede o no, a voluntad, llevar cerrada su base inferior aunque es aconsejable que así sea, y que la misma vaya preferentemente dotada de una masa de material algo más espesa que las paredes, a fin de asegurar su estabilidad sin riesgo de ser volcado a causa de un mal movimiento involuntario. Esto permite utilizar el dispositivo en los ceniceros ya existentes en el mercado. En cuanto a los nuevos que se fabriquen en una sólo unidad o conjunto este colector podrá ir formando una misma pieza, o podrá ir acoplado mediante soldadura, o unos tornillitos, o bien encajado entre cuatro pestañas previstas en la base del cenicero, de manera que pueda desmontarse fácilmente para permitir un vaciado independiente, etc., etc., ya que todos estos pequeños detalles ni alteran ni afectan la esencialidad de la invención.

50

55

60

65

70

Tanto el cenicero como el colector, podrán ser de loza, porcelana, cristal, vidrio prensado, de fundición en hierro, en calamina, latón, cobre, bronce, plata, alpaca y otro metal o material cualquiera; en plancha estampada, embutida, latón pulido o con baño de otros metales como plateado, dorado, niquelado, cobreado, cromado, etc., sin ninguna limitación, en toda clase de coloridos, formas, tamaños y presencias, sin limitaciones tampoco.

Finalmente sólo resta consignar que en el pre-

93110



sente modelo de utilidad caben cuantas variantes de realización sean factibles dentro del cuadro general de la invención pudiéndose fabricar en toda clase de materiales, formas, proporciones y tamaños apropiados, sin limitación.

75

- - - - -

NOTA. - Descrito suficientemente lo que antecede sólo resta consignar que lo que se declara propio, nuevo y útil del solicitante es lo contenido en las siguientes:

REIVINDICACIONES

80

1 - Dispositivo colector de cerillas acoplable a cecineros, caracterizado por el hecho de que sobre el plano superior de la base de un cenicero, se acopla un depósito colector de las cerillas ya utilizadas, formando unidad con el mismo.

85

2 - Dispositivo, según reivindicación 1ª caracterizado porque dicho depósito colector tiene esencialmente su base superior abierta, y sus laterales de una altura ligeramente mayor que la que corresponda al fondo del cenicero para evitar que cenizas o corpúsculos en combustión que tenga éste, aunque esté lleno, puedan traspasarse indebidamente al colector.

90

3 - Dispositivo, según reivindicaciones 1 y 2 caracterizado porque el colector forma cuerpo unitario con el cenicero.

95

4 - Dispositivo, según reivindicaciones de 1 a

93110



3 caracterizado por el hecho de que el colector se acopla independientemente a cualquier cenicero convencional.

100

5 - Dispositivo, según reivindicaciones de 1 a 4 caracterizado porque el colector, que tiene su base superior abierta, tiene su base inferior cerrada, y engrosada en material con respecto a las paredes laterales, para darle una mayor estabilidad cuando el acople se haga simplemente por superposición.

105

6 - Dispositivo, según reivindicaciones de 1 a 5 caracterizado porque el colector se acopla al plano superior de la base del cenicero encajándolo en unas pequeñas pestañas de retención previstas en la misma.

110

7 - Dispositivo, según reivindicaciones de 1 a 6 caracterizado porque el depósito colector lleva abiertas sus dos bases superior e inferior.

115

8 - Dispositivo, según reivindicaciones de 1 a 7 caracterizado porque el colector va dotado de una tapilla envisagrada en su base superior, que se abre y cierra a voluntad.

9 - DISPOSITIVO COLECTOR DE CERILLAS ACOPLABLE A CENICEROS.

-----

120

Todo según va descrito en esta memoria que consta de ciento veinte líneas en cinco hojas foliadas y mecanografiadas por una cara, y planos adjuntos.

Madrid 16 mayo 1962

p.a.  
*[Handwritten signature]*

93110,16

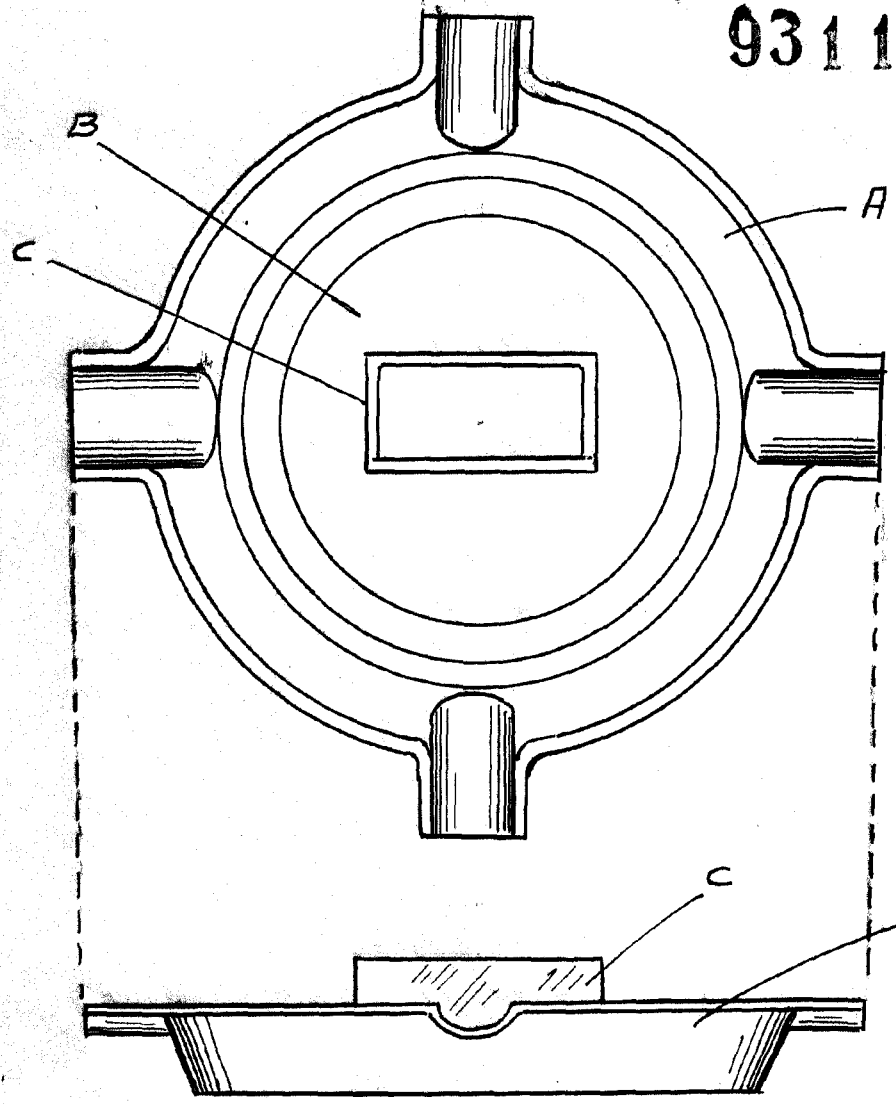
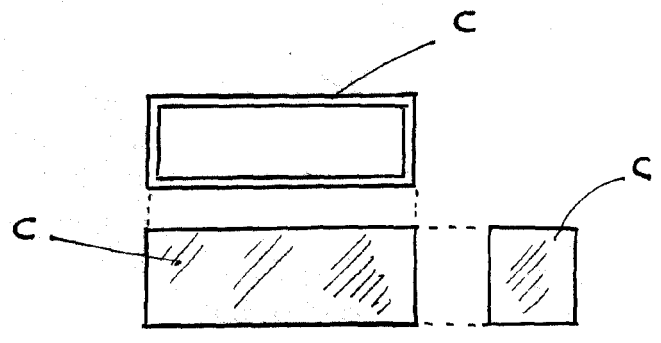

FIG. 2



MADRID 16 MAYO 1962

*[Handwritten signature]*

ESCALA VARIABLE