

31 OCT 19



93095

MODELO DE UTILIDAD

a favor de

5. Exileries Antonin ROUX & Savonneries J.B. PAUL, S.A.,  
Dn. Jean, Ennemond MAZUYER & Dn. André, Paul, Jules MAGNAN,  
de nacionalidad francesa, domiciliados en Marsella, Lyon y  
Marsella (Francia), respectivamente,

por:

" ENVOLTURA PARA EL RECUBRIMIENTO Y PRESENTACION DE JA-

10 BON EN PORCIONES "

-ooo-

MEMORIA DESCRIPTIVA

El presente modelo de utilidad tiene por objeto, como  
su enunciado indica, una envoltura para el recubrimiento y  
15 presentación de jabón en porciones, mediante la cual se lo  
gra una mejor presentación de dichas porciones, un acabado  
más perfecto y una mayor protección y seguridad, obtenien-  
dose notables ventajas de tipo práctico y económico sobre  
los procedimientos de embalaje y presentación de porciones  
20 de jabón conocidos y empleados hasta el presente.

La industria del jabón es tradicional y, desde hace  
mucho tiempo se presenta en trozos de forma generalmente  
cúbica, o en otra forma, y de diversos pesos. Es sabido  
que las porciones de jabón se moldean en frío, a presión,  
25 para determinar en ellas las marcas o distintivos del fa-

31 OCT



bricante. Esta operación de moldeo y grabado se efectua en frío y estando los trozos todavía húmedos. O sea que es condición indispensable que los trozos de jabón se encuentren húmedos o blandos para ser sometidos a la operación de prensado, de lo contrario las porciones o trozos se destruirían al ser sometidas a presión una vez secas.

Después del prensado y grabado de los distintivos del fabricante, las porciones obtenidas se dejan secar y, a continuación, se procede a su embalado o terminado, envolviendo primeramente a la porción con un papel fino, a continuación, en la generalidad de los casos, se dispone una envoltente rígida, cartulina o similar, cuya finalidad es la de asegurar la indeformabilidad de la porción de jabón hasta ser usada y, por último, se dispone la envoltura final o vista. Este procedimiento, en el que se precisa utilizar varios envoltorios de distinta naturaleza, es el que se emplea comúnmente para los jabones perfumados o de tocador. Para los jabones comunes no se emplea mas que un envoltorio, y no siempre, por ello las porciones de este tipo de jabón no presentan la mayoría de las veces una forma regular definida.

La envoltura objeto de este modelo de utilidad modifica las condiciones esenciales de los medios que se emplean hasta el presente para el embalaje y presentación de las porciones de jabón, suprimiendo ventajosamente las distintas envolventes y/o envolturas que hasta ahora se han venido empleando, sustituyendolas por una sola envoltente, la cual, forma cuerpo con la porción que recubre.

De conformidad con ello la envoltura aquí preconizada se caracteriza porque una vez obtenidas las porciones, de formas irregulares, resultantes del cortado de las barras de



jabón, se recubren con una fina película de materia plástica, impermeable y transparente, y son sometidas a la acción de un troquel que las moldea a presión y determina que la película transparente de recubrimiento forme cuerpo con la  
60 porción de jabón, ajustándose a los huecos de las marcas e inscripciones para hacerlas más legibles, al propio tiempo que preserva al jabón de toda clase de impurezas y de contactos nocivos o contraproducentes.

La película de recubrimiento debe presentar  
65 las siguientes propiedades:

- a). Ser completamente impermeable, a fin de que no se deforme en contacto con el jabón húmedo, ni deje pasar la humedad al jabón.
- b). Tener elasticidad suficiente para que la  
70 prensa lo deprima sin rasgarlo.
- c). Tener bastante solidez para que no se desgarré en el momento del prensado.
- d). Ofrecer una escasa plasticidad, para que no tienda a desprenderse del perfil en hueco después del  
75 prensado.

Para que se seque algo el trozo de jabón así envuelto puede ser conveniente disponer en el espesor de la película cierto número de agujeros o de perforaciones.

Para facilitar la comprensión de este modelo, en  
80 la descripción que a continuación se dá, se hace referencia a la lámina de dibujos adjunta, en la que de manera un tanto esquemática y tan solo por vía de ejemplo, se muestran las particularidades de la envoltura aquí preconizada; estos detalles se dan a título ilustrativo, por tanto esta memoria debe ser  
85 considerada sin carácter restrictivo alguno.



En la adjunta lámina de dibujos:

La figura 1ª muestra una vista en perspectiva de una porción de jabón provista de la envoltura objeto de este modelo.

90 En la figura 2ª se muestra una vista en sección transversal del conjunto de la figura 1ª.

Como se puede apreciar en las figuras enumeradas, la envoltura -1- está constituida por una fina película, preferentemente de material plástico transparente, la  
95 cual recubre totalmente a la porción de jabón -3-, de forma que al ser ésta sometida a troquelado, para determinar en ella las marcas pertinentes, la fina película -1- forma cuerpo con la porción de jabón -3- y adopta las formas que a ésta se imprima, tal y como se indica por -2- en la figura  
100 ra 2ª.

Lo anteriormente expuesto pone de manifiesto que el presente modelo proporciona una envoltura para porciones de jabón y otros productos semiblandos, que ofrece, entre otras, las siguientes ventajas:

105 1). Una presentación más atrayente del jabón, no solo en comparación con el no envuelto, sino también con el envuelto después del moldeado.

En efecto, cuando el jabón se envuelve antes de moldearlo, la película se ajusta en hueco a las marcas o ins  
110 cripciones, y las hace más legibles.

2). Una superficie más brillante, por su tersura o pulido de la superficie.

3). Una presentación más higiénica, pues el jabón queda cubierto de impurezas, hasta que el consumidor lo  
115 despoje de su película, y se evita su contacto con otros pro



ductos.

4). Tal presentación permite un aprovechamiento más racional del jabón, pues el consumidor puede quitar toda la película o solo una parte, según sus deseos, merced a la adherencia de la misma al jabón.

Se hace constar a los efectos oportunos que en el objeto de este modelo de utilidad, se podrán introducir todas aquellas variaciones de detalle que las circunstancias y la práctica pudieran aconsejar, siempre y cuando que con las mismas no se modifiquen las características esenciales de la envoltura descrita.

#### NOTA

Se declara de novedad y propiedad en España el contenido de las siguiente

#### REIVINDICACIONES

1ª). Envoltura para el recubrimiento y presentación de jabón en porciones, que se caracteriza porque las porciones irregulares de jabón, resultantes de su cortado, se recubren con una fina película plástica, impermeable y transparente, siendo sometidas seguidamente las porciones recubiertas a la acción de un troquel, para su moldeo a presión, lo que determina que la película de recubrimiento forme cuerpo con la porción de jabón, ajustándose a los huecos de las marcas e inscripciones haciéndolas más legibles, al propio que preserve al jabón de toda clase de impurezas y de contactos nocivos o contraproducentes.

2ª). ENVOLTURA PARA EL RECUBRIMIENTO Y PRESENTACION DE JABON EN PORCIONES.

Todo ello tal y como se describe y reivindica en la presente memoria descriptiva que consta de seis hojas me-

31 OCT



canografiadas por una de sus caras y lámina de dibujos  
que la ilustran.

Barcelona, 31 de Octubre de 1.961.  
p.a.

93095

FIG. 1

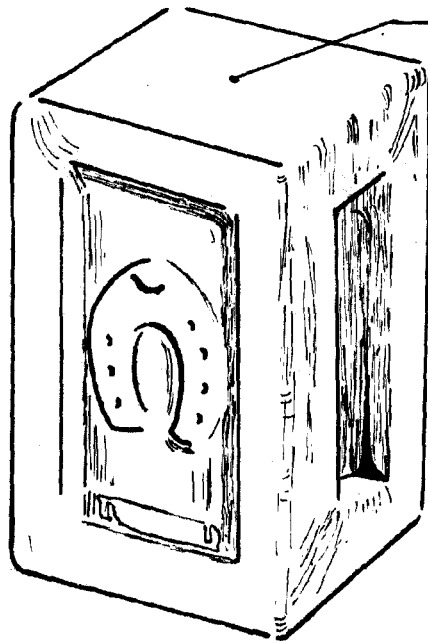

31 OC



93085

ESCALA VARIABLE

FIG. 2

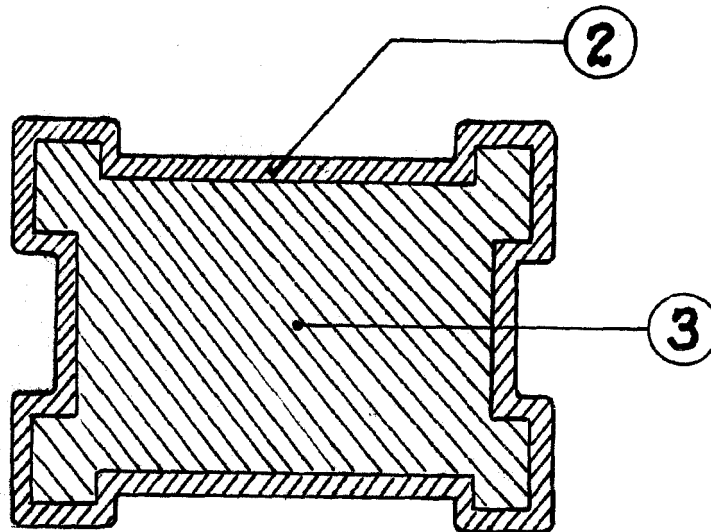

Barcelona, 31 de octubre de 1961.  
p.a.