



EB/. =

MEMORIA DESCRIPTIVA

para una patente de invención por veinte años, por = Tirantes invisibles, desmontables y lavables para caballero. = a favor de Don Harry Holdsworth. = con residencia en Cadiz. - Calle Adolfo de Castro núm. 25, - 2º -.

La presente solicitud de patente tiene por objeto unos tirantes invisibles, desmontables y lavables para caballero, que integran ventajas considerables con los comunmente conocidos.

En efecto, durante el verano y en los Trópicos, cuando es más cómodo y conveniente para caballeros ir sin chaleco y aún sin americana, ha sido necesario hasta la fecha emplear un cinturón que aprieta y es muy poco cómodo y poco saluda -



ble. Si no se usa un cinturón se han de emplear tirantes por encima de la camisa, lo que es muy poco estético y muchas personas querrian evitar.

Para vencer estas dificultades se ha ideado unos tirantes absolutamente invisibles por llevarse debajo de la camisa y que son desmontables y lavables, fijandose por medio de fijadores b, c, d y e, fig 1, del dibujo, a botones que se cosen en el interior del cinturón de los pantalones por medio de ganchos f, f, = figs 2 y 4 = de dichos fijadores, el gancho o lazo superior o sea el más grande, recoge el botón y parte de la camisa que interviene y el inferior, o sea el más pequeño, recoge el botón cuando están en situación para soportar los pantalones, permitiendo un fácil ajuste y desprendido cuando sea necesario, proporcionando un firme, seguro y cómodo soporte de los pantalones.

En los dibujos adjuntos:

La fig 1, muestra los tirantes en posición.

La fig 2, muestra los fijadores que se usan para las tiras delanteras.

La fig 3, es una vista lateral de los mismos.

La fig 4, es una vista por delante de los fijadores que se usan para las tiras traseras.

La fig 5, es una vista lateral de los mismos.

Estos fijadores se hacen de alambre de metal dúctil, por ej. acero, latón, aluminio u otro material apropiado, preferentemente un metal que no se oxide o alambre de metal cubierto de celuloide, hueso, marfil, piralina u otros materiales no metálicos o de composición.

En tejido de los tirantes se hará de cualquier material apropiado lavable, elástico, de hilo, poplin, seda, algodón; de color o sin color; estos tirantes pueden estar reforzados



de cualquier modo apropiado en el trozo correspondiente a los fijadores, para darles una vida más larga por estos sitios.

Las tiras para la parte delantera de los tirantes pasan por la abertura g = fig 2 = por detrás, pasan por encima de la bisagra h y hacia atrás otra vez por la abertura f'' ii, formando una protección detrás del fijador para evitar que venga en contacto con los vestidos interiores o con el cuerpo de la persona; la parte dentada de la charnela i permite fijar la tira de manera segura cuando el largo se ha ajustado debidamente, según se muestra en la fig 3. En caso de que los fijadores estén fabricados exclusivamente de celuloide, la bisagra h podrá, suprimirse, a la discreción del fabricante.

Las tiras de los tirantes se cruzan en un punto alto entre los hombros de la persona, para evitar que resbalen, y en este sitio de cruce se podrán reforzar del modo mas apropiado.

Como se puede apreciar estos tirantes tienen ventajas especiales como son: Ser absolutamente invisibles, facilmente desmontables y lavables, cómodos y saludables en su uso y por su fácil ajuste; no hay necesidad de perforar la camisa y se pueden fabricar baratos y son una economía para el consumidor.

En el uso, el faldón de la camisa queda bien bajado y el pantalón alto, evitando de esta manera que el faldon de la camisa haga arrugas lo que da lugar a una apariencia poco estética.

Los fijadores para la parte delantera de los tirantes se construyen para la graduación de la longitud de la tira, según el individuo, así como para fijarlos a los pantalones,



suprimiendo de esta manera el resbalon o la disposición de graduación que se usa para este fin en los tirantes ordinarios.

A pesar de haber ilustrado y descrito anteriormente solamente esta forma del invento, se pueden aportar modificaciones por personas adiestradas en el arte sin apartarse de la idea general del invento tal como está expresado en las reivindicaciones.

Por lo tanto no debe limitarse esta patente a todos los detalles constructivos, según queda ilustrado y descrito; sino que se pueden introducir modificaciones según los casos, sin que por eso cambié el espíritu del invento.

N O T A.

Descrito suficientemente el presente invento lo que se declara como de novedad é invención propia, son las siguientes reivindicaciones:

1/. - Tirantes desmontables lavables para caballeros, caracterizados por su especial disposición adaptada a ser usados debajo de la camisa, sobre la ropa interior, quedando por tanto invisibles, sin precisarse perforación de la camisa ni disposición especial de la ropa.

2/. - Tirantes según la reivindicación 1ª, caracterizados por que para su utilización se disponen en el interior de la cinturilla del pantalón botones que pueden ser fijados por cosido u otro procedimiento y en los cuales entra un gancho apropiado o fijador, dispuesto en el extremo de las tiras de tal modo que al verificarse el enganchado aprisionen también la camisa entre el gancho o fijador y el botón, evitando de este modo que la misma pueda subirse y



hacer las arrugas que se producen ordinariamente.

3/. - Tirantes según las reivindicaciones anteriores, caracterizados por estar constituidos por dos tiras de cualquier material apropiado, tal como tejido elástico lavable, hilo, poplin, seda, algodón o análogo, que en el sitio correspondiente a la espalda se cruzan en su parte más alta entre los hombros, con los reforzamientos necesarios en las partes en que por el roce u otras causas pueda ser necesario proporcionar mayor solidez.

4/. - Tirantes, según las reivindicaciones anteriores, caracterizados por la disposición especial de los broches para la parte delantera de las tiras y que consisten esencialmente en una abrazadera para el paso de la tira, de una charnela dentada que sirve para la fijación, una vez efectuada la graduación o ajustado de la tira en cuestión, y de un gancho en forma de ocho para recibir y retener de un modo eficaz el botón dispuesto en el interior de la cinturilla del pantalón.

5/. - Tirantes, según las reivindicaciones anteriores, caracterizados por la disposición de broches en las tiras posteriores, los cuales consisten en un gancho en forma de ocho provisto de una abrazadera para el paso de la tira, la cual puede sujetarse al broche por medio de pasadores y ojales dispuestos en dicha tira (que también pueden disponerse en las tiras anteriores, si se considera conveniente) o por cualquier otro medio apropiado, remaches, cosido, etc., no precisando el dispositivo a charnela de graduación de que están provistos los dispuestos en las tiras delanteras.

6/. - Tirantes invisibles, desmontables y lavables para caballero. - Según se describe y reivindica en esta memoria descriptiva y se ilustra con los dibujos que a la mis -



6. =

ma se acompañan.

Consta esta memoria descriptiva de seis (6) hojas foliadas y escritas a máquina por una sola cara.

Madrid, a 24 de Marzo de 1925. =

Leocadio López y López. =

P.p.=

Bat. -

93049

Fig. 1

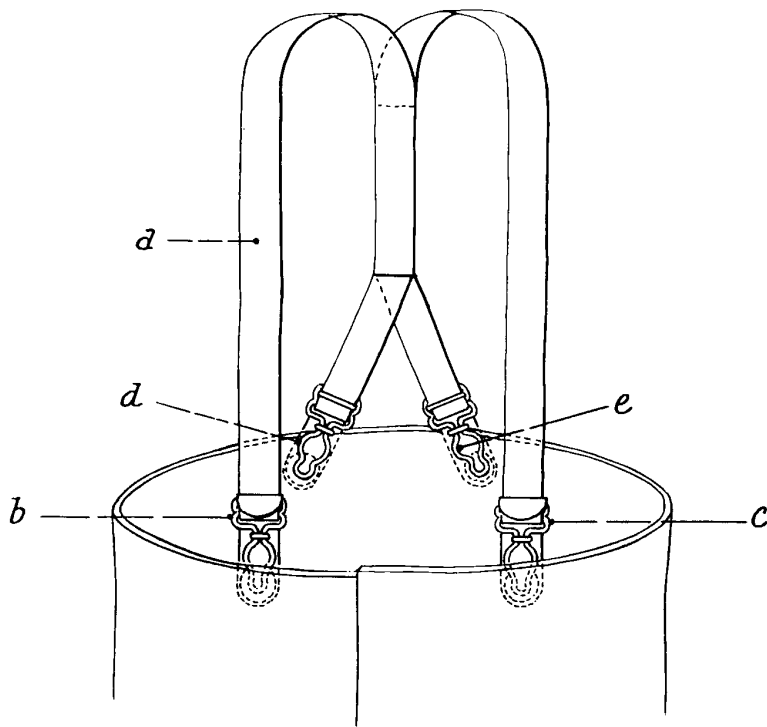

Fig. 2

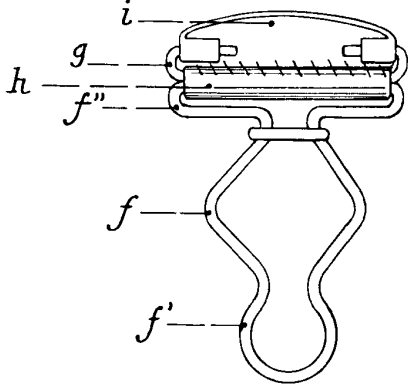

Fig. 3

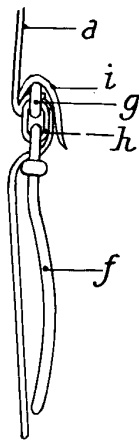

Fig. 4

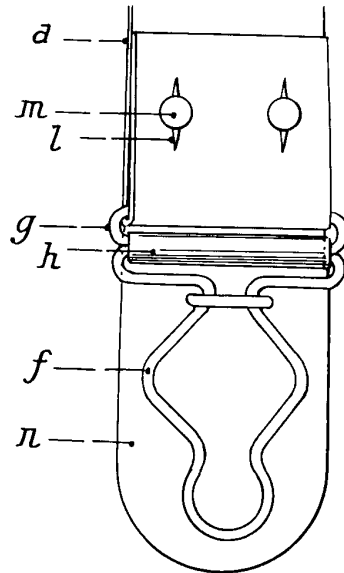
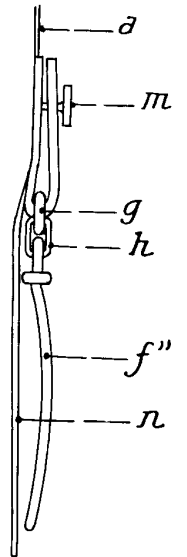

Fig. 5



Alfonso C. ...

