

93050 -

~~983985 -~~



**MODELO DE UTILIDAD**

por 20 años

por "UN ESTUCHE PARA CARRETES DE CINTA CON REPRODUCCIONES GRAFICAS, a favor de D. José Roigé Pardines, de nacionalidad española, domiciliado en Barcelona, Regas, 32.

=====

**MEMORIA DESCRIPTIVA**

El presente Modelo se refiere a un estuche para carretes de cinta con reproducciones gráficas de tipo diverso, de gran vistosidad y muy adecuada presentación, todo ello conseguido mediante una disposición muy simple y eficaz.

5

Características esenciales del presente estuche son su posibilidad de tener diversas aplicaciones, el bajo precio de coste, y el reducido espacio que ocupa. Preferentemente será destinado a las tres aplicaciones si-



güentes: propagandas diversas, para cuentos ilustrados para niños, y como artículo de los llamados "Souvenirs".

Representa pues una novedad muy original en cada uno de los tres campos a que primordialmente puede dársele aplicación. Mención preferente merece al capítulo de "Re-  
5 cuerdos" o "Souvenirs", los cuales al ser presentados en forma de vistas de distintas localidades y bellos para-  
jes, darán al presente estuche una innegable originali-  
dad de presentación, apta además para pequeños regalos,  
10 que hará que dicho estuche tenga una franca acogida en-  
tre la gran cantidad de turistas que a menudo nos visi-  
tan.

Todo ello se consigue mediante la disposición de un  
carrete en el interior de una caja prismática, de forma  
15 tal que las valonas extremas de aquél queden fuera de  
ella y estén dotadas de una pestaña para poder proceder  
fácilmente al giro del mismo. Asimismo queda prevista,  
en una de las caras laterales de la referida caja, una  
ranura longitudinal a través de la cual sale al exte-  
20 rior la cinta, que enrollada al carrete, va provista de  
las reproducciones gráficas convenientes en cada caso y  
de una anilla extrema desde la cual se procede a la ex-  
tracción de la propia cinta.

Para mejor comprensión de las descripciones pasamos  
25 a referirnos a un dibujo que a título de ejemplo expli-  
cativo, no limitativo, representa un estuche para carre-  
tes de cinta con reproducciones gráficas realizado de  
acuerdo con el Modelo.

En dicho dibujo la figura 1 es una vista en perspec-  
30 tiva del estuche en cuestión, siendo las figuras 2 y 3  
sendas secciones del mismo, longitudinal y transversal-



respectivamente.

Según tales figuras, el estuche para carretes de cinta con sus correspondientes reproducciones gráficas objeto del presente Modelo consiste en una caja prismática -1-, de dimensiones y forma convenientes, en el interior de la cual queda dispuesto un carrete -2- sobre el que va enrollada una cinta -3- con reproducciones gráficas o dibujos de temas diversos, formando o no colección.

Es esencial que las valonas -4- y -5- extremas del carrete queden fuera de la caja, y dotadas de sendas pestañas -6- y -7-, al objeto de dar con facilidad las vueltas necesarias al carrete hasta quedar totalmente enrollada la cinta dentro del estuche.

Para la salida de la cinta -3- al exterior queda dispuesta una ranura longitudinal -8- en una de las caras de la referida caja -1-; y la propia cinta -3- está dotada en su extremo libre de una pequeña anilla -9- que facilita la labor de extracción de la misma, e impide el tener que tocar las reproducciones hechas en la cinta.

Serán variables a los efectos del actual Modelo los materiales en que se fabriquen el estuche, el carrete y la cinta, así como todo cuanto no afecte, altere, cambie o modifique la esencia de los mismos.

N O T A.

Se reivindica como objeto de este registro por Modelo de utilidad:

1.- Un estuche para carretes de cinta con reproducciones gráficas caracterizado esencialmente por consistir en una caja prismática dotada en una de sus caras de una



ranura longitudinal a través de la cual sale al exterior de la caja, una cinta, dotada de reproducciones de temas diversos y la cual posee una pequeña anilla extrema; quedando enrollada dicha cinta en un carrete dispuesto en el interior de aquella caja, de forma tal que las valonas extremas de dicho carrete quedan fuera de ella y están dotadas de una pestaña que facilita el giro del mismo.

Sean cuales fueren las circunstancias que concurren en la esencialidad del Modelo de utilidad definido en la anterior reivindicación, cuyo objeto es:

2.- "UN ESTUCHE PARA CARRETES DE CINTA CON REPRODUCCIONES GRAFICAS".

Consta la presente memoria de cuatro hojas foliadas, mecanografiadas por una sola cara y del dibujo unido a la misma.

Barcelona, veintisiete de abril de mil novecientos sesenta y dos.

P.A. de D. José Roigé Pardines,

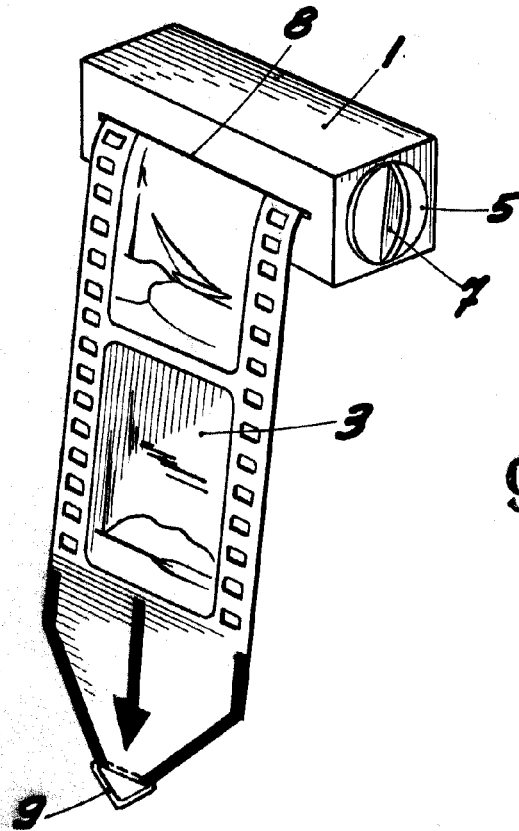
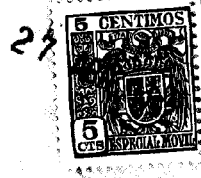

93056

Fig. 1

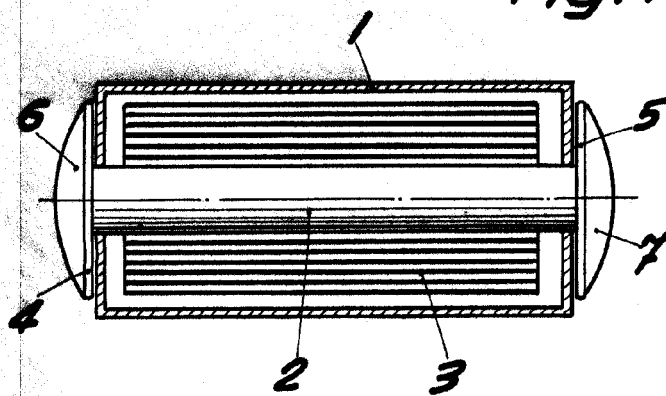

Fig. 2

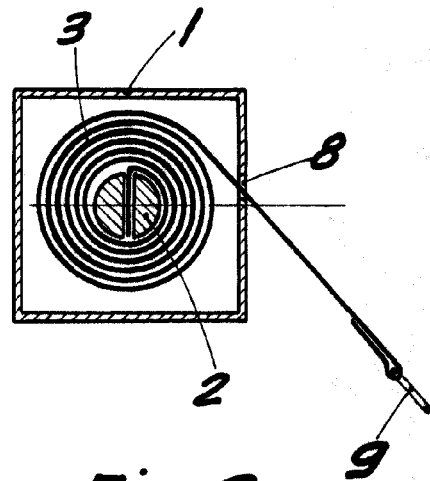

Fig. 3

BARCELONA, 27 ABRIL DE 1962  
P.A.

ESCALA VARIABLE