

93030



93030

MEMORIA DESCRIPTIVA
DE UNA PATENTE DE MODELO DE UTILIDAD POR VEINTE AÑOS EN
ESPAÑA A FAVOR DE DON ENRIQUE CRIVILLE JUST, DE NACIONA-
LIDAD ESPAÑOLA, RESIDENTE EN BARCELONA, Lancaster 14
s o b r e:
UN SOBRE PARA CORRESPONDENCIA CON PEGAMENTO EN SECO.



El presente modelo de utilidad hace referencia a un sobre para correspondencia con pegamento en seco, con el cual se aporta a la industria papalera, un nuevo tipo de envoltura de carta desconocido en España y destinado a mejorar la producción de dicho artículo.

5.-

Tal como se desprende de su enunciado, la particularidad más acusada en esta nueva modalidad es la de la supresión de la humedad o mojadura que se requería para ablandar la desecada goma extendida en uno de los bordes de la pestaña angular, dando paso al empleo de otro medio de conjunción en la boca de cierre que se basa en el empleo de una substancia pegamentosa que solo se adhiere sobre sí misma, dejando de hacerlo si el contacto lo experimenta con el papel limpio, quedando neutralizada su acción, por todo el tiempo de inacción previa del sobre y al amparo de la cobertura y protección que a las zonas impregnadas de tal sustancia, les conceden los propios dobleces del borde destinado a efectuar el cierre.

10.-

15.-

La característica fundamental de la composición de este sobre, es por lo tanto la de crear en uno de los bordes de la pieza única de papel que integra el sobre, una zona rectilínea en la que las franjas del mismo forman las pestañas lineales capacitadas para montar la una sobre la otra, del mismo modo que, mientras no debe cerrarse el sobre, su mismo doblar a modo de franja de dobladillo, le permite estar indistintamente en cualquiera de las dos posiciones de pasividad o de cierre definitivo.

20.-

25.-

Seguidamente se describe un ejemplo de realización del sobre, utilizando la referencia, de la representación que del mismo se hace en el plano adjunto.

En la Figura 1ª., se representa el sobre doblado y en situación pasiva, visto en perspectiva.

30.-

La Figura 2ª., siguiendo la misma perspectiva muestra una



base intermedia demostrativa de la estructura de sus pestañas de cierre.

En la Figura 3ª., esquematiza la forma de montaje de las dos partes del sobre.

5.- Y la Figura 4ª., representa igualmente en perspectiva el aspecto final del sobre después de cerrada.

10.- Por lo tanto, en líneas generales se pone de manifiesto la composición del sobre en una pieza única de papel que en línea de tazos, en la Figura 3ª., muestra su verdadera dimensión de contorno rectangular (5), en la que la arista (6), crea la línea intermedia por la que se dobla, para el plegado que indica la línea gruesa, montando una de las partes, que es la menor (7) sobre la mayor (8) de la que sobresale (según puede comprobarse) un excedente que equivale a la franja (8a) delimitada por la arista previamente apuntada (9), al igual que la arista (10) realiza la semejante existencia de la franja (7a).

15.- Por la posición que ocupan las dos franjas en la Fig. 2ª., ya dobladas con arreglo a sus aristas, se ha llegado a la formación de las dos pestañas (8a y 7a), que tienen su cara interna (11 y 12) respectivamente impregnadas del pegamento especial, que es invulnerable al contacto del resto del papel. Así, la

20.- Fig. 1ª., muestra la situación de doblado preventivo en que se conserva y aísla el sobre con anterioridad a su empleo, presenta a ambas pestañas abatidas según su doblez natural, pero inoperante por tener su cara o superficie adherente, descansando sobre el papel limpio en que no ejerce su acción de pegamento.

25.- Simultáneamente se señala en dicha figura, que las aristas laterales (14 y 14a) son las que cierran el resto del sobre, mediante la operación anterior que forma parte del corte y preparación del sobre, como antecedente de fabricación, que no se detalla por no entrar en la línea de esta exposición.

30.-

Contrariamente a la representación del sobre en la Fig. 1ª.,



la Fig. 4a., lo muestra posteriormente a la situación en que la pestafia (7a) extendida y desdoblada, ha enfrentado su superficie (12) al contacto de la pestafia oponente, dando lugar a que bajo la presión oportuna, se haya efectuado la conjunción que cierra el sobre.

5.-

El ejemplo con el que se ha descrito la composición del sobre, no será limitativo mas que en su condición esencial, pudiendo ser variables los detalles de fabricación inherentes a dimensiones, calidades, tipo de corte del papel y la circunstancia indistinta de que el sobre sea envolvente externo del papel de carta interior, o que sea habilitado en sus dos caras internas como el propio papel donde estampar la escritura.

10.-

NOTA

En resumen, la presente solicitud recaerá sobre las siguientes reivindicaciones.

15.-

1a.- Un sobre para correspondencia, con pegamento en seco, que se caracteriza por estar constituido por una pieza de papel de forma rectangular, disponiendose en los extremos o lados menores, de dos zonas iguales formando dos franjas, señaladas por aristas previamente iniciadas, con las cuales se forman los dobleces que permiten efectuar la superposición, de una de las franjas sobre la otra, determinando el cierre del sobre, en el indicado lado menor.

20.-

2a.- Un sobre para correspondencia, caracterizado porque el rectangulo de papel citado en la reivindicación 1a., se dobla por una arista central, paralela a los dos lados menores, siguiendo una línea intermedia que divide al papel en dos partes desiguales, las cuales se compensan y nivelan, cuando la franja de la mayor se dobla sobre la franja de la parte menor, estableciendo la circunstancia, de que las superficies internas de las pestafias creadas por las dos franjas, dan lugar a que, al extenderse la de la parte menor y recibir sobre ella a la mayor, enfrentan y ponen en contacto a sus dos superfi-

25.-

30.-

93030



-5-

cies, que hallandose ambas impregnadas de una sustancia adherente solo consigo misma, facilitan el cierre del sobre en dicho borde, solo con la presión de los dedos sobre la superposición de las dos franjas.

5.-

3a.- UN SOBRE PARA CORRESPONDENCIA CON PEGAMENTO EN SECO.

Según se describe en la presente memoria que consta de cinco hojas escritas escritas a máquina por una sola cara y dibujo

Madrid a 10 de mayo de 1962

93030

40

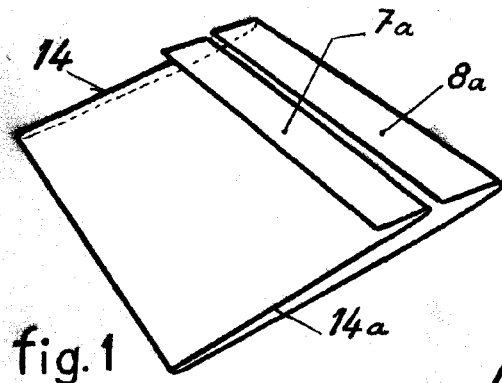

fig. 1

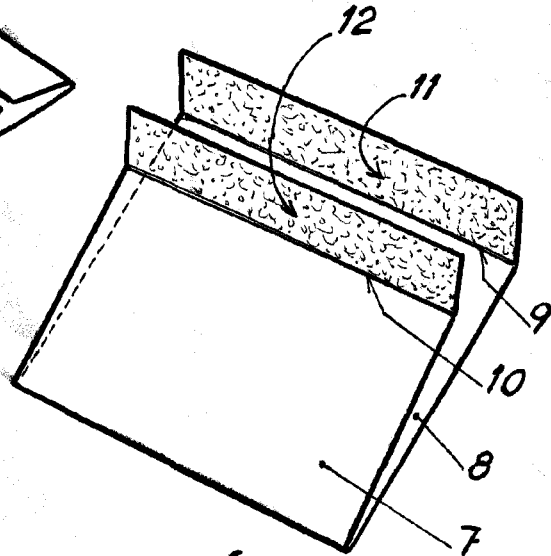

fig. 2

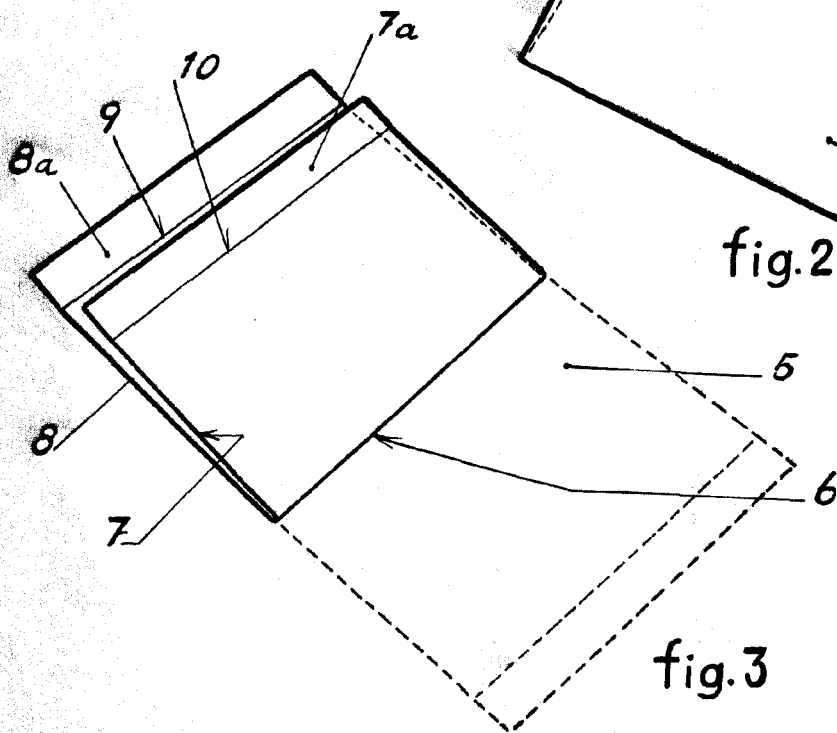
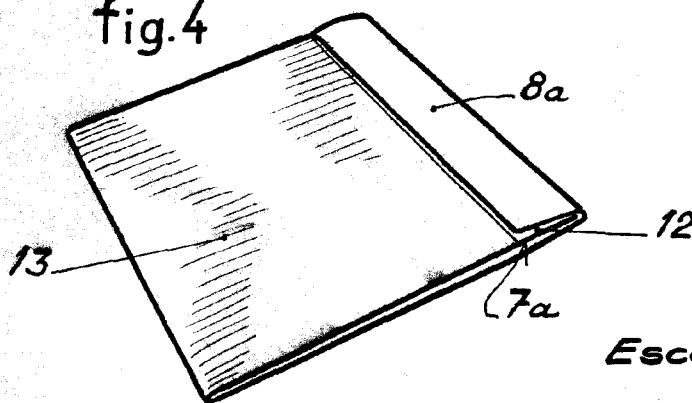

fig. 3

fig. 4



Escala variable

10, MAY. 1962