



93027-

MEMORIA DESCRIPTIVA

que se acompaña a la solicitud de un

.....
MODELO DE UTILIDAD

por VEINTE años en España, por "DISPOSITIVO DE UNION

PARA EL ARRASTRE DE REMOLQUES BASCULANTES "

.....
.....
.....
a favor de

.....
INSTALACIONES INDUSTRIALES, S. A.

domiciliado en MADRID.- Alcalá, 32.
.....
.....

93027

- 2 -

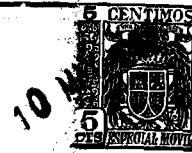

5
La invención a que se refiere la presente Memoria constituye una novedad industrial, con características y ventajas que la hacen merecedora del privilegio de explotación exclusiva que por ella se solicita, de acuerdo con las prescripciones del Estatuto vigente de la Propiedad Industrial de fecha 26 de Julio de 1.929, texto refundido, publicado el 30 de Abril de 1.930.

10
Según el invento, éste se contrae como su enunciado indica, a un dispositivo de unión para el arrastre de remolques basculantes, y más particularmente para el arrastre de remolques con tractores sobre ruedas con neumáticos.

Un objeto de la invención es proporcionar una gran flexibilidad de movimiento, que permita revolverse en espacios restringidos.

15
Otro objeto de la invención, es el de conseguir un perfecto acoplamiento del remolque al tractor, cargando elásticamente sobre las ruedas tractoras, y aumentando con ello notablemente la adherencia al suelo, con lo que se asegura una eficaz tracción, aún sobre piso húmedo y quebrado.

20
El dispositivo en cuestión resulta altamente eficaz para los fines especificados, ya que una de las aplicaciones más destacadas de estos remolques basculantes es el movimiento de grava, tierra, escombros, minerales, etc., en los que se consigue una notable economía con respecto al empleo de camiones, tanto en adquisición como en mantenimiento.

25
La descripción se efectúa con ayuda del dibujo que se adjunta, a base del cual se expone la estructura de este dispositivo de unión, para el arrastre de remolques basculantes, al propio tiempo que su funcionamiento.

En el plano, y a título de ejemplo no limitativo, se expone un modo preferible de realización de la idea que se preconiza,

30
El dispositivo en cuestión consiste esencialmente en una lanza



de remolque, provista de tres articulaciones, según tres ejes ortogonales, con lo que se permite el movimiento relativo de los dos elementos tractor y remolque en los tres planos.

En la figura, están representados dichos tres ejes, por X-X y Y-Y y Z-Z.

El eje XX permite que tractor y remolque, no mostrados en las figuras, articulen libremente en el paso de una cumbre o baden en el camino.

El eje YY, da completa libertad para tomar curvas a derecha e izquierda, incluso muy violentas y cerradas.

El eje ZZ sirve para permitir la necesaria articulación si un cuerpo extraño (una piedra) ó un bache, se presentan a una sola de las ruedas del tractor o remolque, con lo que las cuatro ruedas siguen apoyando en el suelo, a pesar de su irregularidad.

Por todo lo expuesto y dada la sencillez mecánica del dispositivo descrito, se hace innecesario detallar enumerativamente las ventajas que del mismo se derivan, toda vez que estas han quedado ya suficientemente patentes en el curso de esta Memoria, y en todo caso quedan al alcance de cualquier persona experta en la materia.

Hecha la descripción precedente, hemos de añadir, que los detalles de realización de la idea expuesta, pueden variar, sin que por ello cambie la esencia de la invención que es la que se desprende de los párrafos que anteceden y la que se reivindica en la siguiente

N O T A

En resumen: El Modelo de Utilidad que se solicita, recaerá sobre las reivindicaciones siguientes:

1º.- DISPOSITIVO DE UNION PARA EL ARRASTRE DE REMOLQUES BASCULANTES, caracterizado porque está constituido esencialmente por el conjunto que forman tres articulaciones, según tres ejes ortogonales montados en la lanza de arrastre del propio remolque, y cuyos ejes permi-

93027

- 4 -

10 MAY



ten el movimiento relativo de los dos elementos, tractor y remolque, en los tres planos del espacio; siendo uno de estos ejes independiente y estando situado en un extremo, mientras que los otros dos, que son perpendiculares entre sí, lo están en el opuesto.

2*.- Se reivindica por último como objeto sobre el que ha de recaer el Modelo de Utilidad que se solicita: " DISPOSITIVO DE UNION PARA EL ARRASTRE DE REMOLQUES BASCULANTES ".

Todo conforme queda descrito y reivindicado en la presente Memoria que consta de cuatro páginas mecanografiadas y dibujos adjuntos.

Madrid, 10 de Mayo de 1962

ALFONSO UNGRIA

P.P.



93027

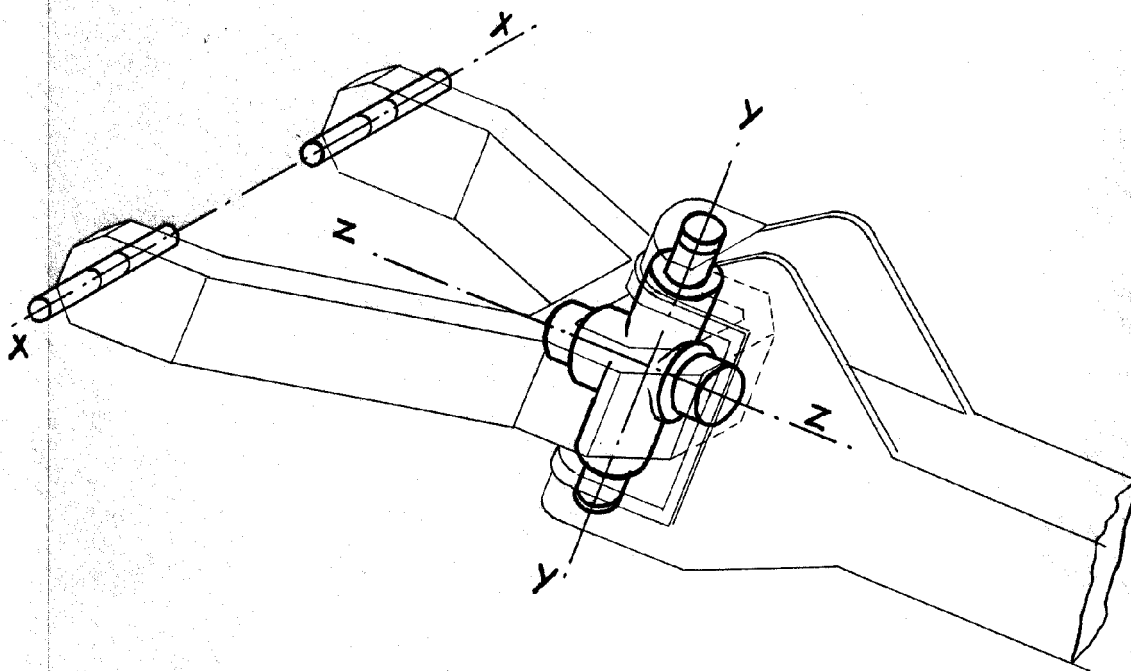

ESCALA VARIABLE

Madrid, 10 de MAYO de 1962

ALFONSO UNGRIA

P.P.

A handwritten signature in black ink, appearing to read "A. Ungria".