

93016

MODELO  
DE  
UTILIDAD

a favor de Don José M<sup>a</sup> FARGAS FALP, de nacionalidad española, residente en Barcelona, Calle Muntaner, 477, por "SILLÓN".

- . -

MEMORIA DESCRIPTIVA

La presente invención se refiere a un sillón de líneas modernas, cuya característica principal estriba en la simplicidad de constitución, sin que ello merme en absoluto la robustez y seguridad del mueble.

5. La decoración moderna huye de las formas complicadas y se entrega de lleno en la realización de líneas simples, que, sin salir de un trazo elegante y atractivo, suprimen todo lo superfluo y recargado. No obstante en ciertos casos de ejecución se ha caído en el polo opuesto, es decir, en realizaciones simples, cuya estilización
- 10.



93016

se ha logrado a costa de sacrificar la comodidad y la seguridad.

Atendiendo a las premisas expuestas se ha ideado

el sillón objeto de la invención, caracterizado por el

5. hecho de estar formado por cuatro montantes que constituyen las patas, más largos los posteriores que los delanteros, cada uno de los cuales está formado por una pluralidad de varillas prismáticas fijadas entre sí en disposición separada, entre las ramas de una pluralidad de piezas en forma de estrella, espaciadas, longitudinalmente, de
10. las que las inferiores se prolongan por debajo formando conteras de apoyo, las intermedias tienen diágramas prolongadas formando pletinas que conectan las cuatro patas y constituyen el marco del asiento, y las superiores
15. están unidas en forma similar, formando un travesaño soporte del respaldo.

De estas pletinas, las laterales están conectadas cerca del borde posterior del marco del asiento, por una pletina travesaño, a la que se encuentran fijados los extremos de una pluralidad de tiras flexibles espaciadas y

20. unidas por sus extremos opuestos al travesaño superior, así como una pluralidad de tiras flexibles, intercaladas entre las anteriores y unidas por sus extremos opuestos a la rama delantera del marco del asiento.

25. El conjunto de tiras del respaldo y del asiento forman ventajosamente sendos lechos receptores de otros tantos cojines que forman el respaldo y asiento propiamente dichos.

28 ABR

93016



Para la mejor comprensión de cuanto queda descrito en la presente memoria, se acompañan unos dibujos en los que, tan sólo a título de ejemplo, se representa un caso práctico de realización del objeto de la invención.

5. En dichos dibujos, la figura 1 es una vista en alzado lateral, con los travesaños seccionados transversalmente; la figura 2 es una sección por el plano II-II de la figura 1, y la figura 3 es un detalle a mayor escala y en perspectiva, del travesaño al que están unidas las tiras que parten hacia el respaldo y asiento.
- 10.

- El sillón descrito consta de cuatro montantes, que constituyen las cuatro patas, siendo las traseras más largas que las primeras, y prolongándose aquéllas superiormente para formar el bastidor del respaldo. Estos montantes están constituidos por cuatro varillas cuadrangulares -1-, fijadas entre sí en posición separada entre las ramas de tres piezas -2- de sección en cruz (figura 2). Esta fijación se lleva a cabo mediante clavos, espigas o tornillos -3-. El número de piezas -3- ensambladoras es variable, por cuanto depende de las dimensiones del montante y así se aprecia que las patas delanteras únicamente poseen dos de estas piezas en cruz.
- 15.
- 20.

- Las piezas en cruz inferiores se prolongan por su extremo inferior formando sendas conteras -4- para las patas. En cuanto a las piezas intermedias se prolongan por dos de sus ramas adyacentes, formando sendas pletinas -5- y -6-, que conectan los cuatro montantes -1- (figura 1). Fianlente, la pieza superior de los montantes posteriores
- 25.

28 ABR.



93016

presenta una de sus ramas formando la prolongación -7- y que constituye el travesaño que completa el bastidor del respaldo.

5. Los largueros -6- están unidos entre sí por un travesaño complementario -8-, que arrabca de las proximidades del asiento, y constituye, junto con la pletina -5-, el bastidor del mismo.

10. En este travesaño -8- están unidos los extremos de una pluralidad de tiras -9-, las cuales parten alternadamente hacia el travesaño -7- del respaldo y hacia el travesaño -5- del asiento, formando así dos conjuntos tiras espaciadas en el asiento y respaldo, que constituye sendos lechos para respectivos almohadones -10- y -11-, y que constituyen el respaldo y asiento propiamente dichos.

20. En sillón descrito destacan dos factores importantes. Uno de ellos se refiere a su montaje. Es evidente que el ensamblaje de las patas o montantes -1-, por medio de las crucetas -2-, ofrece garantías de robustez, a la par que ligereza y rapidez, mucho más, cuanto que las propias crucetas, por medio de sus prolongaciones -5-6-7, constituyen los travesaños y largueros que conectan a las patas entre sí.

25. También la disposición de las tiras -9-, unidas todas en un mismo travesaño complementario -8-, y partiendo alternadamente, ya al respaldo ya al asiento, permite facilitar un montaje con la máxima rapidez, aunque no por ello menos eficaz.

28 ABR.



93016

Hasta aquí el factor determinativo de la facilidad de construcción y seguridad de montaje. Pero, existe aún otro factor que destaca en esta realización y se trata de la simplicidad de líneas, no exenta de una belleza sobria y elegante, que no descuida en absoluto la comodidad para el usuario, toda vez que el lecho de tiras -9-, tanto para el respaldo como para el asiento, dota a ambos de una elasticidad aumentada por los colchones -10- y -11-.

- 5.
10. Serán independientes del objeto de la invención los materiales empleados en la construcción de los distintos elementos que la integran, formas y dimensiones de los mismos y cuantos detalles accesorios puedan presentarse siempre y cuando no afecten a su esencialidad.

- . -

#### NOTA

15. Se reivindica como objeto del presente modelo de utilidad:-

1. Sillón, que se caracteriza por el hecho de estar formado por cuatro montantes que forman las patas, más largos los posteriores que los delanteros, cada uno de cuyos montantes está formado por una pluralidad de varillas prismáticas fijadas entre sí en disposición separada entre las ramas de una pluralidad de piezas en forma de estrella, espaciadas longitudinalmente, de las que
- 20.

28 ABR



93016

las inferiores se prolongan por debajo formando conteras de apoyo, las intermedias tienen dos ramas prolomgadas forman do pletinas que conectan las cuatro patas y constiyen el marco del asiento, y las superiores están unidas en forma similar formando un travesaño soporte del respaldo.

5. 2. Sillón, según la reivindicación 1, que se caracteriza porque las pletinas laterales están conectadas, cerca del borde posterior del marco del asiento, por una pletina travesaño, a la que se encuentran fijados los extremos de una pluralidad de tiras flexibles espaciadas y unidas por sus extremos opuestos al travesaño superior, así como una pluralidad de tiras flexibles, intercaladas entre las anteriores y unidas por sus extremos opuestos a la rama delantera del marco del asiento.

10. 3. Sillón, según las reivindicaciones 1 y 2, que se caracteriza porque los dos grupos de tiras flexibles constituyen sendos lechos receptores delrespectivos almohadones que forman el asiento y el respaldo, respectivamente.

15. 4. Sillón.  
20. La presente memoria descriptiva consta de seis hojas foliadas escritas a máquina por una sola cara.

Barcelona, a 28 de abril de 1962.

José M<sup>a</sup> FARGAS FALP

P.a.

93016

Fig. 1

Fig. 2

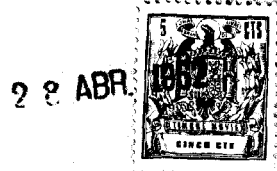
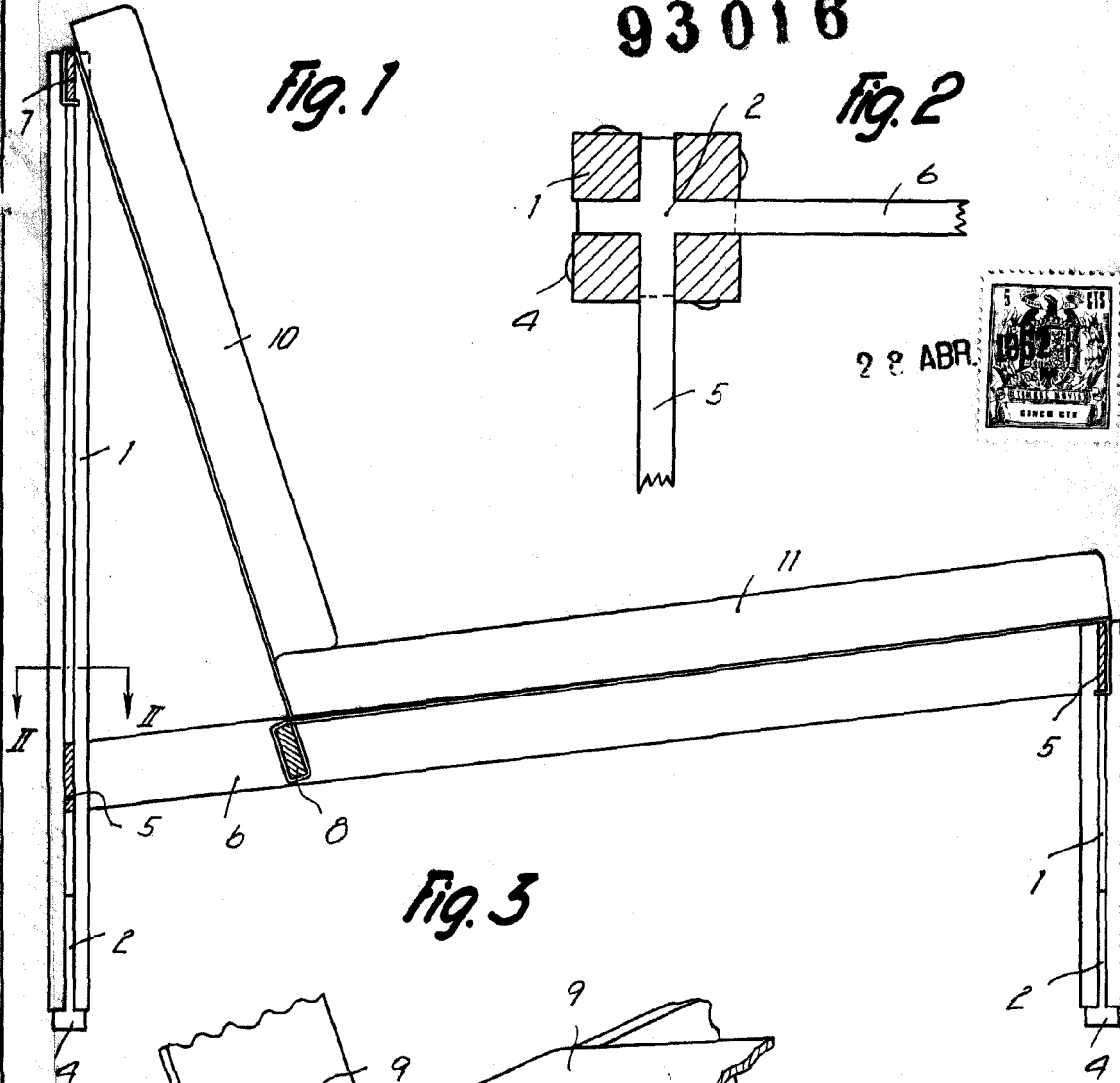

Fig. 3

Barcelona, 28 Abril 1962  
 José Ma Fargas Falp  
 p.a.

1406