



E/E/T.

M e m o r i a D e s c r i p t i v a

para una patente de introducción por cinco años por "Mejoras en las cabezas de sifones." A favor de Manufacturas Metálicas Ltda, con residencia en Madrid Calle de Zurbano número 51.-

- - - - -

La presente solicitud de patente de introducción tiene por objeto mejoras en las cabezas de sifones, constituyendo su característica esencial la disposición en el interior de la cabeza de partes de porcelana para que el líquido que contiene el recipiente no venga en ningún caso a estar en contacto con el metal. En el dibujo adjunto se representa una disposición de esta clase en la que 1, representa un tapón roscado, 2 el brazo de palanca que unido al pulsador 9 acciona la palanca 12, cuya parte superior entra en una muesca practicada en dicho brazo de palanca. La varilla 13 tiene en su parte superior un tope en el que apoya un muelle



en la misma cabeza del sifón.

2ª.- Mejoras en cabezas de sifones, caracterizadas porque el interior de las mismas está recubierto de porcelana, incluso el grifo o pico, constituyendo el revestimiento de la parte central una arandela de porcelana con una muesca circular en su interior en la cual se aloja un anillo de corcho tal y como se muestra en la fig del dibujo adjunto.

3ª.- Mejoras en las cabezas de sifones." Según está descrito y reivindicado en esta Memoria Descriptiva é ilustrado con el dibujo que a la misma se acompaña.

Consta esta Memoria Descriptiva de tres hojas foliadas y escritas a máquina por una sola cara.

Madrid 14 de Marzo de 1925.

Leocadio López y López.

P. P.

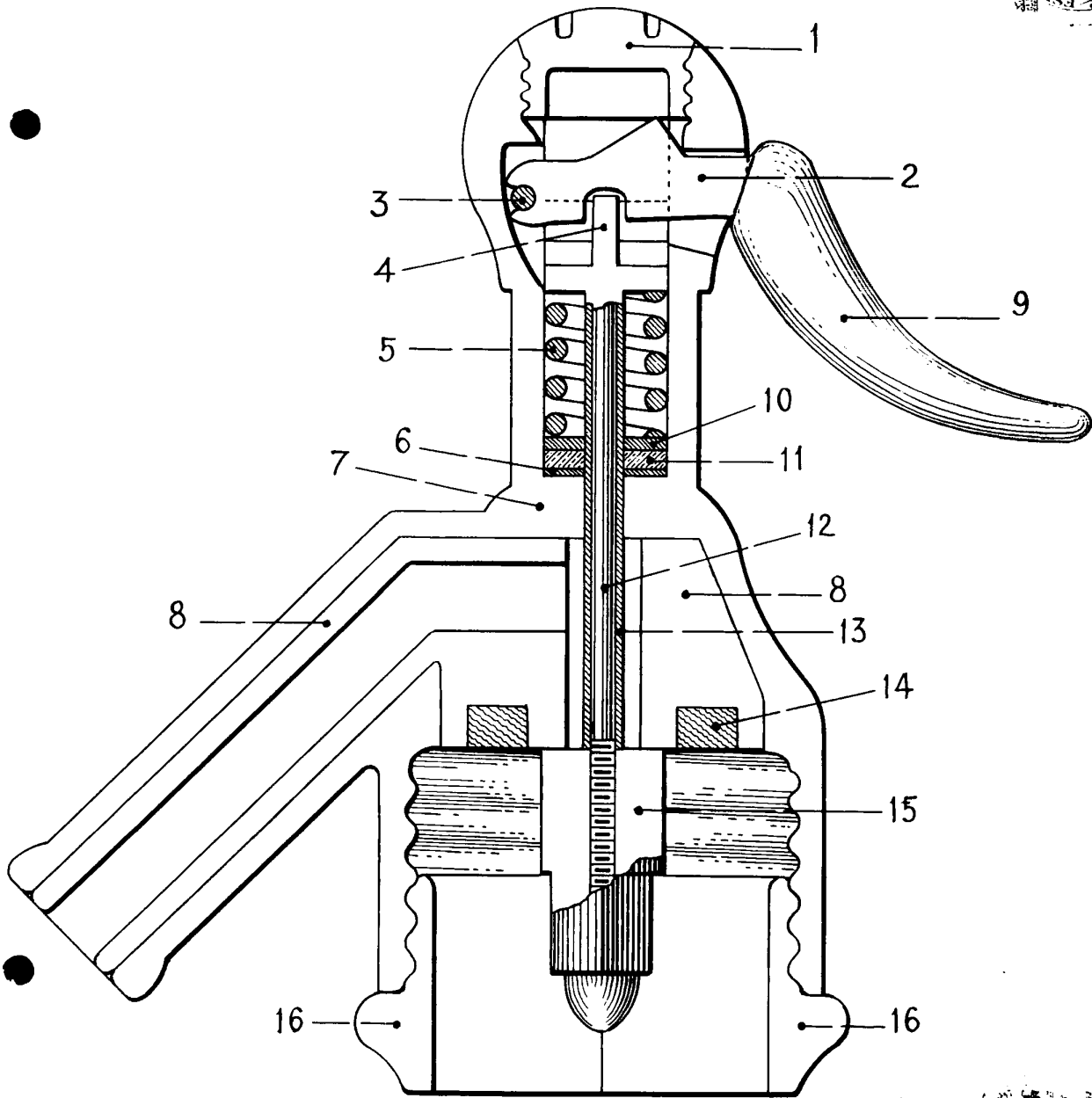

INSTITUTO NACIONAL DE SALUD
ESTABLECIMIENTO TECNICO

Adolfo de la Cruz