

92950

07



92950

MEMORIA DESCRIPTIVA

que se acompaña a una solicitud de modelo de utilidad por veinte años, para España y sus Posesiones, por UN ESTUCHE CON SERVICIO DE PESTAÑAS POSTIZAS, a favor de doña Magdalena PARADELL SANCHEZ, de nacionalidad española residente en Madrid calle de Elfo nº 78.

---

El presente modelo de utilidad se refiere a un estuche con servicio de pestañas postizas.

Una característica propia de la invención estriba en proporcionar al juego o juegos de pestañas postizas, un estuche apropiado, con un soporte para la colocación de las mismas, un pequeño soporte para un folleto de instrucciones, y otro pequeño soporte adicional para un tubito impregnador, que constituyen el completo del servicio de pestañas postizas.



10

También es característica de la invención el hecho de que las pestañas postizas, que llevan su base impregnada de un pegamento especial, puedan adherirse, o bien al soporte o bien al ojo de la usuaria.

15

Es asimismo otra característica de la invención la aportación del tubito de pegamento especial, que sirve para impregnar la base de las pestañas postizas cuando el adherente primitivo vaya perdiendo fuerza a causa del uso.

20

Otra de las ventajas de la invención radica en el propio estuche de este conjunto, previsto con una base y una tapa encajable, de material transparente, que permite ver su interior y al propio tiempo embellece el conjunto dándole una agradable apariencia estética.

25

Para mejor comprensión de esta memoria se acompaña una hoja de dibujos que muestra un ejemplo preferido de realización de la invención citado a título de ejemplo puramente ilustrativo, no limitativo, ya que caben ciertas variantes de realización dentro del cuadro general de la invención sin que éste se altere. En dichos dibujos,

30

La fig. 1 es una planta y vista lateral en alzado del dispositivo.

La fig. 2 muestra una vista lateral y en planta de una de las pestañas.

La fig. 3 muestra una planta y un alzado de la tapa del estuche.

35

Según la invención, el estuche está constituido por una base que presenta una pequeña pestaña saliente (2) y un resalte vertical inmediato (3) que sirve para encajar sobre dicha base una tapa (10) en forma de paralelepípedo, con la cara inferior abierta, y hecha en material

40

transparente y nítido para permitir ver el interior.

92950

7 MAY.



45

Sobre la base citada se acopla una placa (1) que presenta en su centro un cuerpo formando un resalte (4) con dos curvas de media circunferencia desplazadas lateralmente, a las cuales se adhieren una o más pestañas o mejor dicho, juegos de pestañas (9) postizas, que quedan pegadas ocasionalmente por su bordón de base (9') el cual es sumamente fino y flexible y va dotado de un adhesivo invisible.

50

A cada lado de este soporte central, hay una abrazadera de material textil o similar (5-8) una de las cuales soporta un tubo comprimible (6) que lleva la carga de adhesivo para cuando se vaya desgastando la que lleva la base de las pestañas (que es de bastante duración sin necesidad de impregnación), llevando la otra abrazadera un pequeño folleto (7) con instrucciones para el uso.

55

Estas pestañas (9) se colocan sobre su soporte simplemente bajo efecto de una suave presión, quedando adheridas al mismo de manera que, también bajo una suave tracción, puedan separarse de él; por el mismo sistema se colocan en el párpado. Ello es a efectos de la adhesividad que le dá el pegamento contenido en el tubito comprimible, cuya permanencia es bastante grande y cuando se acaba, se vuelven a impregnar hasta que, agotado el tubito, se reemplaza éste por otro similar.

60

65

Finalmente sólo resta señalar que en el presente modelo de utilidad cabrán cuantas variantes de realización sean posibles dentro del cuadro general del mismo, pudiéndose fabricar en toda clase de materiales y tamaños apropiados sin limitación.

70

- - - - -

7 MAY



N O T A. - Descrito suficientemente lo que antecede sólo resta consignar que lo que se declara propio, nuevo y útil del solicitante es lo contenido en las siguientes

#### REIVINDICACIONES

75

1 - Un estuche con servicio de pestañas postizas, caracterizado por constar de una base dotada de una pestaña horizontal y de un pequeño resalte vertical inmediato a la misma, que sirve para encajar una tapa formada por un cuerpo paralelepípedo carente de su cara inferior, y que permite ver a su través el fondo del conjunto; llevando dicha base encajada dentro de su reborde, una placa que va dotada de un soporte central en forma de dos semicilindros diametral y lateralmente desplazados uno respecto al otro.

80

85

2 - Un estuche, según reivindicación 1ª caracterizado porque sobre las caras circulares de este estuche, se acoplan los bordones, muy finos, de unos juegos de pestañas postizas, cuyos bordones van impregnados en un adherente persistente que sirve para mantenerlas en posición tanto en su soporte como en los párpados de la usuaria.

90

95

3 - Un estuche, según reivindicaciones 1 y 2 caracterizado porque a cada lado de este soporte de pestañas, va una abrazadera, una de las cuales sirve para retener un folleto de instrucciones y la otra un tubo comprimible que contiene el adherente de repuesto para cuando, a fuerza de un continuo uso, se pierda el efecto de las impregnaciones anteriores en los delgados bordones de las pestañas postizas citadas.

92950

-5-

7



4 - UN ESTUCHE CON SERVICIO DE PESTAÑAS POSTIZAS.

100

-----

Todo según va descrito en la presente memoria, que consta de cinco hojas foliadas y mecanografiadas por una sólo cara con un total de ciento cuatro hojas y lámina de dibujos que se acompaña.

Madrid 7 mayo 1962

P.S.

92950

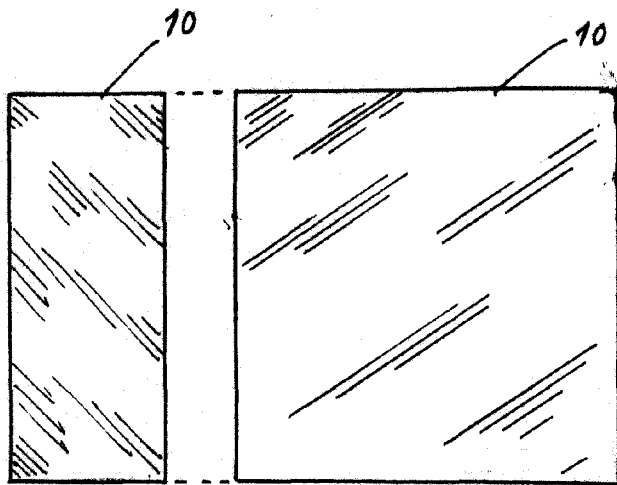
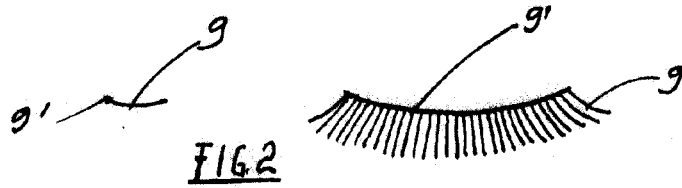
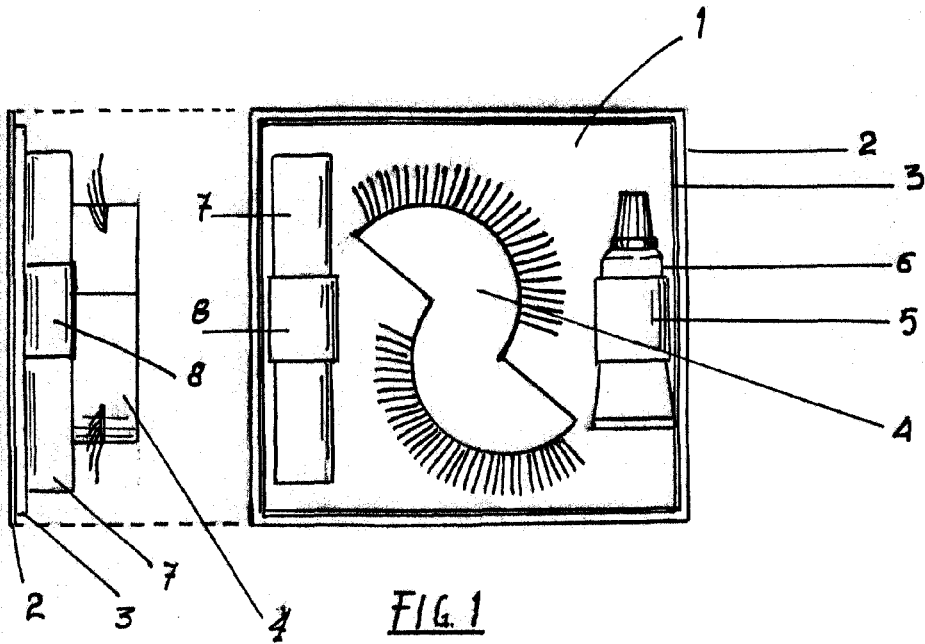

ESCALA VARIABLE

*Magdalena Sanchez*  
Mayo 1982