

92931

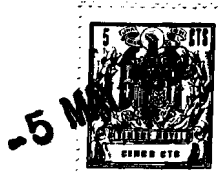

M O D E L O
D E
U T I L I D A D

por "PASADOR PERFECCIONADO PARA PUERTAS Y SIMILARES", a favor de D. JUAN BUFI CASALS y D. ANTONIO FIGUERAS NEGRE, domiciliados en BARCELONA, Pasaje del Torrent, nº 10.

= . =

MEMORIA DESCRIPTIVA

El presente modelo de utilidad se refiere a un pasador perfeccionado para puertas y similares.

Consiste en dos piezas, una de ellas base, con orificios adecuados para su fijación, y la otra deslizable paralelamente sobre la anterior y constituida por una espiga dotada en su extremo de un casquillo roscado, pasante y guiado por orificio adecuado propio de una dobléz a escuadra de la pieza base.

La base presenta un doble muelle laminar localizado, formando arista para encajar en dos muescas practicadas en

92931



la espiga deslizable, correspondientes a sus dos posiciones operantes de abertura y cierre.

La espiga presenta una lengüeta para su accionado que corre por ranura adecuada de la pieza base.

5. Con el fin de facilitar la explicación se acompaña a la presente memoria descriptiva de una lámina de dibujos en la que se ha representado un caso de realización que se cita a título de ejemplo.

En los dibujos:

10. La figura 1, representa una sección en alzado según el modelo.

La figura 2, es un detalle en planta del doble muelle localizado.

15. Haciendo referencia a los dibujos, consiste en una pasador formado por la pieza base -1- dotada de orificios para su fijación -2-, doblada a escuadra según -3-. Sobre esta pieza -1- se desliza la espiga -4- guiada por la lengüeta -5- transversal a la misma y con recorrido en la ranura -6-. El extremo de la espiga -4- está roscado para alojar en él
20. al cilindro -7- que constituye cabeza de pasador y pasante axialmente el orificio -8- de la doblez -3-. Para realizar la retención de la espiga -4- en sus dos posiciones operativas, se ha dispuesto un cajetín -9- en la pieza base -1- según detalle 1 en el que se aloja un doble muelle laminar -10- formando arista -11- que encaja en las muescas -12- y -13- de la espiga, correspondientes a las posiciones tope de la lengüeta -5- en su recorrido por la ranura -6-.
- 25.

30. El modelo, dentro de su esencialidad, puede ser llevado a la práctica en otras formas de realización que difieran en detalle de la indicada a título de ejemplo en la

92931



descripción. Podrá, pues, construirse en cualquier forma y tamaño, con los materiales mas adecuados, por quedar todo ello comprendido en el espíritu de las reivindicaciones.

5.

= . =

N O T A

Descrito el objeto y utilidad de la presente invención,
10. lo que se declara como no divulgado ni practicado en España, comprende las siguientes reivindicaciones:

1. Pasador perfeccionado para puertas y similares, caracterizado esencialmente por comprender dos piezas de las cuales una es pieza base con medios para su fijación, y la
15. otra está constituida por una espiga, deslizable sobre la anterior mediante lengüeta guía de accionado con recorrido a través de una ranura de la base, presentando esta espiga una cabeza cilíndrica roscada en su extremo, pasante a través de una dobléz a escuadra que presenta la pieza base en la zona
20. correspondiente a la posición del cajetín fijo en el marco de la puerta, realizandose la retención de dicha espiga en sus dos posiciones operantes de abertura y cierre por la presión de la arista de un muelle laminar angular formado por dos láminas superpuestas cuya arista viva encaja respectivamente en
25. dos muescas de la espiga, correspondientes a las posiciones operantes indicadas.

2. Pasador perfeccionado para puertas y similares, según anterior reivindicación, en el que el muelle angular está constituido por una lámina en forma rectangular, doblada formando angulo vivo saliente y por una segunda lámina de
30.



92931

acero situada bajo la anterior para reforzar su acción, quedando los extremos de la lámina exterior encajados en sendas huellas dispuestas en la base, mientras que los extremos de la lámina de acero quedan holgados con respecto a estas huellas.

5.

3. Pasador perfeccionado para puertas y similares.

Según se describe y reivindica en la presente memoria que consta de cuatro páginas foliadas y escritas a máquina por una sola de sus caras, acompañadas de una lámina de dibujos.

10.

Madrid, 5 MAY. 1962

JUAN BUFI CASALS y ANTONIO FIGUERAS NEGRE.

p. a.

JAIMÉ ISERN MIRALLES
P. P.

Fig. 1

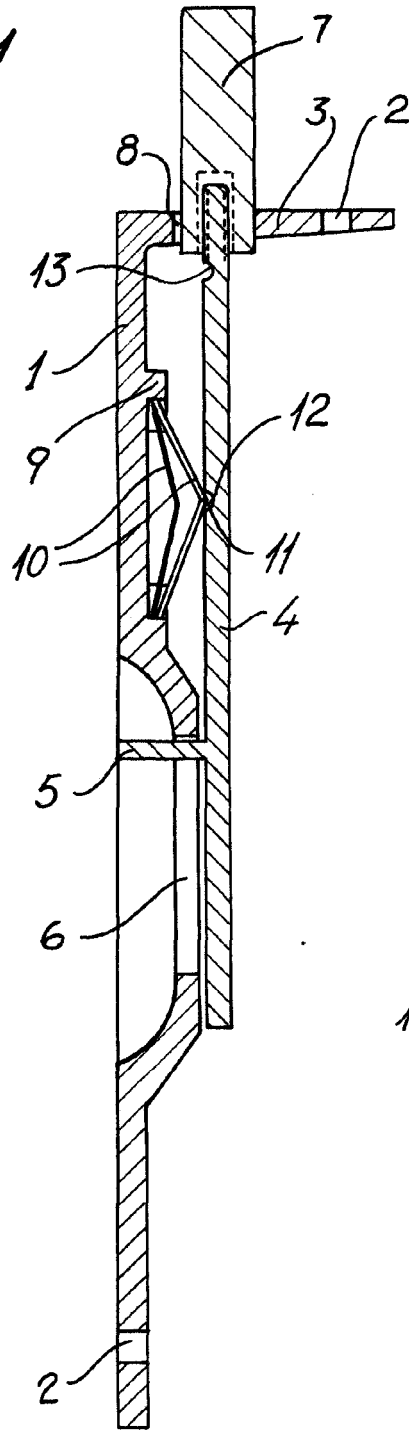

92931



Fig. 2

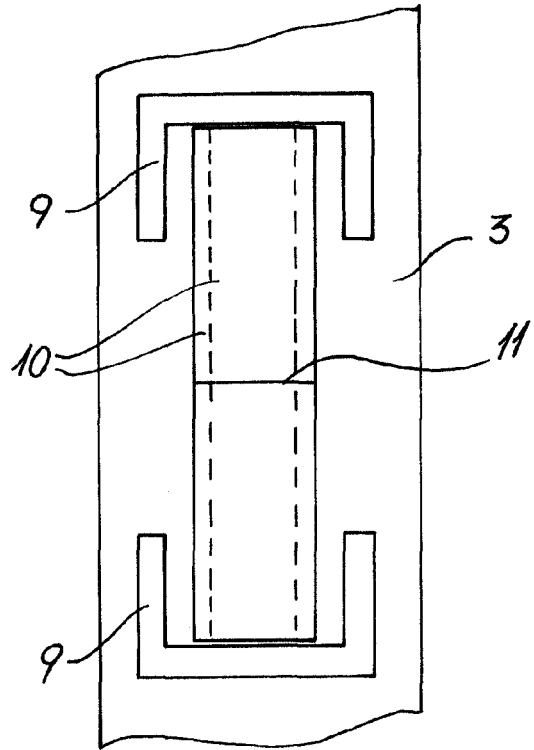

Madrid - 5 MAY. 1906.
Jaime Zern

P.P. *[Signature]*