



90-635

MEMORIA DESCRIPTIVA

para solicitar Patente de Introducción en España

por

"Paragolpes para automóviles y similares"

a nombre de

Felipe Comabella S. A.

domiciliados en

M A D R I D

-----

Existen multitud de paragolpes para adaptarlos a los coches autom6viles ya sea en la delantera, ya en la trasera o en ambos sitios para todos adolece del defecto de que como est6n contru6idos con l6mi- nas de hierro o de acero r6gidos, 6stos no absorven los golpes, sino que bajo la violencia del choque se tuercen y quedan inservibles, sin contar que su misma rigidez hace que el choque resulte tan violento como si no llevara el coche paragolpes.

Se han ideado algunas modificaciones para evitar 6stos in- convenientes, pero todas adolecen de defectos similares.

Para remediar todos 6stos inconvenientes hemos ideado el apa-



29 AG



N O T A

- : : : : : : : : : : : : : : : : : : : : -

Los puntos de invención ni propia ni nueva por ser ya conocidos en el Extranjero pero no puestos en práctica en territorio español, que se presentan para que sean objeto de esta Patente de Introducción en España, son los siguientes:

1°-Un paragolpes para automóviles compuesto de una barra amortiguadora construida con cualquier número de varillas de acero las caules van acodadas y unidas convenientemente en sus extremidades con el fin de que hagan resorte; unos soportes que llevan en una extremidad, unos alojamientos con sus correspondientes taladros, para introducir en ellos la barra amortiguadora y sujetar-la por medio de tornillos y tuercas, llevando la otra extremidad medios para adaptar el aparato a las ballestas del coche.

2°-La construcción de la barra amortiguadora de cualquier número de varillas de acero, según sea la resistencia al golpe que se desee obtener.

3°-"Paragolpes para automóviles y similares", todo tal y conforme se describe en la presente Memoria y a título de ejemplo es representado por el adjunto dibujo.

Madrid 29 de Agosto de 1924.

P. A.

SCALA VARIABLE

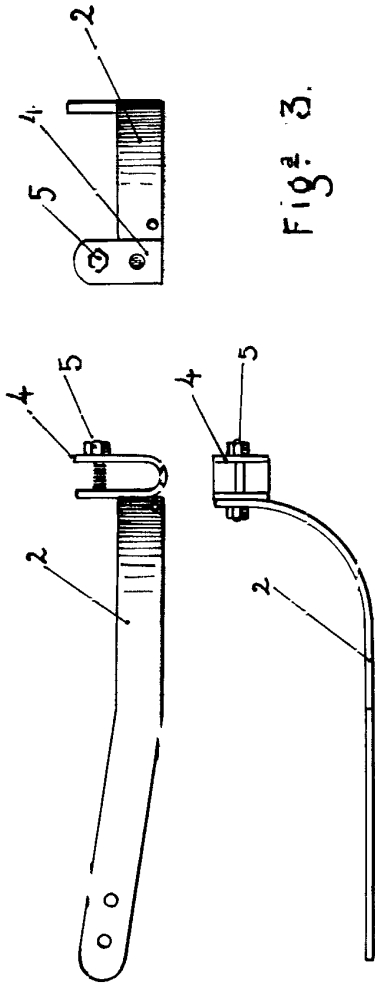

Fig. 2.

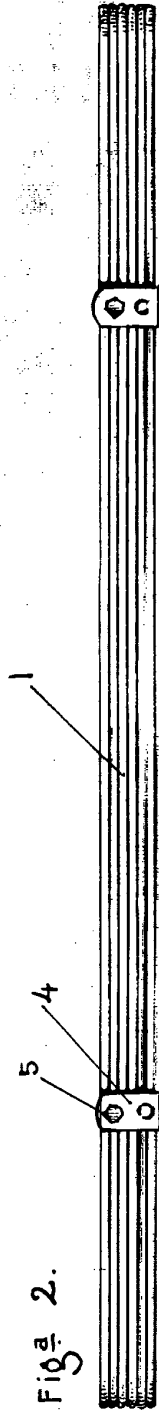

Fig. 3.

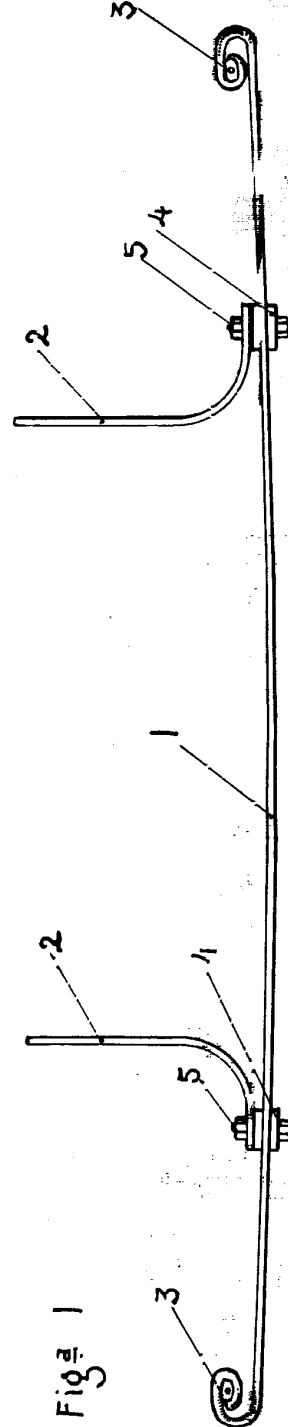

Fig. 1

29 AGO



29 AGO 1924

*John*